



An Oshkosh Corporation Company

Betjenings- og sikkerhedsvejledning

Originale instruktioner – Denne vejledning skal til enhver tid opbevares sammen med maskinen.

Bomliftmodeller 1500SJ

ANSI



3123307

January 5, 2015

Danish – Operations and Safety

FORORD

Denne manual er et meget vigtigt værktøj! Den skal til enhver tid opbevares sammen med maskinen.

Hensigten med denne manual er at oplyse ejere, brugere, operatører, udlejere og lejere om de forholdsregler og betjeningsmetoder, der er nødvendige for, at maskinen kan bruges på sikker og korrekt måde til det tiltænkte formål.

På grund af konstante produktforbedringer forbeholder JLG Industries, Inc. sig ret til at ændre specifikationerne uden forudgående varsel. Ret henvendelse til JLG Industries, Inc. for at få ajourført information.

SIKKERHEDSSYMBOLER OG SIKKERHEDSBETEGNELSER



Dette er sikkerhedssymbolet. Det bruges til at gøre Dem opmærksom på potentielle farer for personskade. Overhold alle sikkerhedsoplysninger der følger med dette symbol, for at undgå personskader eller dødsfald.

FARE

INDIKERER EN UMIDDELBAR FARLIG SITUATION SOM, HVIS DEN IKKE UNDGÅS, VIL MEDFØRE ALVORLIG TILSKADEKOMST ELLER DØDSFALD. DENNE MÆRKAT HAR EN RØD BAGGRUND.

ADVARSEL

INDIKERER EN MULIG FARLIG SITUATION SOM, HVIS DEN IKKE UNDGÅS, KAN MEDFØRE ALVORLIG TILSKADEKOMST ELLER DØDSFALD. DENNE MÆRKAT HAR EN ORANGE BAGGRUND.

FORSIGTIG

INDIKERER EN MULIG FARLIG SITUATION SOM, HVIS DEN IKKE UNDGÅS, KAN MEDFØRE MINDRE ELLER MODERAT TILSKADEKOMST. DEN KAN OGSÅ ANVENDES SOM ADVARSEL MOD USIKRE ARBEJDSMETODER. DENNE MÆRKAT HAR EN GUL BAGGRUND.

BEMÆRK

INDIKERER INFORMATION ELLER FIRMAPRAKSIS, SOM DIREKTE ELLER INDIREKTE RELATERER TIL PERSONALESIKKERHED ELLER BESKYTTELSE AF EJENDOM.

⚠ ADVARSEL

DETTE PRODUKT SKAL VÆRE I OVERENSSTEMMELSE MED ALLE SIKKERHEDSRELATEREDE MEDDELELSER. RET HENVENDELSE TIL JLG INDUSTRIES, INC. ELLER DEN LOKALE AUTORISEREDE JLG REPRÆSENTANT OG FÅ INFORMATION OM DE SIKKERHEDSRELATEREDE MEDDELELSER, DER KAN VÆRE UDGIVET VEDRØRENDE DETTE PRODUKT.

BEMÆRK

JLG INDUSTRIES, INC. SENDER SIKKERHEDSRELATEREDE MEDDELELSER TIL DEN REGISTREREDE EJER AF DENNE MASKINE. KONTAKT JLG INDUSTRIES, INC. FOR AT SIKRE, AT REGISTRERINGEN FOR DEN NUVÆRENDE EJER ER AJOURFØRT OG KORREKT.

BEMÆRK

JLG INDUSTRIES, INC. SKAL STRAKS ORIENTERES OM ALLE TILFÆLDE, HVOR ET JLG-PRODUKT INDGIK I EN ULYKKE, HVOR DER FOREKOM PERSONSKADE ELLER DØD, ELLER SOM MEDFØRTE VÆSENTLIG EJENDOMSSKADE ELLER BESKADIGELSE AF JLG PRODUKTET.

Ang.:

- Rapportering af uheld
- Publikationer om produktsikkerhed
- Ajourføring af nuværende ejer
- Spørgsmål vedrørende produktsikkerhed
- Information om overensstemmelse med standarder og regulativer
- Spørgsmål vedrørende særlige produktanvendelser
- Spørgsmål vedrørende produktmodifikationer

Kontakt:

Product Safety and Reliability Department
JLG Industries, Inc.
13224 Fountainhead Plaza
Hagerstown, MD 21742
USA

eller dit lokale JLG-kontor
(Adresser findes på indersiden af vejledningens omslag)

I USA:

Gratisnummer: 877-JLG-SAFE (877-554-7233)

Udenfor USA:

Tlf.: 240-420-2661
Fax: 301-745-3713
E-mail: ProductSafety@JLG.com

REVISIONSLISTE

Original udgave	– 25. april 2011
Revideret	– 23. maj 2011
Revideret	– 10. november 2011
Revideret	– 10. september 2012
Revideret	– 4. september 2014
Revideret	– 5. januar 2015

AFSNIT - PARAGRAF, EMNE	SIDE	AFSNIT - PARAGRAF, EMNE	SIDE
AFSNIT - 1 - SIKKERHEDSFORANSTALTNINGER		Kontrolprocedure for bomkontrollsystem.....	2-8
1.1 GENERELT	1-1	Generelt.....	2-14
1.2 FØR START.....	1-1	2.3 SPÆRRETEST FOR SVINGAKSEL (HVIS Udstyret hermed).....	2-16
Operatørens oplæring og viden	1-1		
Inspektion af arbejdsplads	1-2		
Inspektion af maskinen	1-3		
1.3 BETJENING.....	1-3	AFSNIT - 3 - MASKINENS STYREENHEDER OG INDIKATORER	
Generelt.....	1-3	3.1 GENERELT	3-1
Fare for at snuble og falde	1-4	3.2 STYREENHEDER OG INDIKATORER	3-1
Fare for elektrisk stød	1-5	Undervognens styrepanel	3-2
Fare for at vælte	1-7	Undervognens indikatorpanel	3-8
Fare for fastklemning og sammenstød	1-10	Platformstation.....	3-11
1.4 BUGSERING, LØFTNING OG TRANSPORT	1-11	Platformens indikatorpanel	3-19
1.5 VEDLIGEHOJDELSE	1-11	AFSNIT - 4 - MASKINBETJENING	
Farer under vedligeholdelse	1-11	4.1 BESKRIVELSE.....	4-1
Farer ved batterier.....	1-13	4.2 BETJENINGSKARAKTERISTIKKER OG BEGRÆNSNINGER	4-1
AFSNIT - 2 - BRUGERANSVAR, MASKINENS FORBEREDELSE OG INSPEKTION		Kapaciteter.....	4-1
2.1 OPLÆRING AF MANDSKAB	2-1	Kontrolleret bue	4-2
Operatøropplæring	2-1	Opsyn med indhyllingskurve.....	4-3
Opsyn under oplæring.....	2-1	Kontrolleret vinkel.....	4-3
Operatørens ansvar.....	2-1	Proportionering af svinghastighed	4-3
2.2 FORBEREDELSE, INSPEKTION OG VEDLIGEHOJDELSE ..	2-2	Stabilitet	4-4
Førstart-inspektion	2-4	4.3 VALG AF KAPACITET	4-4
Funktionstjek	2-5	4.4 BETJENING AF MOTOR	4-7
Afprøvning af SkyGuard-funktionen	2-7	Startprocedure	4-7
		Procedure for afbrydelse.....	4-8

INDHOLDSFORTEGNELSE

AFSNIT - PARAGRAF, EMNE	SIDE	AFSNIT - PARAGRAF, EMNE	SIDE
		AFSNIT - 5 - LCD-DISPLAYPANEL – GENERATION 1 OG 2	
		5.1 IDENTIFIKATION	5-1
		5.2 LCD DISPLAYPANEL	5-2
		Beskrivelse	5-2
		5.3 GENERATION 1 LCD-DISPLAYPANELSKÆRME	5-3
		Introduktionsskærm ved opstart	5-3
		Standardskærm	5-5
		Vilkår-symboler	5-7
		CAN-kommunikationsfejl-skærm	5-9
		Indikationsskærm for reparerbare fejl	5-11
		Skærm for Nøglekontakt i Undervogn-modus	5-13
		Skærm for nøglekontakt i undervogn-modus med funktionsfejl	5-15
		Funktionsfejl - Uden grafik-skærm	5-17
		Funktionsfejl - Med grafik-skærm	5-19
		Funktionsfejl - Fodkontakt åben-skærm	5-21
		Ikke i transport – aksler trukket ind	5-23
		Funktionsfejl – Fejl i transportsving-skærm	5-25
		Hastighedsreduktion v/ indhyllingskurve-skærm ..	5-27
		Funktionsfejl – Overtrædelsesfejl v/ indhyllingskurve-skærm	5-29
		Funktionsfejl – Over/under moment-fejl (DTC 0017/0018)	5-31
		5.4 GENERATION 2 LCD-DISPLAYPANELSKÆRME	5-33
		Introduktionsskærm ved opstart	5-33
		Maskindriftskærm	5-35
		Nøglekontakt i undervogn-modus:.....	5-37
		Funktionshastighed	5-38
4.5	Brændstofreserve-/brændstofafbrydelsessystem ...		
	FREMDRIFT (KØRSEL)		4-10
	KØRSEL FREM OG TILBAGE		4-12
4.6	STYRING		4-12
4.7	UDSKYDNING AF AKSLERNE		4-12
4.8	PLATFORM		4-13
	Nivellering af platform		4-13
	Platformsrotation		4-13
4.9	BOM		4-13
	Bomsving		4-14
	Hævning og sænkning af bom		4-14
	Bomteleskop		4-15
	Udskydning/indtrækning af jibarm		4-15
	Opbevaring/Jibarmudsving		4-15
4.10	FUNKTIONSHASTIGHEDSGREB		4-15
4.11	SIKKERHEDSSYSTEM TIL TILSIDESÆTTELSE AF MASKINFUNKTIONER (MSSO) (KUN CE)		4-16
4.12	BETJENING AF SKYGUARD		4-16
4.13	BUGSERING I NØDSTILFÆLDE		4-17
4.14	AFBRYDELSE OG PARKERING		4-18
4.15	LØFTNING OG FASTSPÆNDING		4-18
	Løftning		4-18
	Fastspænding		4-19
4.16	OPBEVARING AF JIBARMEN TIL TRANSPORT		4-19

AFSNIT - PARAGRAF, EMNE	SIDE	AFSNIT - PARAGRAF, EMNE	SIDE
CAN-bus tabt	5-39	AFSNIT - 7 - GENERELLE SPECIFIKATIONER OG VEDLIGEHOLDELSE UDFØRT VED MASKINFØRER	
Tag fod ud	5-40	7.1 INDLEDNING	7-1
Sæt fod ind	5-41	7.2 DRIFTSSPECIFIKATIONER OG YDELSESDATA	7-1
Bomkontrollsystemets lampe Til	5-42	Driftsspecifikationer	7-1
Brudt kabel	5-44	Dimensioner	7-2
Platformsnivellering	5-45	Kapaciteter	7-3
Platform overbelastet	5-46	Dæk	7-3
Kapacitetmodusfejl	5-47	Motordata	7-4
Svingningsfejlkode	5-48	Hovedkomponenter, vægt	7-5
Jibarm ulåst	5-50	Hydraulikolie	7-5
Jibarm låst	5-51	7.3 VEDLIGEHOLDELSE VED MASKINFØRER	7-12
Chassisstatus	5-52	7.4 DÆK OG HJUL	7-22
Maskinen tiltet-tilstand	5-55	Oppumpning af dæk	7-22
Indhyllingskurvestatus	5-56	Dækskade	7-22
Maskinmodel ukendt	5-60	Udskiftning af dæk	7-22
5.5 LISTE OVER DRIFTENS FEJLKODER	5-61	Udskiftning af hjul	7-23
		Montering af hjul	7-23
AFSNIT - 6 - NØDPROCEDURER		7.5 SUPPLERENDE INFORMATION	7-24
6.1 GENERELT	6-1	AFSNIT - 8 - LISTE OVER INSPEKTION OG REPARATION	
6.2 RAPPORTERING AF UHELD	6-1		
6.3 NØDBETJENING	6-1		
Operatøren kan ikke kontrollere maskinen	6-1		
Platform eller bom sidder fast ovenfra	6-2		
Bombevægelse forhindret af bomkontrollsystem	6-2		
6.4 PROCEDURER FOR BUGSERING I NØDSTILFÆLDE	6-2		
6.5 SIKKERHEDSSYSTEM TIL TILSIDESÆTTELSE AF MASKINFUNKTIONER (MSSO) (KUN CE)	6-3		

INDHOLDSFORTEGNELSE

AFSNIT - PARAGRAF, EMNE

SIDE

AFSNIT - PARAGRAF, EMNE

SIDE

Denne side efterlades blank.

FIGURTAL – TITEL	SIDE	FIGURTAL – TITEL	SIDE
2-1. Grundlæggende komponenter – Blad 1 af 3	2-9	5-1. Generation 1 Introduktions-skærm ved opstart	5-1
2-2. Grundlæggende komponenter – Blad 2 af 3	2-10	5-2. Generation 2 Introduktions-skærm ved opstart	5-1
2-3. Grundlæggende komponenter – Blad 3 af 3	2-11	5-3. LCD panel	5-2
2-4. Daglig inspektion ved rundgang – Blad 1 af 4	2-12	5-4. Introduktions-skærm ved opstart	5-4
2-5. Daglig inspektion ved rundgang – Blad 2 af 4	2-13	5-5. Standardskærm	5-6
2-6. Daglig inspektion ved rundgang - Blad 3 af 4	2-14	5-6. Vilkår-symboler	5-8
2-7. Daglig inspektion ved rundgang - Blad 4 af 4	2-15	5-7. CAN-kommunikationsfejlskærm	5-10
3-1. Undervognens styrepanel	3-3	5-8. Reparérbare fejl-skærm	5-12
3-2. Undervognens styrepanel med sikkerhedssystem til tilsidesættelse af maskinfunktioner (MSSO) (kun CE)	3-4	5-9. Skærm for Nøglekontakt i Undervogn-modus	5-14
3-3. Undervognens indikatorpanel	3-9	5-10. Nøglekontakt i Undervogn-modus med funktionsfejl	5-16
3-4. Platformens styrepanel	3-12	5-11. Funktionsfejl - Uden grafik-skærm	5-18
3-5. Platformens indikatorpanel	3-20	5-12. Funktionsfejl - Med grafik-skærm	5-20
3-6. Indikator til brændstofniveau	3-22	5-13. Funktionsfejl - Fodkontakt åben-skærm	5-22
4-1. Stilling med mindste fremover-stabilitet	4-5	5-14. Ikke i transport - Aksler trukket ind-skærm	5-24
4-2. Stilling med mindste bagover-stabilitet	4-6	5-15. Fejl i transportsving-skærm	5-26
4-3. Stigninger og sidehældninger	4-11	5-16. Skærm med hastighedsreduktionsfejl ved bagudrettet indhyllingskurve	5-28
4-4. Udkobling af motornav	4-17	5-17. Skærm for overtrædelsesfejl ved fremadrettet indhyllingskurve	5-30
4-5. Skema over løftning og fastspænding	4-20	5-18. Over/Under moment-fejl-skærm	5-32
4-6. Placering af mærkater, blad 1 af 6	4-21	5-19. Introduktions-skærm ved opstart	5-33
4-7. Placering af mærkater, blad 2 af 6	4-22	5-20. Manuals-kærm	5-34
4-8. Placering af mærkater, blad 3 af 6	4-23	5-21. Livlineskærm	5-34
4-9. Placering af mærkater, blad 4 af 6	4-24	5-22. Vælg kapacitetszone-skærm	5-34
4-10. Placering af mærkater, blad 5 af 6	4-25	5-23. Maskindriftskærm	5-35
4-11. Placering af mærkater, blad 6 af 6	4-26		

ILLUSTRATIONSFORTEGNELSE

FIGURTAL – TITEL	SIDE	FIGURTAL – TITEL	SIDE
5-24.	Skærm for Nøglekontakt i undervogn-modus.....	5-37	
5-25.	Funktionshastighedsikoner	5-38	
5-26.	CAN-bus tabt-skærm	5-39	
5-27.	Tag fod ud-skærm	5-40	
5-28.	Sæt fod ind-skærm	5-41	
5-29.	Bomkontrollsystemets lampe-skærm	5-43	
5-30.	Brudt kabel-skærm	5-44	
5-31.	Fejlkodeskærm for nivelleringsystem.....	5-45	
5-32.	Fejlkodeskærm for overbelastning	5-46	
5-33.	Kapacitetmodusfejl-skærm.....	5-47	
5-34.	Fejlkodeskærm for svingning	5-49	
5-35.	Jibarm ulåst-skærm.....	5-50	
5-36.	Jibarm låst-skærm	5-51	
5-37.	Aksler trukket ind-skærm	5-52	
5-38.	Aksler skudt ud-skærm.....	5-53	
5-39.	Skærm for maskinen tiltet-tilstand.....	5-55	
5-40.	Ubegrænset modus-skærm	5-57	
5-41.	Begrænset modus-skærm.....	5-58	
5-42.	Maskinmodel ukendt-skærm.....	5-60	
7-1.	Olieprøvetagningsport	7-9	
7-2.	Specifikationer for motorens driftstemperatur – Deutz – Side 2 af 2.....	7-10	
7-3.	Vedligeholdelses- og smøredigram ved maskinfører.....	7-11	

TABELTAL – TITEL	SIDE	TABELTAL – TITEL	SIDE
Mindste tilnærmedelsesafstand	1-6		
Beaufort-skala (Kun til reference)	1-9		
Inspektions- og vedligeholdelsesskema	2-3		
Tabel over SkyGuard-funktioner	4-16		
Mærkattekst	4-27		
Driftens fejlkoder	5-61		
Driftsspecifikationer	7-1		
Dimensioner	7-2		
Kapaciteter	7-3		
Dækspecifikationer	7-3		
Deutz TD2011L4 specifikationer	7-4		
Specifikationer for Deutz TCD2.9L4	7-4		
Vigtige stabiliserende vægte	7-5		
Hydraulikolie	7-5		
Specifikationer for Mobilfluid 424	7-6		
Specifikationer for Mobil DTE 13M	7-6		
UCon Hydrolube HP-5046	7-7		
Specifikationer for Mobil EAL H 46	7-7		
Exxon Univas HVI 26 specifikationer	7-8		
Smøremiddelsforskrift	7-12		
Tilspændingsmoment for hjulmøtrikker	7-24		
Liste over inspektion og reparation	8-1		

TABELFORTEGNELSE

TABELTAL – TITEL

SIDE

TABELTAL – TITEL

SIDE

Denne side efterlades blank.

AFSNIT 1. SIKKERHEDSFORANSTALTNINGER

1.1 GENERELT

Dette afsnit skildrer de nødvendige foranstaltninger for korrekt og sikker brug og vedligeholdelse af maskinen. Det er et krav for korrekt anvendelse af maskinen, at der etableres en daglig rutine baseret på indholdet i denne betjeningsvejledning. Derudover skal en kvalificeret person ved hjælp af oplysningerne i denne vejledning og i Service- og vedligeholdelsehåndbogen udarbejde et vedligeholdelsesprogram, der skal overholdes som garanti for, at maskinen kan anvendes på sikker vis.

Maskinens ejer/bruger/operatør/udlejer/lejer må ikke påtage sig ansvaret for betjening af maskinen, før denne betjeningsvejledning er gennemlæst, oplæring er udført, og betjening af maskinen er fuldført under opsyn af en erfaren og kvalificeret operatør.

Dette afsnit indeholder det ansvar, der påhviler ejeren, brugeren, operatøren, udlejeren og lejeren mht. sikkerhed, uddannelse, inspektion, vedligeholdelse, anvendelse og betjening. Foreligger der spørgsmål med hensyn til sikkerhed, oplæring, inspektion, vedligeholdelse, anvendelse og funktion skal der rettes henvendelse til JLG Industries, Inc. ("JLG").

⚠ ADVARSEL

OVERHOLDES DE HERI NÆVNTE SIKKERHEDSFORANSTALTNINGER IKKE, KAN DET RESULTERE I MASKINSKADE, EJENDOMSSKADE, PERSONSKADE ELLER DØDSFALD.

1.2 FØR START

Operatørens oplæring og viden

- Hele betjenings- og sikkerhedsvejledningen skal gennemlæses, inden maskinen tages i brug. Ret henvendelse til JLG Industries, Inc. og få nærmere forklaring, svar på spørgsmål eller yderligere information angående emner i denne betjeningsvejledning.

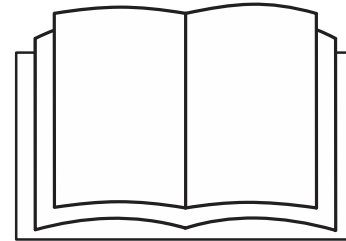

- En operatør må ikke acceptere ansvaret for betjeningen, før han/hun har modtaget tilstrækkelig oplæring fra kompetente og autoriserede personer.
- Maskinen må kun betjenes af autoriserede og kvalificerede folk, der har vist, at de forstår, hvordan en sikker og korrekt betjening og vedligeholdelse af enheden skal udføres.
- Læs, forstå og overhold alle oplysninger under FARE, ADVARSEL, FORSIGTIG samt betjeningsinstruktioner på maskinen og i denne vejledning.
- Sørg for, at maskinen bruges på en måde, der ligger inden for den tilsigtede brug som foreskrevet af JLG.
- Alt operatørpersonale skal være bekendt med maskinens nødkontrolanordninger og nødbetjening som foreskrevet i denne håndbog.
- Læs, forstå og overhold alle de af arbejdsgiveren og myndighederne fastsatte love og regulativer, der omhandler udnyttelse og anvendelse af maskinen.

Inspektion af arbejdsplads

- Brugeren skal tage alle forholdsregler for at undgå farer på arbejdsstedet, inden maskinen tages i brug og under brug.
- Platformen må ikke betjenes eller løftes, mens maskinen står på en lastvogn, trailer, jernbanevogn, båd, stillads eller andet udstyr, medmindre anvendelsen er skriftligt godkendt af JLG.
- Efterse arbejdsstedet for farer fra overhængende objekter, såsom elektriske ledninger, brokraner og andre potentielle overhængende forhindringer.
- Efterse driftsoverflader for huller, bump, kanter, forhindringer, affald, tildækkede huller og andre potentielle farer.
- Efterse arbejdsområdet for risikable steder. Maskinen må ikke bruges i farlige omgivelser, medmindre der foreligger godkendelse fra JLG til det pågældende formål.
- Kontrollér at jordforholdene er gode nok til at bære den maksimale dækbelastning, som er vist på dæklastmærkatens på chassiset ved siden af hvert hjul. Kør aldrig på flader, der ikke er understøttede.

Inspektion af maskinen

- Maskinen må ikke tages i brug, før der er foretaget inspektioner og funktionstjek som specificeret i afsnit 2 i denne betjeningsvejledning.
- Maskinen må ikke betjenes før den er efterset og der er foretaget vedligeholdelse i henhold til de krav om inspektion og vedligeholdelse, der er foreskrevet i maskinens service- og vedligeholdelseshåndbog.
- Vær sikker på at alle sikkerhedsanordninger fungerer rigtigt. Ændring af disse anordninger repræsenterer et brud på sikkerhedsforanstaltningerne.

ADVARSEL

MODIFICERING ELLER ÆNDRING AF EN LIFTPLATFORM MÅ KUN FORETAGES MED FORUDGÅENDE SKRIFTLIG TILLADELSE FRA PRODUCENTEN.

- Brug aldrig en maskine hvor sikkerheds- og instruktionsskilte eller mærkater mangler eller er ulæselige.
- Efterse maskinen for ændringer af de originale komponenter. Vær sikker på at alle modifikationer er godkendt af JLG.
- Undgå ansamlinger af affald på platformens gulv. Undgå at få mudder, olie, fedt, og andre glatte substanser på fodtøj og platformens gulv.

1.3 BETJENING

Generelt

- Betjening af maskinen kræver din fulde opmærksomhed. Stands maskinen, før der bruges nogen former for anordninger, dvs. mobiltelefoner, tovejsradioer osv., som vil fjerne din opmærksomhed fra sikker drift af maskinen.
- Maskinen må ikke bruges til andre formål end til at placere mandskab, deres værktøj og udstyr på arbejdsstedet.
- Brugeren skal inden betjening være bekendt med maskinens funktioner og alle funktionskarakteristika.
- Brug aldrig en defekt maskine. Opstår der en fejlfunktion, skal maskinen afbrydes. Tag maskinen ud af drift og informér rette vedkommende.
- Ingen af sikkerhedsanordningerne må fjernes, ændres eller deaktiveres.
- Skub aldrig en kontrollkontakt eller et greb gennem neutral til modsat retning. Returnér altid kontakten til neutral og stop inden kontakten rykkes til den næste funktion. Betjen styreenhederne med et langsomt og ensartet tryk.
- Lad aldrig nogen røre ved eller betjene maskinen fra jorden, mens der er mandskab på platformen, undtagen i nødstilfælde.

AFSNIT 1 – SIKKERHEDSFORANSTALTNINGER

- Der må ikke bæres materialer direkte på platformens gelænder, medmindre det er godkendt af JLG.
- Er der to eller flere personer på platformen, er operatøren ansvarlig for alle maskinens funktioner.
- Sørg altid for at elektrisk værktøj er stuvet forsvarligt væk og aldrig efterladt hængende i deres ledning fra platformens arbejdssted.
- Under kørsel skal bommen altid ligge over bagakslen pegende i kørselsretningen. Husk, hvis bommen er over forakslen vil styre- og kørefunktionerne være omvendte.
- En fastkørt eller sammenbrudt maskine må aldrig skubbes eller trækkes, undtagen hvis den trækkes fra chassisets fastspændingskroge.
- Sænk platformen helt ned på plads og afbryd al strøm inden maskinen forlades.
- Aftag alle ringe, ure og andre smykker ved betjening af maskinen. Undgå løstsiddende beklædning eller langt hår, der ikke er sat op, da man risikerer, at det vikles ind i udstyret.
- Personer under påvirkning af medicin eller alkohol, eller som lider af epilepsianfald, svimmelhed, eller ikke har fuld legemskontrol, må ikke betjene denne maskine.
- Hydrauliske cylindre er udsat for varmeudvidelse og -krympning. Det kan resultere i ændringer af bommens og/eller platformens position, mens maskinen står stille. Faktorer, der

påvirker varmebevægelse, kan omfatte den tidsperiode, hvor maskinen står stille, hydraulikoliens temperatur, den omgivende lufttemperatur og bommens og platformens position.

Fare for at snuble og falde

- Mandskab på platformen skal under arbejdet bære hel kropsele med en livline fastgjort til et godkendt forankringspunkt. Der må kun fastgøres en (1) livline til hvert forankringspunkt.

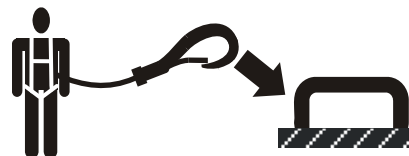

- Stig kun ind og ud via lågeområdet. Udvis stor forsigtighed ved ind- og udstigning. Sørg for at platformen er helt nede. Vend ansigtet mod maskinen ved ind- og udstigning af platformen. Oprethold altid "trepunktskontakt" med maskinen ved at bruge begge hænder og en fod eller begge fødder og en hånd under hver ind- eller udstigning.

- Sørg for, at alle låger er lukket og låst i den rigtige stilling, inden maskinen tages i brug.

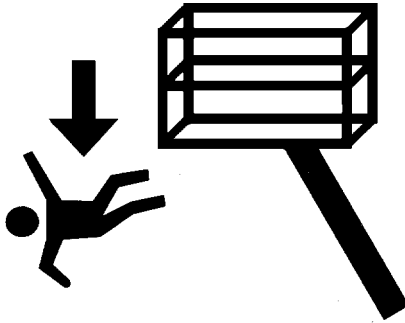

- Hold til enhver tid begge fødder solidt plantet på platformens gulv. Brug aldrig stiger, kasser, trin, planker eller andre ting på enheden for at øge rækkevidden.
- Rens fodtøj og platformens gulv for olie, mudder og glatte substanser.

Fare for elektrisk stød

- Denne maskine er ikke isoleret og yder ingen beskyttelse mod kontakt med eller nærhed til elektricitet.

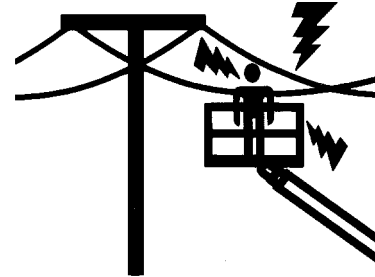

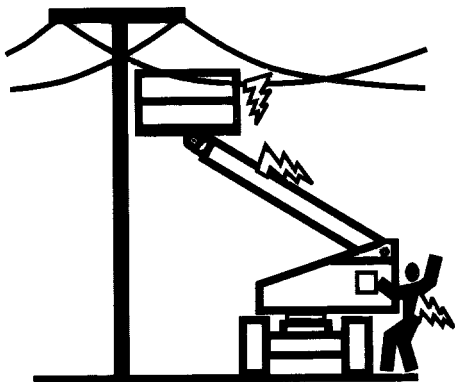

- Hold sikker afstand fra elledninger, udstyr, eller strømførende (fritliggende eller isolerede) dele iht. MAD (mindste tilnæringsafstand) som vist i Tabel 1-1.
- Giv plads til maskinens bevægelser og til svaj i elledningerne.

Tabel 1-1. Mindste tilnæringsafstand

Spændingsomfang (Fase til fase)	MINDSTE TILNÆRMESAFSTAND i meter (Feet)
0 til 50 kV	3 (10)
Over 50kV til 200 kV	5 (15)
Over 200 kV til 350 kV	6 (20)
Over 350 kV til 500 kV	8 (25)
Over 500 kV til 750 kV	11 (35)
Over 750 kV til 1000 kV	14 (45)

BEMÆRK: Dette krav gælder til hver en tid undtagen hvor de af arbejdsgiveren eller myndighederne fastsatte love og regulativer er strengere.

- Hold en afstand på mindst 10 ft (3m) mellem alle maskinens dele, mandskabet, deres værktøj/udstyr og strømførende ledninger eller udstyr, der leder op til 50.000 volt. For hver 30.000 volt eller del deraf skal afstanden øges med yderligere 30 cm (1 ft).

- Mindste tilnærmelsesafstand kan reduceres, hvis der installeres isolerende barrierer til at forhindre kontakt, og barriererne har kapacitet til spændingen i den pågældende leder. Sådanne barrierer må ikke være del af (eller fastgjort til) maskinen. Mindste tilnærmelsesafstand skal reduceres efter den isolerende barrieres effektive kapacitet. Dette skal bestemmes af en kvalificeret person iht. krav fra arbejdsgiver samt iht. gældende regulativ vedr. arbejde i nærheden af strømførende udstyr.

FARE

MASKINE OG MANDSKAB MÅ IKKE MANØVRERES IND I DET FORBUDTE OMRÅDE. GÅ UD FRA AT ALLE ELEKTRISKE DELE OG LEDNINGER ER STRØMFØRENDE, MEDMINDRE ANDET ER KENDT.

Fare for at vælte

- Brugeren skal gøre sig bekendt med jordoverfladen inden kørsel. Overstig aldrig den tilladte sidehældning og stigningsgrad under kørslen.

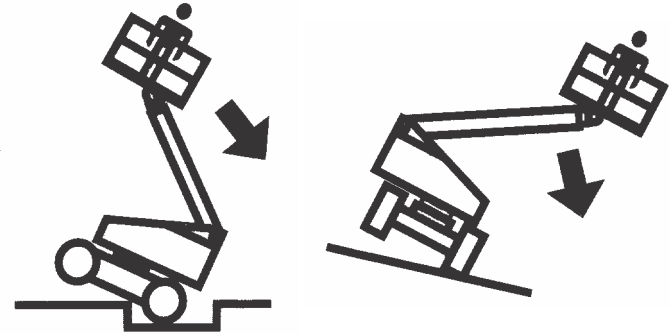

- Platformen må ikke hæves, og der må ikke køres med en hævet platform tæt på en skråning, eller hvor jorden har hældninger, er ujævn eller er blød. Kontrollér at maskinen står på en fast, plan og jævn flade, inden platformen hæves, eller inden der køres med oprejst platform.
- Undersøg kørselsfladens tilladte kapacitet inden der køres på gulve, broer, trucks eller andre flader.

AFSNIT 1 – SIKKERHEDSFORANSTALTNINGER

- Den maksimale arbejdsbelastning, som angivet på platformen, må aldrig overskrides. Sørg for, at lasten sidder inden for platformens omkreds, medmindre JLG har givet tilladelse til andet.
- Hold maskinens chassis mindst 0,6 m (2 ft) fra huller, bump, kanter, forhindringer, affald, tildækkede huller og andre potentielle farer på jordniveau.
- Bommen må ikke bruges til at skubbe eller trække genstande.
- Forsøg aldrig at bruge maskinen som en kran. Maskinen må ikke fastgøres til en nærstående struktur. Wirer, kabler og lignende må aldrig fastgøres til platformen.
- Maskinen må ikke bruges, hvis vindforholdene overstiger 12,5 m/s (28 mph). Se Tabel 1-2, Beaufort-skala (Kun til reference).
- Platformens eller belastningens overflade må ikke gøres større. En forstørrelse af det område der udsættes for blæst, vil nedsætte stabiliteten.
- Platformens størrelse må ikke øges med uautoriserede platformforlængelser eller ekstraudstyr.
- Hvis bommen eller platformen befinder sig i en stilling, hvor et eller flere hjul ikke berører jorden, skal alt mandskab bringes ned, inden der gøres forsøg på at stabilisere maskinen igen. Brug kraner, gaffeltrucks eller andet hensigtsmæssigt udstyr til at stabilisere maskinen.

BEMÆRK

MASKINEN MÅ IKKE BRUGES, HVIS VINDFORHOLDENE OVERSTIGER 12,5 M/S (28 MPH).

Tabel 1-2. Beaufort-skala (Kun til reference)

Beaufort-tal	Vindhastighed		Beskrivelse	Landforhold
	m/s	mph		
0	0-0,2	0	Stille	Stille. Røgen stiger lige op
1	0,3-1,5	1-3	Næsten stille	Røgen viser netop vindens retning
2	1,6-3,3	4-7	Svag vind	Vinden kan mærkes på huden. Små blade bevæger sig
3	3,4-5,4	8-12	Let vind	Blade og små kviste bevæger sig konstant
4	5,5-7,9	13-18	Jævn vind	Støv og løst papir løftes op. Mindre grene bevæger sig.
5	8,0-10,7	19-24	Frisk vind	Små løvtræer svajer lidt.
6	10,8-13,8	25-31	Hård vind	Store grene bevæger sig. Flag bølger næsten vandret. Det er svært at holde en paraply.
7	13,9-17,1	32-38	Stiv kuling	Større træer bevæger sig. Det er trættende at gå mod vinden.
8	17,2-20,7	39-46	Hård kuling	Kviste og grene brækkes af. Bilerne påvirkes på vejene.
9	20,8-24,4	47-54	Stormende kuling	Lettere strukturskader.

Fare for fastklemning og sammenstød

- Betjeningsmandskab og folk på jorden skal alle bære godkendte hjelme.
- Se efter at arbejdsområdet har tilstrækkelig fri plads ovenover, på siderne og under platformen når den hæves og sænkes, og ved kørsel.

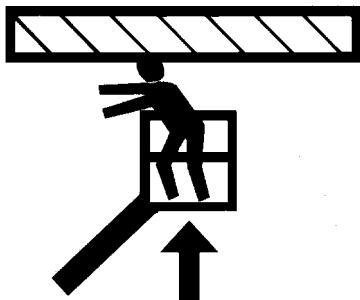

- Hold alle legemsdele inden for platformens gelændere under arbejdet.
- Brug bomfunktionerne og ikke kørefunktionerne til at placere platformen tæt på forhindringer.
- Få altid en person til at holde udkik på steder, hvor udsynet er begrænset.

- Hold ikke-arbejdende mandskab mindst 1,8 m (6 ft) væk fra maskinen under alle kørsels- og udsvingsfunktioner.
- Operatøren skal begrænse kørehastigheden efter forholdene, dvs. jordoverflade, pladshensyn, udsyn, hældning, mandskabets placering og andre faktorer, der kan medføre sammenstød eller personskaade.
- Vær opmærksom på standselængderne for alle hastigheder. Ved kørsel i høj fart skal farten sænkes inden standsning. Kørsel på hældninger må kun foregå ved lav hastighed.
- Brug aldrig høje hastigheder til kørsel i afgrænsede eller trange områder, eller når der køres i bakgear.
- Udvis altid den største forsigtighed for at undgå at forhindringer rammer eller griber fat i styreenheder eller mandskab på platformen.
- Sørg for, at operatører af andre maskiner på højde- eller gulvniveau er opmærksomme på liftplatformens tilstedeværelse. Afbryd strømmen til løbekraner.
- Advar mandskabet om ikke at arbejde, stå eller gå under en hævet bom eller platform. Stil barrikader på gulvet om nødvendigt.

1.4 BUGSERING, LØFTNING OG TRANSPORT

- Der må ikke være mandskab på platformen under bugsering, løftning eller transport.
- Denne maskine bør kun bugseres i nødstilfælde, i tilfælde af funktionsfejl, ved strømsvigt eller ved på- og aflæsning. For bugsering i nødstilfælde, se afsnittet Nødprocedurer i denne betjeningsvejledning.
- Sørg for at bommen er i stuvet position og at drejeskiven er låst inden bugsering, løftning eller transport. Der må ikke findes nogen former for værktøj på platformen.
- Når maskinen løftes, må det kun ske fra bestemte punkter på maskinen. Løft maskinen med udstyr der har tilstrækkelig kapacitet.
- Se oplysningerne om løfteprocedurer i afsnittet Betjening af maskine i denne vejledning.

1.5 VEDLIGEHOLDELSE

Dette underafsnit indeholder generelle forholdsregler om sikkerhed, der skal overholdes under vedligeholdelse af denne maskine. Yderligere forholdsregler, der skal overholdes ved maskinens vedligeholdelse, er indsat passende steder i denne betjeningsvejledning og i Service- og vedligeholdeshåndbogen. Det er af største vigtighed, at vedligeholdelsespersonalet er opmærksom overfor disse forholdsregler, så der ikke opstår personskader eller maskin- og ejendomsskader. En kvalificeret person skal opstille et vedligeholdelsesprogram, som derefter skal følges som garanti for, at maskinen er sikker i anvendelse.

Farer under vedligeholdelse

- Inden der udføres justeringer eller reparationer, skal strømmen afbrydes til alle styreenheder, og alle bevægelige dele skal være sikret mod uforvarende bevægelse.
- Der må ikke arbejdes under en liftplatform, før den er sænket helt ned i hvilestilling, om muligt, eller den er understøttet og forhindret i at bevæge sig med de rigtige sikkerhedsafstivere, blokke eller støtter ovenfra.
- Der må IKKE gøres forsøg på at reparere eller stramme hydraulikslanger og fittings, mens motoren er i gang, eller når hydrauliksystemet er under tryk.
- Udløs altid det hydrauliske tryk i alle hydraulikkredsløb, inden hydrauliske komponenter løsnes eller fjernes.

AFSNIT 1 – SIKKERHEDSFORANSTALTNINGER

- Brug ALDRIG hænderne til at se efter utætheder. Brug et stykke pap eller papir til at søge efter utætheder. Benyt handsker til at beskytte hænderne mod væskesprøjt.

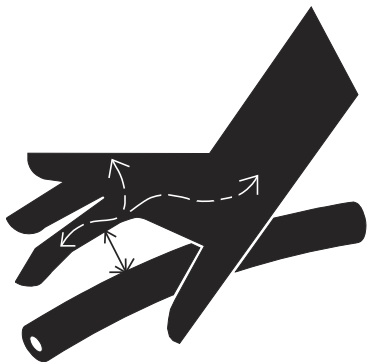

- Kontrollér at reservedele eller komponenter er identiske med eller svarer til de originale dele eller komponenter.
- Forsøg aldrig at flytte tunge dele uden brug af en mekanisk anordning. Tunge genstande må aldrig hvile i ustabile stillinger. Sørg for, at der er tilstrækkelig støtte, når der løftes komponenter af maskinen.

- Maskinen må ikke bruges som jordtilslutning ved svejsning.
- Når der svejdes eller skæres i metal skal der tages forholdsregler til at beskytte chassiset fra direkte at blive udsat for sprøjt af svejsemateriale og metalsplinter.
- Der må ikke fyldes brændstof på maskinen mens motoren er i gang.
- Der må kun bruges godkendte, ikke-brændbare rensedmidler.
- Dele, der er vigtige for stabiliteten, såsom batterier eller massive dæk, må ikke udskiftes med dele med en anden vægt eller specifikation. Maskinen må ikke modificeres på nogen måde, der kan indvirke på stabiliteten.
- Nærmere oplysninger om kritiske stabiliseringsdeles vægt er indeholdt i Service- og vedligeholdelsehåndbogen.

⚠ ADVARSEL

MODIFICERING ELLER ÆNDRING AF EN LIFTPLATFORM MÅ KUN FORETAGES MED FORUDGÅENDE SKRIFTLIG TILLADELSE FRA PRODUCENTEN.

Farer ved batterier

- Afbryd altid batterierne ved eftersyn af elektriske komponenter, eller hvis der skal svejses på maskinen.
- Rygning er forbudt, og der må ikke forekomme åben ild eller gnister i nærheden af batteriet under opladning eller eftersyn.
- Pas på at værktøj eller andre metalobjekter ikke kortslutter batteripolerne.
- Brug altid hånd-, øjen- og ansigtsbeskyttelse ved eftersyn af batterierne. Pas på at batterisyren ikke kommer i berøring med hud eller beklædning.

⚠ FORSIGTIG

BATTERIVÆSKE ER YDERST TÆRENDE. UNDGÅ TIL HVER EN TID AT DET KOMMER I BERØRING MED HUD OG BEKLÆDNING. SKYL OMGÅENDE DET BERØRTE OMRÅDE MED RENT VAND OG OPSØG EN LÆGE.

- Batterierne må kun oplades i et område med god ventilation.
- Undgå at overfylde batteriet. Fyld kun destilleret vand på, efter at batterierne er fuldt opladet.

AFSNIT 2. BRUGERANSVAR, MASKINENS FORBEREDELSE OG INSPEKTION

2.1 OPLÆRING AF MANDSKAB

Liftplatformen er beregnet til at løfte mandskab, derfor er det vigtigt, at kun oplærte personer betjener og vedligeholder den.

Personer under påvirkning af medicin eller alkohol, eller som lider af epilepsianfald, svimmelhed, eller ikke har fuld legemskontrol, må ikke betjene denne maskine.

Operatøroplæring

Oplæringen skal omfatte:

1. Brug og begrænsninger af kontrolenheder på platform og undervogn, foruden nødkontrolenheder og sikkerhedssystemer.
2. Kontrolmærkater, instruktioner og advarsler på maskinen.
3. Arbejdsgiverens regler og myndighedernes gældende love og regulativer.
4. Brug af godkendt sikkerhedsudstyr mod nedstyrtning.
5. Tilstrækkelig forståelse af maskinens mekaniske funktioner til at genkende en funktionsfejl eller potentiel funktionsfejl.

6. De sikreste metoder til at betjene maskinen på steder hvor der findes overhængende forhindringer, andet bevægeligt udstyr og hindringer, fordybninger, huller eller kanter.
7. Metoder til at undgå farer fra ubeskyttede elektriske ledere.
8. Specifikke jobkrav eller maskinanvendelser.

Opsyn under oplæring

Oplæringen skal ske under opsyn af en kvalificeret person på et åbent område uden forhindringer, indtil eleven har evnen til at betjene og kontrollere maskinen på sikker vis.

Operatørens ansvar

Operatøren skal være klar over, at han/hun har ansvar for og autorisation til at afbryde maskinen i tilfælde af funktionsfejl eller usikre forhold enten på maskinen eller på arbejdsstedet.

2.2 FORBEREDELSE, INSPEKTION OG VEDLIGEHOLDELSE

Den følgende fortegnelse omfatter maskinens periodiske inspektioner og vedligeholdelse som krævet af JLG Industries, Inc. Undersøg de lokale regulativer for andre krav angående liftplatforme. Inspektions- og vedligeholdelsesintervallerne skal forkortes om nødvendigt, hvis maskinen bruges under hårde og vanskelige forhold, hvis maskinen bruges hyppigere, eller hvis maskinen er udsat for en hård behandling.

BEMÆRK

JLG INDUSTRIES, INC. ANERKENDER EN FABRIKSOPLÆRT SERVICETEKNIKER SOM EN PERSON, DER HAR GENNEMFØRT ET JLG-SERVICEKURSUS FOR DEN SPECIFIKKE MODEL AF JLG-PRODUKTET.

Tabel 2-1. Inspektions- og vedligeholdelsesskema

Type	Hyppighed	Hovedansvar	Kvalifikationer	Reference
Førstart-inspektion	Hver dag inden brug eller hver gang der skiftes operatør.	Bruger eller operatør	Bruger eller operatør	Betjenings- og sikkerhedsvejledning
Førlevering-inspektion (Se bemærkning)	Før levering ved hvert salg, hver lease, eller udlejning.	Ejer, forhandler eller bruger	Kvalificeret JLG mekaniker	Service- og vedligeholdelseshåndbog og gældende JLG inspektionsformular
Tidsbestemte eftersyn (se bemærkning)	Efter 3 måneders eller 150 timers brug – alt efter hvad der indtræffer først; eller ikke anvendt i over 3 måneder; eller købt brugt.	Ejer, forhandler eller bruger	Kvalificeret JLG mekaniker	Service- og vedligeholdelseshåndbog og gældende JLG inspektionsformular
Årlig maskininspektion (se bemærkning)	Årligt, ikke mere end 13 måneder fra forrige inspektion.	Ejer, forhandler eller bruger	Fabriksuddannet servicetekniker (anbefalet)	Service- og vedligeholdelseshåndbog og gældende JLG inspektionsformular
Forebyggende vedligeholdelse	Ved intervaller som specificeret i Service- og vedligeholdelseshåndbogen.	Ejer, forhandler eller bruger	Kvalificeret JLG mekaniker	Service- og vedligeholdelseshåndbog
BEMÆRK: Inspektionsformular kan fås hos JLG. Brug Service- og vedligeholdelseshåndbogen til udførelse af inspektioner.				

Førstart-inspektion

Førstart-inspektionen bør inkludere hver af de følgende:

1. **Renlighed** – Undersøg alle overflader for utætheder (olie, brændstof, batterivæske) eller fremmedelemeter. Rapportér alle lækager til vedligeholdelsesmandskabet.
2. **Konstruktion** – Se maskinen efter for buler, skader, revner i svejsninger eller grundmetal og andre defekter.

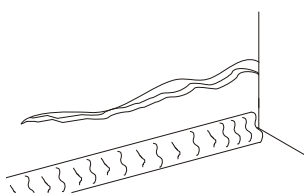

Revner i grundmetal

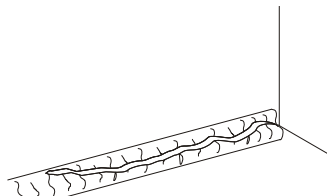

Revner i svejsninger

3. **Mærkater og skilte** – Sørg for at de er rene og læselige. Vær sikker på at ingen af mærkaterne og skiltene mangler. Sørg for at alle ulæselige mærkater og skilte bliver rensed eller udskiftet.

4. **Betjenings- og sikkerhedsvejledning** – Sørg for at der findes et eksemplar af Betjenings- og sikkerhedsvejledningen (Kun ANSI markeder) i den vejrbestandige opbevaringsboks.
5. **Inspektion ved rundgang** – Se Figur 2-4.
6. **Batteri** – Oplad efter behov.
7. **Brændstof** (Maskiner med forbrændingsmotor) – Fyld op med korrekt brændstof efter behov.
8. **Motorens olieforsyning** – Vær sikker på at motorens olie-stand er ved fuld-mærket på olie-pinden, og at påfyldnings-dækslet sidder fast.
9. **Hydraulikolie** – Kontrollér hydraulikolie-standen. Fyld hydraulikolie på efter behov.
10. **Tilbehør/redskaber** – Se betjenings- og sikkerhedsvejledningen for hvert tilbehør eller redskab, der er installeret på maskinen, angående specifikke instruktioner om inspektion, betjening og vedligeholdelse.

- 11. Funktionstjek** – Når rundgangsinspektionen er fuldført, skal der udføres et funktionstjek af alle systemer på et område, hvor der ikke er forhindringer hverken oppefra eller på jordplan. Se mere specifikke instruktioner om betjening i afsnit 4.
- 12. Tjek bomkontrollsystem** – Udfør et funktionstjek af bomkontrollsystemet som specificeret i dette afsnit.

ADVARSEL

HVIS MASKINEN IKKE FUNGERER KORREKT, SKAL DEN OMGÅENDE AFBRYDES! RAPPORTÉR PROBLEMET TIL VEDLIGEHOLDELSMANDSKABET. MASKINEN MÅ IKKE BENYTTES, FØR DEN ER ERKLÆRET SIKKER AT BRUGE.

Funktionstjek

Udfør funktionstjek på følgende måde:

- Fra undervognens styrepanel uden belastning i platformen:
 - Se efter at alle skjolde, der beskytter kontakter eller låse, er på plads.
 - Betjen alle funktioner og vær sikker på korrekt funktion.
 - Kontrollér hjælpestrømmen og vær sikker på korrekt funktion.
 - Kontroller, at alle maskinfunktioner er afbrudt, når nødstopknappen er trykket ind.
 - Sørg for at alle bomfunktioner stopper, når funktionsaktiveringskontakten slippes.
- Tjek bomkontrollsystemet. Jf. Kontrolprocedure for bomkontrollsystem senere i dette afsnit.

AFSNIT 2 – BRUGERANSVAR, MASKINENS FORBEREDELSE OG INSPEKTION

- 3.** Fra platformens styrepanel:
 - a.** Vær sikker på at styrepanelet er forsvarligt fastgjort på det rigtige sted.
 - b.** Se efter at alle skjolde, der beskytter kontakter eller låse, er på plads.
 - c.** Betjen alle funktioner og vær sikker på korrekt funktion.
 - d.** Vær sikker på, at alle maskinfunktioner er afbrudt, når nødstopknappen er trykket ind.
 - e.** Vær sikker på, at alle maskinens funktioner standser, når fodkontakten slippes.
- 4.** Med platformen i stuvet position:
 - a.** Kør maskinen op ad en bakke, der ikke overgår den tilladte stigning, og stop for at kontrollere at bremserne holder.
 - b.** Kontrollér at hældningsindikatorlyset virker som det skal.
 - c.** Tjek at bomteleskop- (udover transportposition), hævnings- (mere end 6° over vandret stilling) og svingfunktionen (over 40° fra midten) er afbrudt med akslerne trukket ind.
- 5.** Når jibarmen er på linje med bommen og låst, så kontrollér at jibarmen ikke kan låses op medmindre:
 - a.** Maskinen er i transportposition (bomme trukket ind; hovedbom under højde [5 grader]; jibarm under 40 grader; aksler trukket ind).
 - b.** Bommens kapacitetsvælgerkontakt er i 227 kg (500 lb) modus.
- 6.** Sørg for at jibarmen, når den er i opbevaringsposition, ikke kan svinge medmindre:
 - a.** Jibarmen er trukket helt ind.
 - b.** Maskinen er i transportposition (bomme trukket ind; hovedbom under højde [4 grader]; jibarm under 40 grader; aksler trukket ind).
 - c.** Bommens kapacitetsvælgerkontakt er i 227 kg (500 lb) modus.
- 7.** Udskyd akslerne, sving bommen over et af bagdækkene og vær sikker på at køreretningsindikatoren tænder, og at kontakten til køreretningstilsidesættelse skal bruges for at kørefunktionen vil virke.

Afprøvning af SkyGuard-funktionen

Fra platformens styrepanel:

Afprøv SkyGuard-funktionen ved at betjene udskydning af teleskopet og derefter aktivere SkyGuard-sensoren. Udskydning af teleskopet stopper, og teleskopet vil være i drift i en kort periode, hvorefter hornet vil lyde, indtil SkyGuard-sensoren og fodkontakten frakobles.

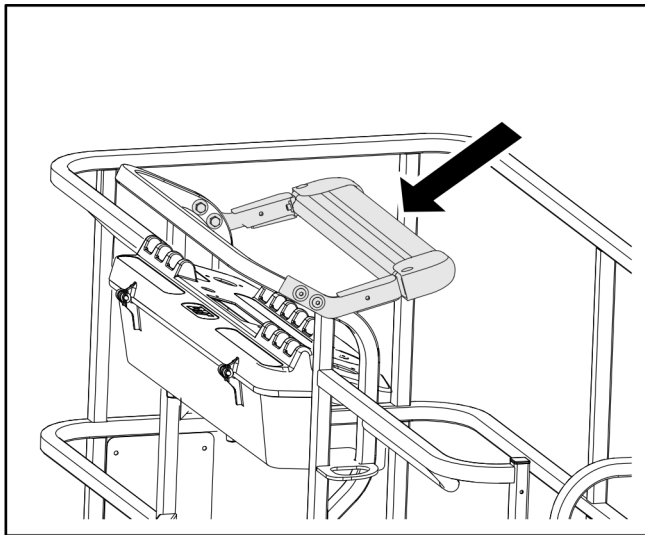

BEMÆRK: Hvis maskinen er udstyret med både SkyGuard og Soft Touch, vil funktionerne ikke blive omstyret, de vil blot stoppe.

BEMÆRK: Hvis maskinen er udstyret med et blått rotorlys, skal du sikre, at det lyser, når SkyGuard er aktiveret.

Deaktiver SkyGuard-sensoren, slip styreenhederne, sluk og tænd for fodkontakten, og sørg for at normal drift er tilgængelig.

Hvis SkyGuard forbliver aktiveret, efter funktionen omstyres eller udkobles, skal du trykke på SkyGuard-tilsidesættelseskontakten og holde den nede for at sikre normal brug af maskinens funktioner, indtil SkyGuard-sensoren frakobles.

Kontrolprocedure for bomkontrollsystem

Udfør de følgende tjek fra undervognens styrepanel uden belastning (personer eller materiale) i platformen.

1. Skyd alle aksler helt ud.
2. Hæv den helt indtrukne bom fra hvilestedet til vandret stilling.
3. Placér jibarmen vandret og trukket helt ind, jibarmen helt lige og låst og platformen i niveau.
4. Skyd bommen ud til den stopper.
5. Bommen skal stoppe på den farvede stribe, der passer til kapacitetsindikatoren. Hvis bommen ikke stopper ved den rigtige stribe skal systemet repareres af JLG's autoriserede personale, inden maskinen kan bruges igen.
6. Tryk og hold på den grå testkontakt til bomkontrollsystemet på undervognens styrepanel. Når det grønne indikatorlys for bomkontrollsystemets kalibrering tænder betyder det, at systemet fungerer som det skal. Er der intet indikatorlys, eller tænder bomkontrollsystemet røde advarselsindikator, betyder det at systemet skal repareres af JLG's autoriserede personale, inden maskinen kan bruges igen.

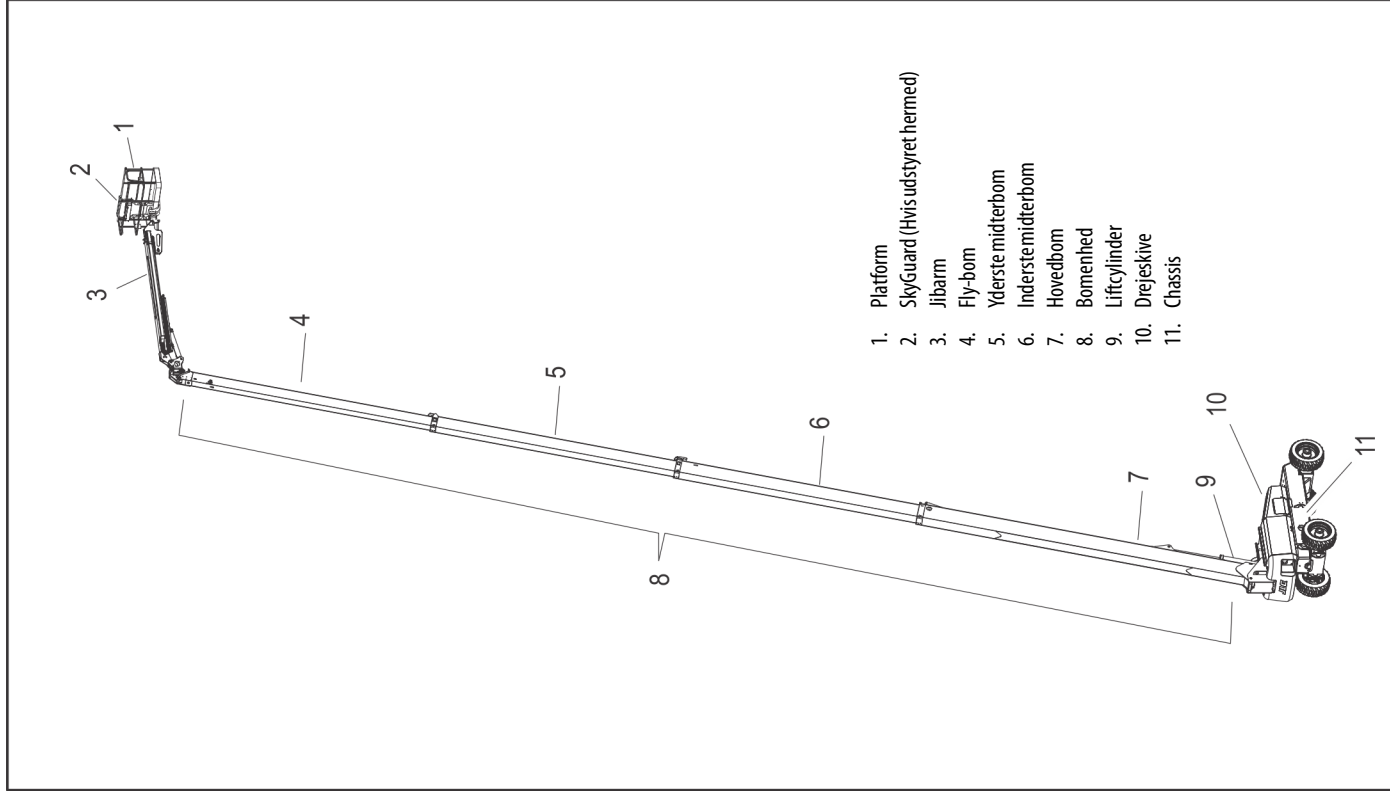

Figur 2-1. Grundlæggende komponenter – Blad 1 af 3

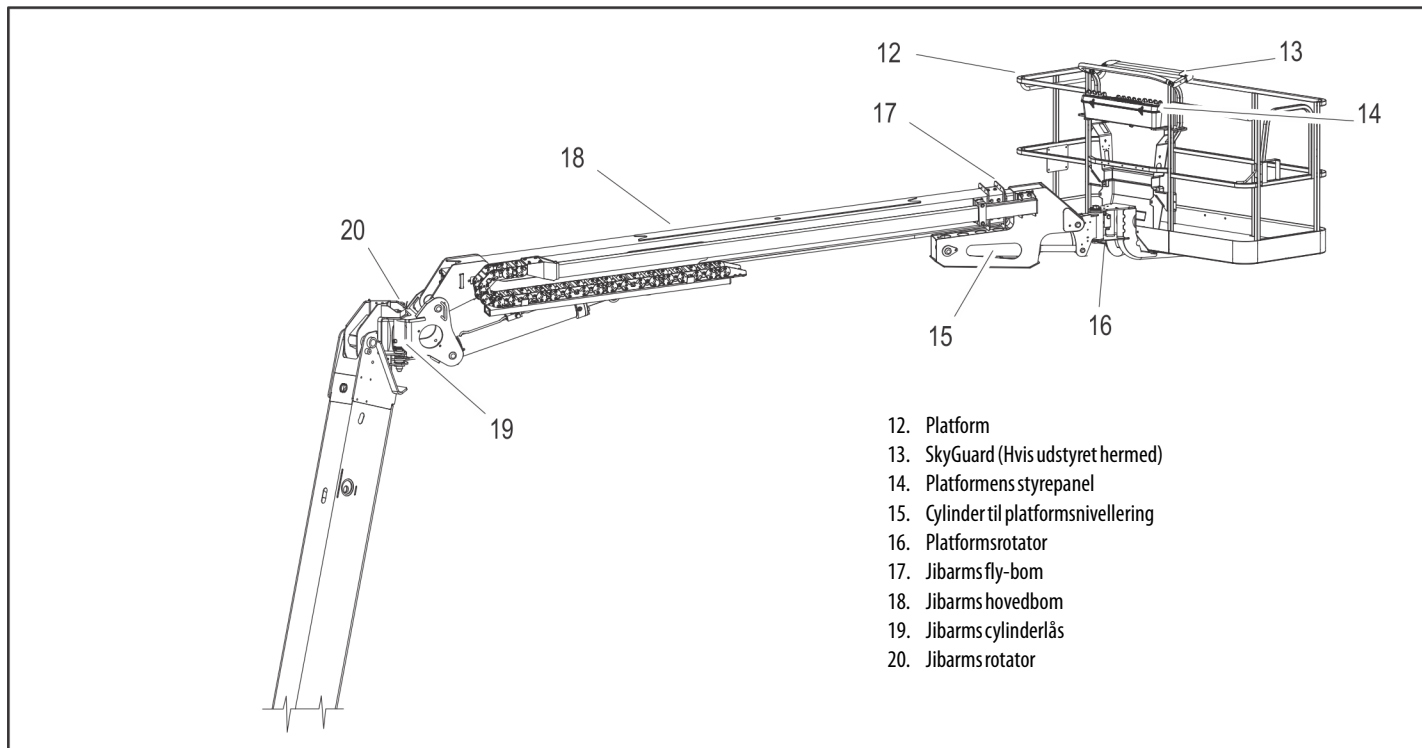

Figur 2-2. Grundlæggende komponenter – Blad 2 af 3

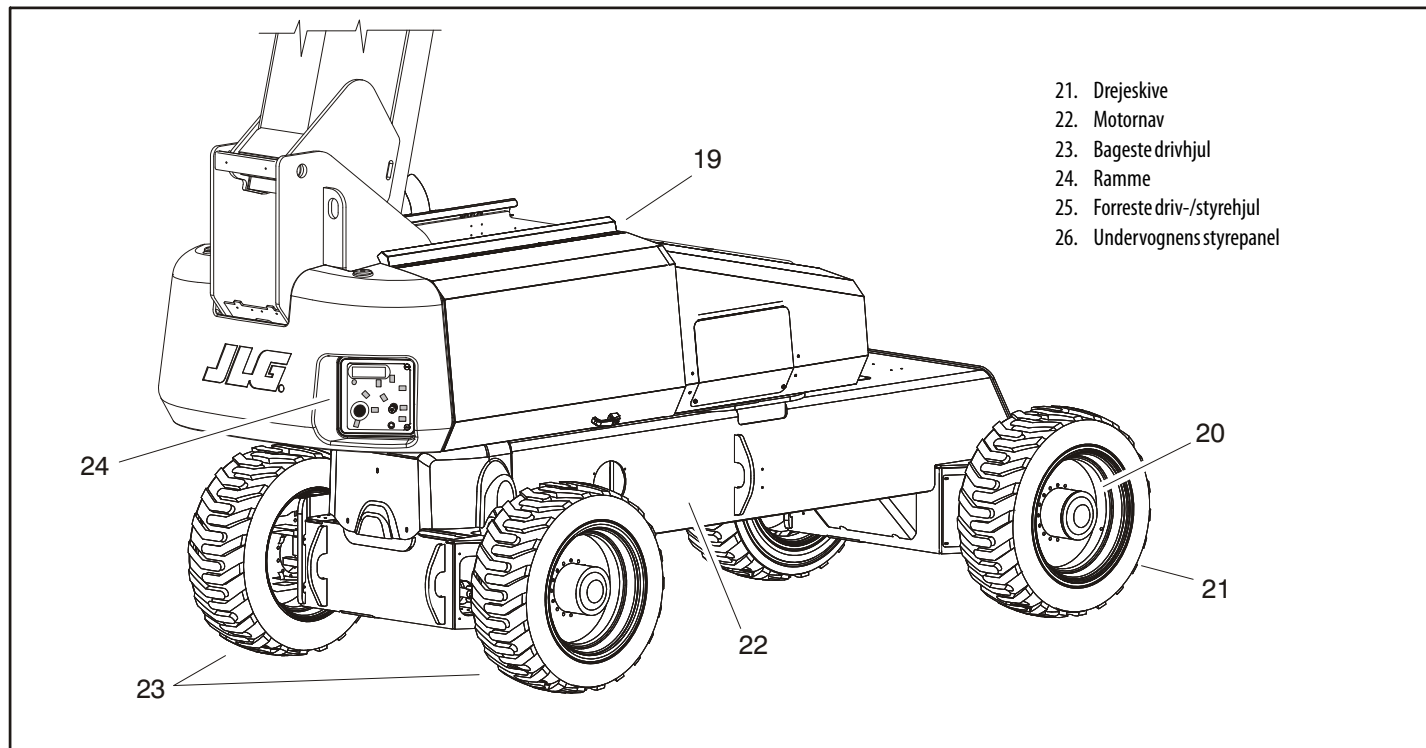

Figur 2-3. Grundlæggende komponenter – Blad 3 af 3

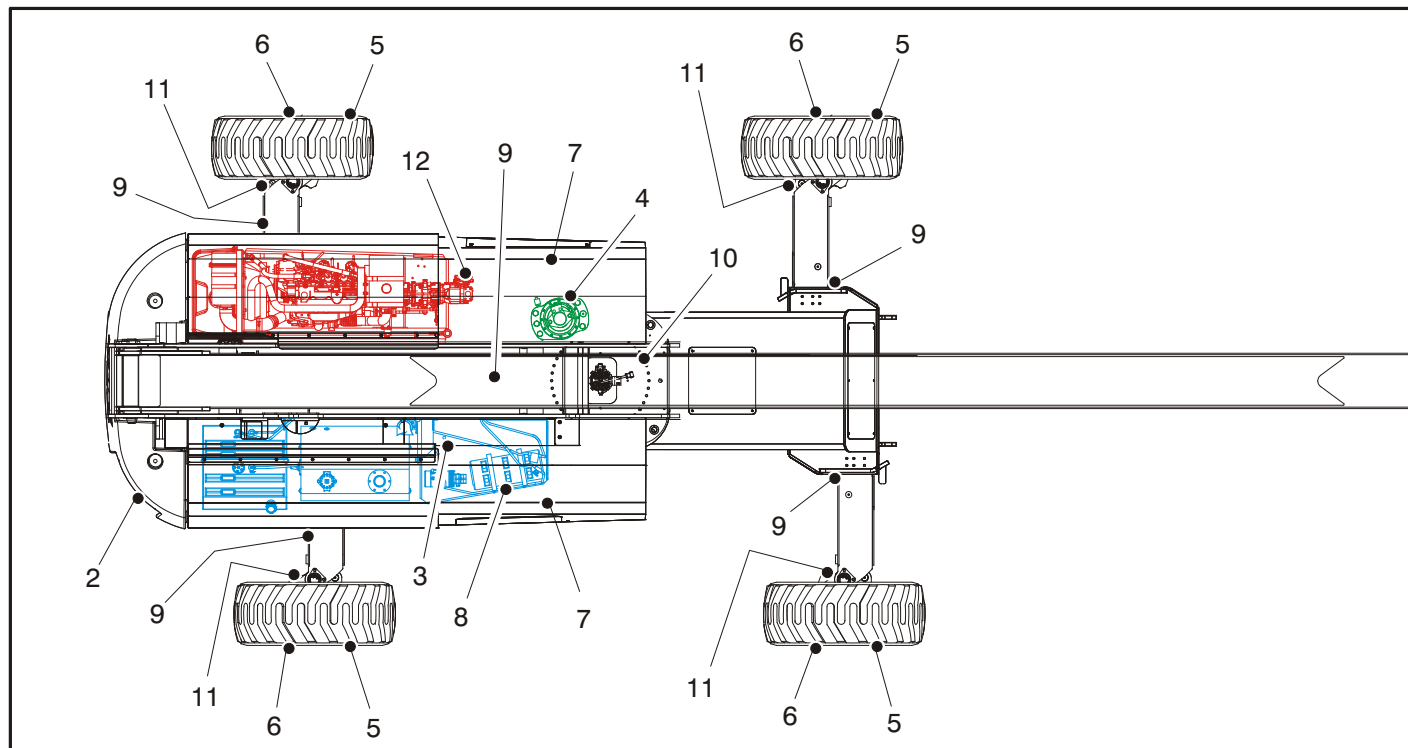

Figur 2-4. Daglig inspektion ved rundgang – Blad 1 af 4

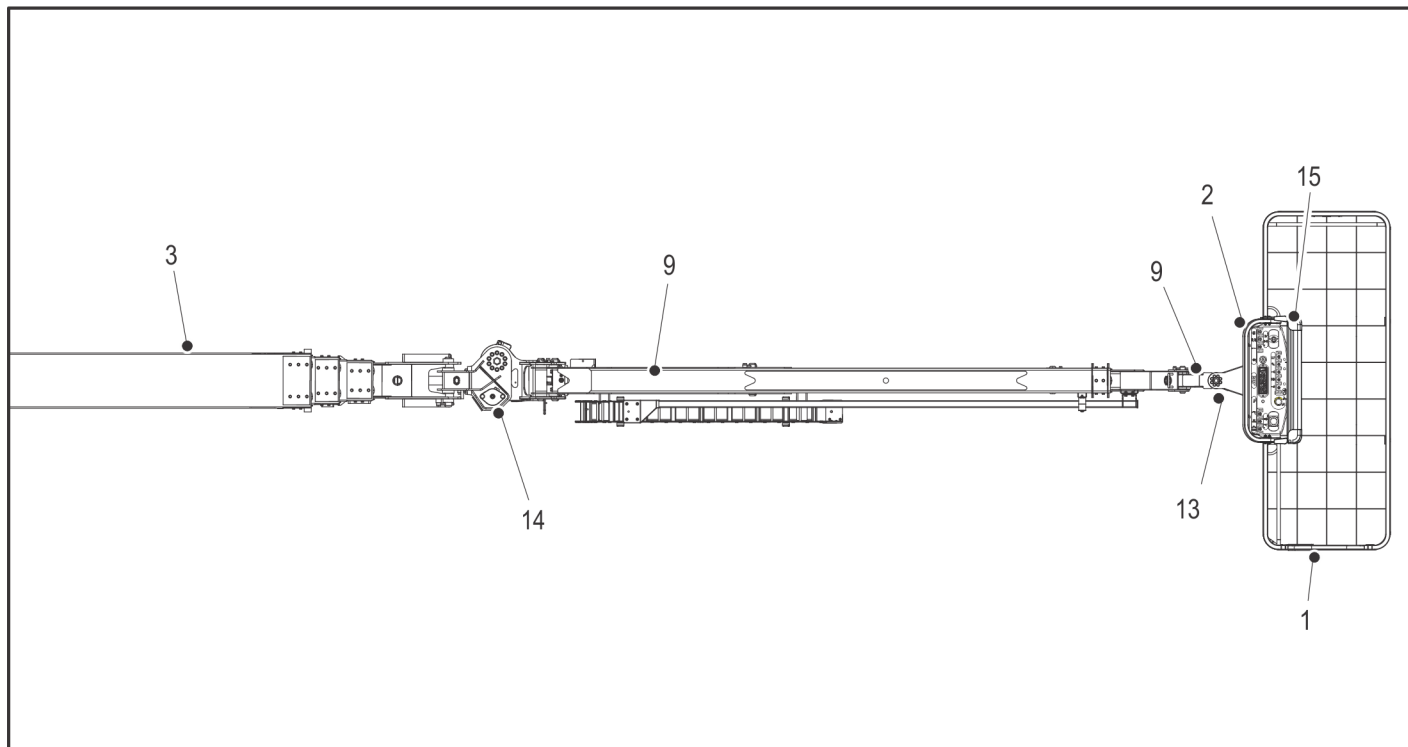

Figur 2-5. Daglig inspektion ved rundgang – Blad 2 af 4

Generelt

Begynd rundgangsinspektionen ved del nr. 1, som det ses på diagrammet. Fortsæt med at efterse hver del i rækkefølge for de forhold, som ses på følgende tjekliste.



UNDGÅ TILSKADEKOMST. VÆR SIKKER PÅ, AT STRØMMEN TIL MASKINEN ER AFBRUDT.

MASKINEN MÅ IKKE BETJENES, FØR ALLE FUNKTIONSFEJL ER KORRIGERET.

INSPEKTIONSBEMÆRKNING: *Udover andre nævnte kriterier skal De være sikker på, at der ikke findes løse eller manglende dele på nogen komponenter, at de alle er forsvarligt fastgjorte og ikke har synlige beskadigelser, utætheder eller for stor slitage.*

- 1. Platform og låge** - Fodkontakten fungerer korrekt og er ikke modificeret, afbrudt eller blokeret. Lågens låse og hængsler fungerer.
- 2. Kontrolpaneler på platform og undervogn** - Kontakter og greb returnerer til neutral, mærkater/skilte sidder fast og er læselige, kontrolmarkeringer er læselige.

- 3. Bomafsnit/drejeskive** - Se inspektionsbemærkning.
- 4. Svingdrev** - Intet tegn på beskadigelse.
- 5. Hjul/dækmontager** - Forsvarligt fastgjort, ingen manglende hjulmøtrikker. Se efter slidbaneslitage, opskæringer, rifter og andre defekter. Se hjulene efter for skade og tæring.
- 6. Drivmotor, bremse og nav** - Ingen synlige tegn på lækage.
- 7. Hjelmontage** - Se inspektionsbemærkning.
- 8. Hjælpehydraulikpumpe** - Se inspektionsbemærkning.
- 9. Alle hydraulikcylindre** - Ingen synlige skader; drejetappe og hydraulikslanger er ubeskadiget, ingen lækage.
- 10. Drejeskiveleje** - Tegn på korrekt smøring. Ingen tegn på løse bolte eller slør mellem leje og maskine.
- 11. Styrespindler og sensorer** - Se inspektionsbemærkning.

Figur 2-6. Daglig inspektion ved rundgang - Blad 3 af 4

- 12. **Hydraulikpumpe** - Se inspektionsbemærkning.
- 13. **Platformsrotator** - Se inspektionsbemærkning.
- 14. **Jibarm-rotator og jibarms cylinderlås** - Se inspektionsbemærkning.
- 15. **SkyGuard** – Se inspektionsbemærkning.

Figur 2-7. Daglig inspektion ved rundgang - Blad 4 af 4

2.3 SPÆRRETEST FOR SVINGAKSEL (HVIS Udstyret HERMED)

Frontakserne vil svinge, når bommen er i transportposition (dvs. når bommen er mindre end 6° over vandret stilling og ikke skudt ud mere end 30,4 cm [12 in]), og kørsel er valgt.

BEMÆRK

SPÆRRESYSTEMTESTEN SKAL UDFØRES KVARTALSVIS, HVER GANG EN SYSTEMKOMPONENT UDSKIFTES, ELLER HVIS DER ER MISTANKE OM FORKERT SYSTEMFUNKTION.

BEMÆRK: *Vær sikker på at akslerne er skudt helt ud og at bommen er trukket helt ind, sænket og placeret midt mellem baghjulene inden spærrecylindertesten påbegyndes.*

1. Sæt en 15,2 cm (6 in) høj blok med opadgående rampe foran venstre forhjul.
2. Start motoren fra platformens styrepanel.
3. Sæt kørselskontrolgrebet i fremad-stilling og kørsel forsigtigt maskinen op på rampen indtil det venstre forhjul står oppe på blokken.
4. Skyd bommen forsigtigt ud lige akkurat så meget at den kommer ud af transportposition.

5. Med bommen i denne stilling, placér kørselskontrolgrebet i bakstilling og kørsel maskinen forsigtigt ned af blokken og rampen.
6. Få en medhjælper til at se efter, at det venstre forhjul eller højre baghjul vedbliver at være fri af jorden.
7. Returnér forsigtigt bommen til transportpositionen. Når bommen er tilbage i transportpositionen skal kørsel aktiveres forsigtigt til at udløse cylindrene. Spærrecylindrene skal udløse og lade hjulene hvile på jorden.
8. Gentag proceduren på højre pendelcylinder, idet der ses efter, at højre forhjul eller venstre baghjul vedbliver at være fri af jorden.
9. Hvis spærrecylindrene ikke fungerer rigtigt, skal kvalificeret personale rette funktionsfejlen inden andet foretages.

AFSNIT 3. MASKINENS STYREENHEDER OG INDIKATORER

3.1 GENERELT

BEMÆRK

PRODUCENTEN HAR INGEN DIREKTE KONTROL OVER MASKINENS ANVENDELSE OG FUNKTION. BRUGEREN OG OPERATØREN ER ANSVARLIGE FOR AT OVERHOLDE KORREKT SIKKERHEDSPRAKSIS.

Dette afsnit giver de nødvendige oplysninger til forståelse af styrefunktionerne.

3.2 STYREENHEDER OG INDIKATORER

BEMÆRK: Alle maskiner er udstyret med styrepaneler, hvor kontrolfunktionerne er angivet med symboler. På ANSI-maskiner henvises der til symbolerne og de tilhørende funktioner på mærkaten, der sidder på kontrolboksværnet foran kontrolboksen eller ved undervognens styreenheder.

BEMÆRK: Indikatorpanelerne har symboler med forskellig facon til at henlede operatørens opmærksomhed på diverse funktionelle situationer, der kan opstå. Betydningen af disse symboler forklares nedenfor.



Indikerer en mulig farlig situation som, hvis den ikke korrigeres, kan medføre alvorlig tilskadecomst eller dødsfald. Denne indikator er rød.



Indikerer et unormalt funktionsforhold der, hvis det ikke rettes, kan resultere i maskinafbrydelse eller beskadigelse. Denne indikator er gul.



Indikerer vigtige oplysninger angående funktionsforhold, fx procedurer der er væsentlige for sikker betjening. Denne indikator er grøn med undtagelse af kapacitetsindikatoren, der er grøn eller gul, afhængig af platformens position.

⚠ ADVARSEL

BRUG IKKE MASKINEN, HVIS STYREGREB ELLER VIPPEKONTAKTER BEREGNET TIL AT KONTROLLERE PLATFORMENS BEVÆGELSER IKKE RETURNERER TIL AFBRUDT-POSITION, NÅR DE SLIPPES, DA DET KAN MEDFØRE ALVORLIG TILSKADEKOMST.

Undervognens styrepanel

Se Figur 3-1., Undervognens styrepanel og Figur 3-2., Undervognens styrepanel med sikkerhedssystem til tilsidesættelse af maskinfunktioner (MSSO) (kun CE).

BEMÆRK: Funktionsaktiveringskontakten skal holdes nede for at betjene hovedbommens teleskopcyliner, sving, hævning og sænkning af hovedbommen, hævning og sænkning af jibarmen, tilsidesættelse af platformsnivellering, platformrotation og jibarmens teleskopfunktioner.



1. Indikatorpanel

Indikatorpanelet indeholder indikatorlys, som signalerer problemtilstande eller funktioner, der er aktive, mens maskinen arbejder.

2. Styreenhed til jibarmteleskop

Skyder jibarmen ud og ind.

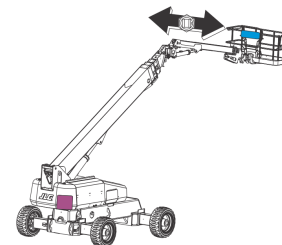

3. Platformrotation

Bruges til at rotere platformen.

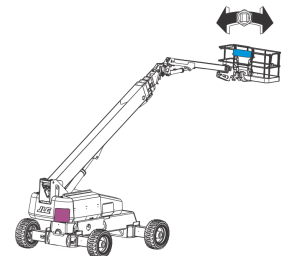

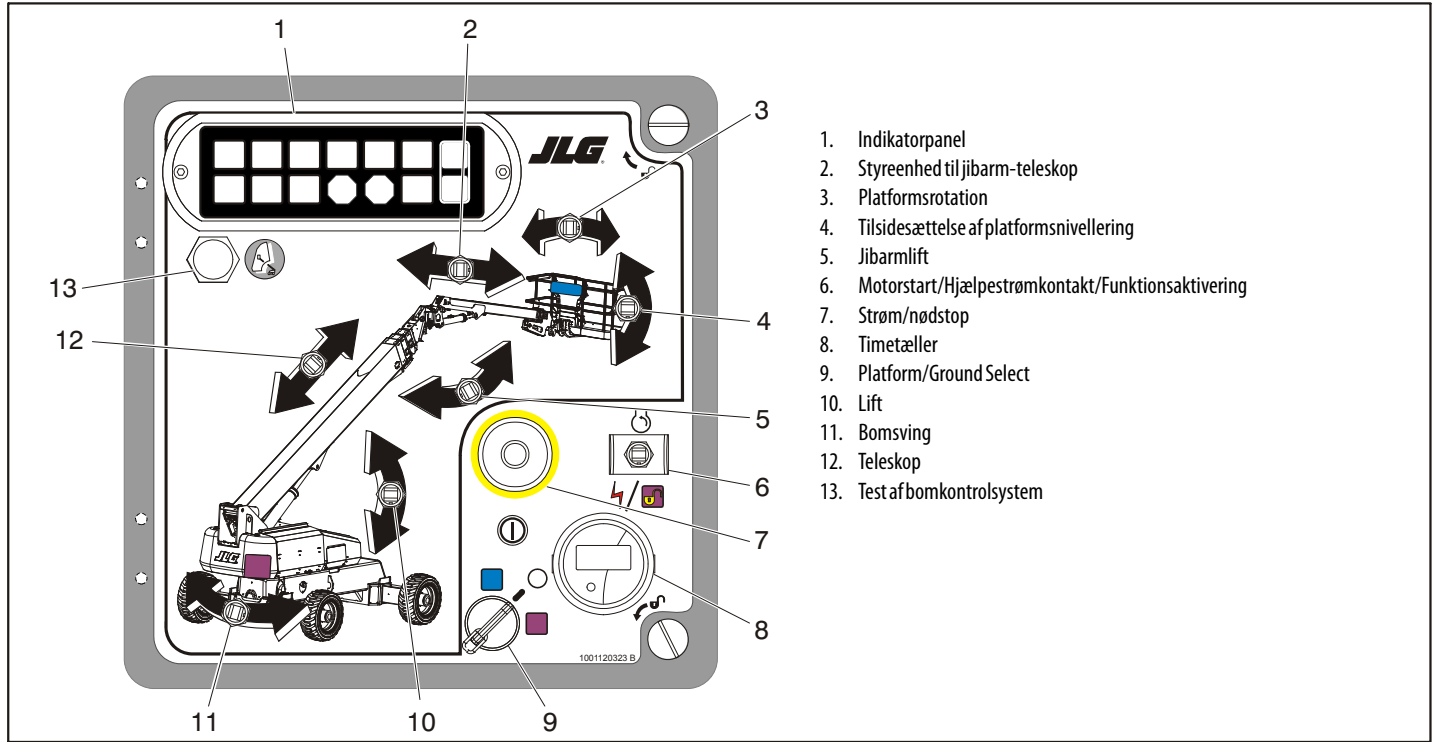

1. Indikatorpanel
2. Styreenhed til jibarm-teleskop
3. Platformsrotation
4. Tilførselskontrol af platformsnivellering
5. Jibarmlift
6. Motorstart/Hjælpestrømkontakt/Funktionsaktivering
7. Strøm/nødstop
8. Timetæller
9. Platform/Ground Select
10. Lift
11. Bomsving
12. Teleskop
13. Test af bomkontrollsystem

Figur 3-1. Undervognens styrepanel

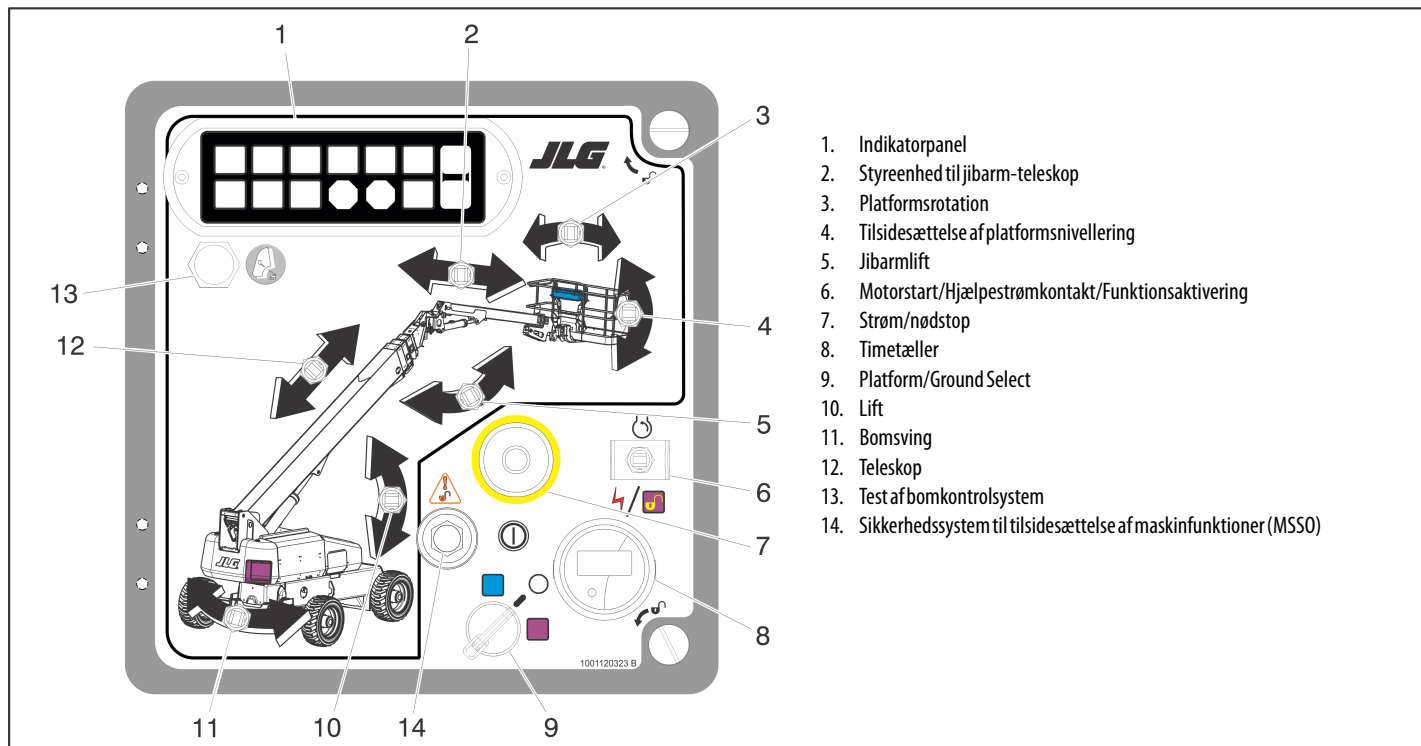

Figur 3-2. Undervognens styrepanel med sikkerhedssystem til tilsidesættelse af maskinfunktioner (MSSO) (kun CE)

⚠ ADVARSEL

BRUG KUN FUNKTIONEN TIL TILSIDESÆTTELSE AF PLATFORMSNIVELLERING TIL EN GANSKE LET NIVELLERING AF PLATFORMEN. FORKERT BRUG KAN MEDFØRE RISIKO FOR AT LASTEN/MÅNSKABET FORSKYDES ELLER FALDER NED. TILSIDESÆTTELSE AF DISSE INSTRUKTIONER KAN MEDFØRE DØDSFALD ELLER ALVORLIG TILSKADEKOMST.

4. Tilsidesættelse af platformsnivellering

En kontakt med tre positioner som operatøren kan bruge til at justere det automatiske selvsnivelleringsystem. Denne kontakt bruges til at justere platformsniveauet i situationer som op-/nedkørsel på en skråning.

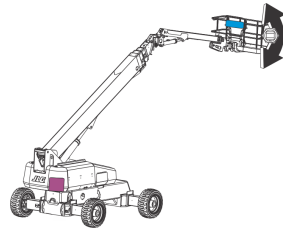

5. Jibarm-lift

Hæver og sænker jibarmen.

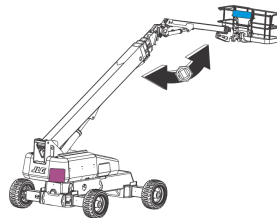

BEMÆRK: Reservepumpen virker kun, hvis der ikke er motorolietryk, og er afbrudt, hvis motoren kører.

Funktionerne vil gå med langsommere hastighed end normalt på grund af et mindsket hydraulikvæskeflow.

BEMÆRK

NÅR HJÆLPESTRØMMEN ANVENDES MÅ DER IKKE BRUGES MERE END ÉN FUNKTION AD GANGEN. FLERE FUNKTIONER PÅ SAMME TID KAN OVERBELASTE RESERVEPUMPEN.

6. Motorstart/hjælpestrømskontakt/funktionsaktivering



For at starte motoren skal kontakten holdes OPPE til motoren sætter i gang.



For at udnytte hjælpestrømmen skal kontakten holdes "NEDE" under hele reservepumpens anvendelse.



Når motoren kører, skal kontakten holdes "NEDE" for at aktivere alle bommens styreenheder.

⚠ FORSIGTIG

NÅR MASKINEN ER AFBRUDT SKAL AFBRYDER/NØDSTOPKONTAKT STÅ I FRA-POSITION FOR AT FORHINDRE, AT BATTERIERNE AFTAPPEES.

7. Strømafbryder/nødstop

En kontakt med to positioner og formet som en rød champignon forsyner PLATFORM-/UNDERVOGNSVÆLGEREN med strøm, når den trækkes ud (tændt). Når den er skubbet ind (afbrudt), er strømmen afbrudt til PLATFORM/UNDERVOGNSVÆLGEREN.



8. Timetæller

Registrerer den tid, maskinen har været i brug med motoren i gang. I tilfælde af fejl vil time-tælleren også vise den trecifrede fejlkode. Der henvises til servicehåndbogen angående lister over fejlkoder. Der findes desuden et lille, rødt indikatorlys, som vil blinke for at rette maskinførerens opmærksomhed til skærmen, når der er en fejl på maskinen.



BEMÆRK: Når PLATFORM/UNDERVOGNSVÆLGEREN er i midterpositionen, er strømmen afbrudt til begge styrepaneler.

9. Platform-/undervogsvælger

En nøglebetjent kontakt med tre positioner forsyner platformens styrepanel med strøm, når den står på Platform. Når nøglekontakten stilles i Undervogn-position, er strømmen afbrudt til platformen, og kun undervognens styreenheder virker.

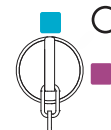

10. Liftkontrol

Hæver og sænker hovedbommen.

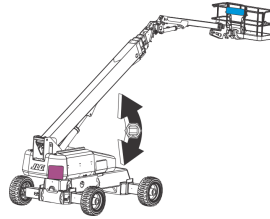

11. Svingkontrolenhed

Giver 360 graders kontinuerlig rotation af drejeskiven.

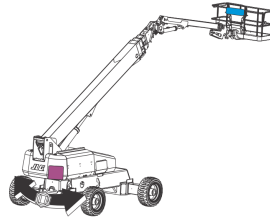

12. Hovedteleskopkontrolenhed

Skyder hovedbommen ud og ind.

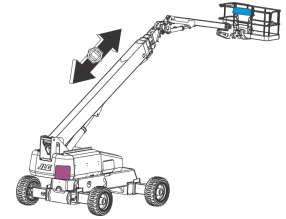

13. Testknap til bomkontrollsystem

Denne trykknop bruges til at teste bomkontrollsystemet og bekræfte at det arbejder korrekt.

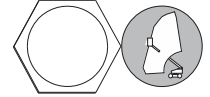

14. Sikkerhedssystem til tilsidesættelse af maskinfunktioner (MSSO) (kun CE)

Tilvejebringer tilsidesættelse af funktionsstyreenheder i nødstilfælde, der er låst i tilfælde af aktivering af belastningsfølersystemet.



Undervognens indikatorpanel

(Se Figur 3-3., Undervognens indikatorpanel)

1. Indikator for Intet generatoroutput

Indikerer et problem i ladekredsløbet og at det skal efterses.

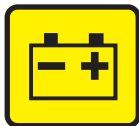

2. Indikator til lavt motorolietryk

Indikerer, at motorolietrykket er under normalt, og at det skal efterses.



3. Indikator til høj motortemperatur

Indikerer, at motorens kølevæsketemperatur er usædvanlig høj, og at den skal efterses.



4. Indikator til motorolietemperatur

Indikerer, at temperaturen på motorolien, som også virker som motorkølevæske, er usædvanlig høj og har brug for eftersyn.



5. Gløderørsindikator

Indikerer, at gløderørene er tændt. Efter tændingen er tilsluttet, vent med at starte motoren indtil lyset slukker.



6. Indikator til akselindstilling

Indikerer, at akslerne er skudt helt ud. Indikatoren vil blinke som akslerne skydes ud eller trækkes ind og vil lyse hele tiden når de er helt ude. Lyset slukker når akslerne er trukket helt ind.

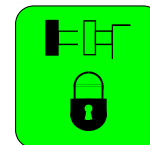

7. Indikator til platformskapacitet

Indikerer det valgte kapacitetsområde. Kapaciteten kan kun bestemmes fra platformens styrepanel.



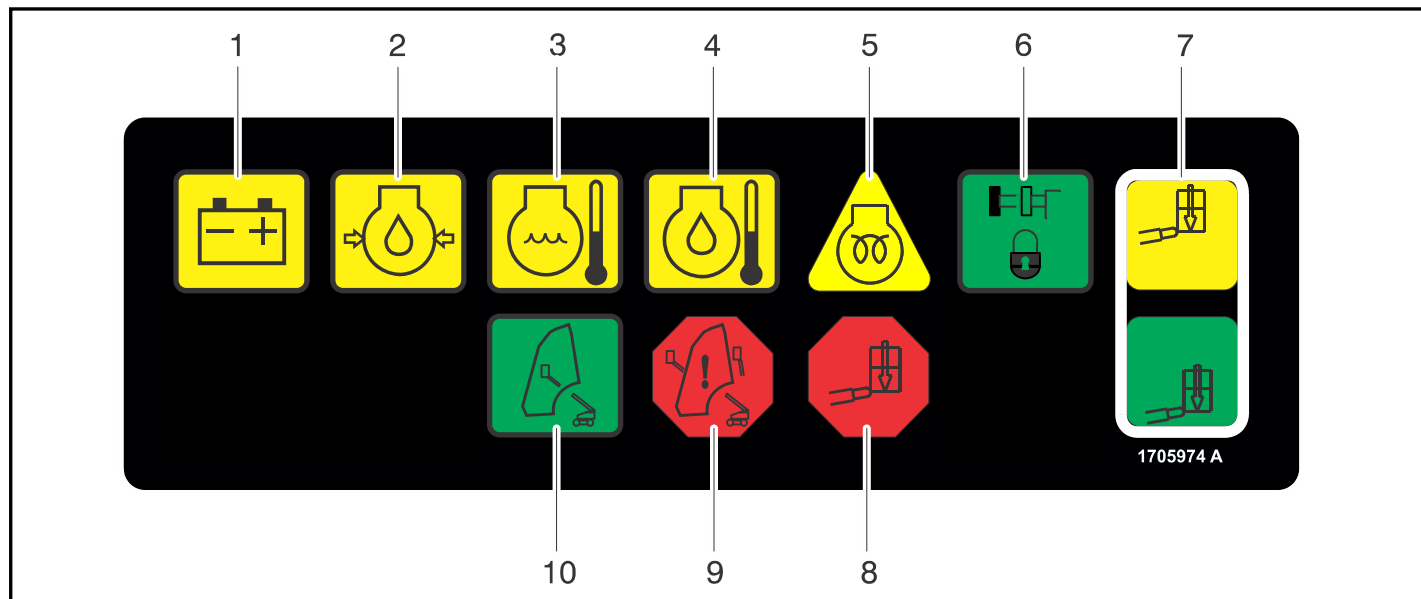

- | | | |
|---------------------------------|-----------------------|-----------------------------------|
| 1. Intet generator-output | 5. Gløderørsindikator | 8. Platform overbelastet |
| 2. Lavt motorolietryk | 6. Akselindstilling | 9. Advarsel for bomkontrollsystem |
| 3. Høj motorkølevæsketemperatur | 7. Platformskapacitet | 10. Bomkontrollsystem kalibreret |
| 4. Motorolietemperatur | | |

Figur 3-3. Undervognens indikatorpanel

AFSNIT 3 – MASKINENS STYREENHEDER OG INDIKATORER

8. Platformens overbelastningsindikator (hvis udstyret hermed)

Indikerer, at platformen er overbelastet.

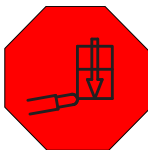

9. Advarselsindikator for bomkontrollsystem

Indikerer, at platformen er uden for betjeningsområdet, og at visse bomfunktioner kan være deaktiveret (fx hævnings/sænkning, udskydning/indtrækning). Indikatoren vil blinke og en alarm vil lyde hvis De forsøger at bruge de deaktiverede funktioner. Bring omgående platformen til jorden. Hvis indikatoren bliver ved med at lyse er der fundet en fejl eller et svigt i bomkontrollsystemet. Er der fundet en fejl skal systemet repareres af JLG's autoriserede personale, inden maskinen kan bruges igen.



10. Indikator til bomkontrollsystem kalibreret

Når der trykkes på bomkontrollsystemets testknap, tænder den for at indikere, at bomkontrollsystemet er kalibreret rigtigt.



Platformstation

(Se Figur 3-4., Platformens styrepanel)

⚠ ADVARSEL

BRUG IKKE MASKINEN, HVIS STYREGREB ELLER VIPPEKONTAKTER BEREGNET TIL AT KONTROLLERE PLATFORMENS BEVÆGELSER IKKE RETURNERER TIL AFBRUDT ELLER NEUTRAL POSITION, NÅR DE SLIPPES, DA DET KAN MEDFØRE ALVORLIG SKADE.

1. Kørehastighed/momentvælger

I forreste position får man maksimal kørehastighed. Den bageste position giver maksimalt moment i ujævnt terræn og kørsel op ad skråninger. I den midterste position kan maskinen køres så stille som muligt.

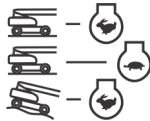

2. Styringsvælger

Operatøren kan vælge styringssystemets funktion. Kontaktsens midterstilling giver konventionel forhjulsstyring med baghjulene uberørte. Det bruges til normal kørsel ved maksimal hastighed. Den forreste stilling er til krabbestyring. I denne indstilling styrer både for- og bagaksler i samme retning hvorved chassiset flytter sig sidelæns mens det bevæger sig fremad. Det anvendes til at placere maskinen i gennemgange eller tæt på bygninger. Den bageste stilling er til "koordineret" styring. I denne stilling styrer for- og bagaksler i hver sin retning for at opnå den mindste venderadius ved manøvrering på begrænsede arealer.

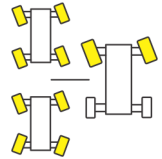

AFSNIT 3 – MASKINENS STYREENHEDER OG INDIKATORER

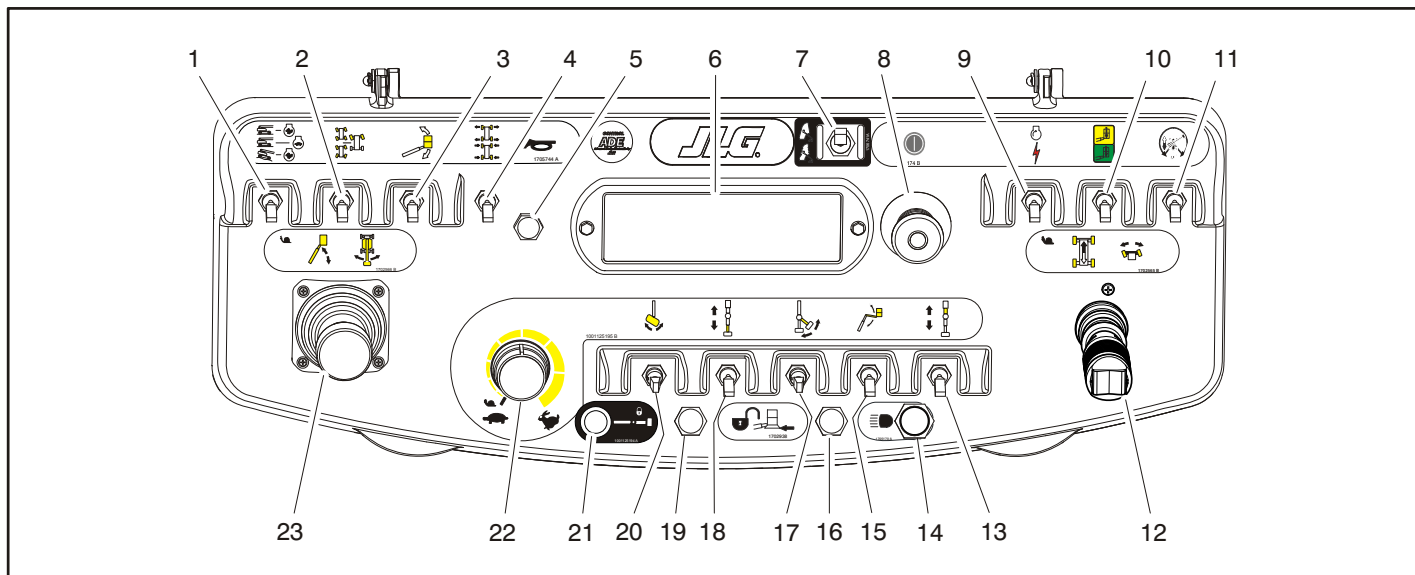

- | | | | |
|--|---------------------------------|--|------------------------------------|
| 1. Kørehastighed/momentvælger | 7. Bomkontrolvælger | 13. Hovedbomteleskop | 19. Soft Touch-/SkyGuard-indikator |
| 2. Styringsvælger | 8. Strøm/nødstop | 14. Lygter | 20. Platformrotation |
| 3. Tilsidesættelse af platformsnivellering | 9. Start/hjælpstrøm | 15. Jibarmlift | 21. Indikator til låsestift |
| 4. Akseludskydning/indtrækning | 10. Valg af kapacitet | 16. Soft Touch-/SkyGuard-tilsidesættelse | 22. Funktionshastighedsgreb |
| 5. Horn | 11. Køreretningstilsidesættelse | 17. Jibarm-opbevaring | 23. Hovedlift/sving |
| 6. Indikatorpanel | 12. Køre/styre | 18. Jibarm-teleskop | |

Figur 3-4. Platformens styrepanel

⚠ ADVARSEL

BRUG KUN FUNKTIONEN TIL TILSIDESÆTTELSE AF PLATFORMSNIVELLERING TIL EN GANSKE LET NIVELLERING AF PLATFORMEN. FORKERT BRUG KAN MEDFØRE RISIKO FOR AT LASTEN/MANDSKABET FORSKYDES ELLER FALDER NED. TILSIDESÆTTELSE AF DISSE INSTRUKTIONER KAN MEDFØRE DØDSFALD ELLER ALVORLIG TILSKADEKOMST.

3. Tilsidesættelse af platformsnivellering

En kontakt med tre positioner som operatøren kan bruge til at justere det automatiske selvnivelleringssystem. Denne kontakt bruges til at justere platformsniveaue i situationer som op-/nedkørsel på en skråning.

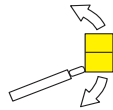

4. Akseludskydning/indtrækning

Lader operatøren skyde akslerne ud og trække akslerne ind. Akslerne kan kun skydes ud eller trækkes ind mens maskinen kører fremad eller i bak.

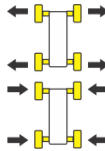

5. Horn

HORN-kontakten er en trykkontakt, som forsyner en advarselslydanordning med strøm, når den trykkes ind.



6. Indikatorpanel

LED-indikatorpanelet indeholder indikatorlys, som signalerer problemtilstande eller funktioner, der er aktive, mens maskinen arbejder.

Inden for ca. 2 sekunder efter at strøm-/nødstopkontakten er trukket ud, vil maskinen udføre et fejlfindingstjek af de forskellige elektriske kredsløb, og hvis alt er i orden vil platformens alarm bippe én gang. I dette tidsrum vil lysene på indikatorpanelet ligeledes blinke én gang for et lampetjek.

7. Bomkontrolvælger

Automatisk indstilling:



Når bomkontrolenheden står i automatisk position, er hæve/sænke- og teleskopbevægelserne koordineret af JLG kontrolsystemet, og den automatiske platformsnivellering er aktiv under hæve/sænke-, teleskop-, sving- og kørebevægelser.

BEMÆRK:

- Mens hævnings (lift op) betjenes, kan bommen også skyde ud.
- Mens sænkningen (lift ned) betjenes, kan bommen også trække ind
- Mens sving eller kørsel betjenes, kan bommen hæve eller sænke.

Mens indtrækningen betjenes, kan bommen blive sænket, hvis den er i høje vinkler og krybehastighedslyset blinker.

AFSNIT 3 – MASKINENS STYREENHEDER OG INDIKATORER

Manuel indstilling:

Når bomkontroldenheden står i manuel position, kontrolleres hæve/sænke- og teleskopbevægelserne særskilt af operatøren, og den automatiske platformsnivellering er kun aktiv under hæve/sænkefunktionerne.



BEMÆRK: Når den står i manuel position standses bomfunktionerne, når indhyllingskurvens grænser er nået. Brug en anden funktion hvis dette sker, eller vælg den automatiske indstilling.

BEMÆRK: Sving til venstre eller sving til højre kan eventuelt være forbudt i manuel indstilling alt afhængig af chassisets og bommens vinkel. Bomkontrolsystemets lampe vil tænde, og ved yderligere forsøg på at svinge i den forbudte retning vil lampen blinke. Når dette sker, kan der kun vælges mellem at svinge i den modsatte retning eller at skifte til automatisk indstilling.

8. Strømafbryder/nødstop

En kontakt med to positioner, der er formet som en rød champignon forsyner platformens styreenheder med strøm, når den er trukket ud (tændt). Når den er skubbet ind (FRA), er strømmen afbrudt til platformens styreenheder.



9. Start/hjælpestrøm

Når kontakten trykkes fremad, tændes der for strømmen til startermotoren for at starte maskinen.



⚡ Når den trykkes tilbage tændes der for strømmen til den elektriske hydraulikpumpe, når denne er aktiveret. (Der skal holdes på kontakten for resten af reservepumpens anvendelse.) Reservepumpen leverer tilstrækkelig olieflow til at betjene maskinens grundfunktioner i tilfælde af, at hovedpumpen eller motoren svigter. Reservepumpen vil betjene platformens rotation, jibarm-lift, Jibarm-nivellering, jibarm-teleskop, jibarm-opbevaring, platformsnivellering, hævnings/sænkning af hovedbom, hovedbomteleskop og sving.

10. Valg af kapacitet

Denne kontakt giver maskinføreren mulighed for at vælge mellem en indhyllingskurve med en 227 kg for ANSI markeder og 230 kg for CE og australske markeder (500 lb) kapacitetsbegrænsning eller en 454 kg for ANSI markeder og 450 kg for CE og australske markeder (1000 lb) kapacitetsbegrænsning.



11. Køreretningstilsidesættelse

Når bommen er svunget over bagdækkene eller længere i en af retningerne, vil køreretningsindikatoren lyse, når kørefunktionen er valgt. Tryk og slip kontakten og flyt inden for 3 sekunder kørsels-/styregrebet for at aktivere køre- eller styrefunktionen. Find de sort/hvide retningspile både på undervognens og platformens styrepaneler inden kørsel. Flyt kørselsgrebene i en retning, der passer med retningspilene.



BEMÆRK: For at anvende styregrebet skal der trækkes op i låseringen under grebet.

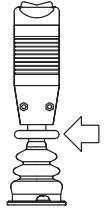

BEMÆRK: KØRSEL-styregrebene er fjederbelastede og vil automatisk returnere til neutral (AFBRUDT) når de slippes.

12. Køre/styre

Tryk grebet fremad for at køre fremad, og træk det tilbage for at køre baglæns. Styring udføres ved at bruge tommelfingerkontakten oven på grebet.

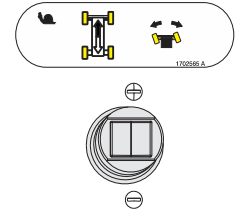

13. Hovedbomteleskop

Skyder hovedbommen ud og ind.

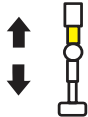

AFSNIT 3 – MASKINENS STYREENHEDER OG INDIKATORER

14. Lygter (hvis udstyret hermed)

Bruges til ekstra lygter, hvis maskinen er udstyret hermed.



15. Jibarm-lift

Hæver og sænker jibarmen.

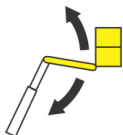

16. Soft Touch-/SkyGuard-tilsidesættelseskontakt (hvis udstyret hermed)

Maskinen kan være udstyret med en af tre muligheder. Den kan være udstyret med Soft Touch, SkyGuard eller både Soft Touch og SkyGuard.

Hvis maskinen er udstyret med Soft Touch, aktiverer kontakten de funktioner, der blev udkoblet af Soft Touch-systemet, så de igen fungerer ved krybehastighed, hvorved operatøren kan flytte platformen væk fra de forhindringer, der har forårsaget afbrydelsen.



Hvis maskinen er udstyret med SkyGuard, aktiverer kontakten de funktioner, der blev udkoblet af SkyGuard-



systemet, så de fungerer igen, hvorved operatøren kan genoptage brug af maskinens funktioner.

Hvis maskinen er udstyret med både Soft Touch og SkyGuard, fungerer kontakten som beskrevet ovenfor, og operatøren kan tilsidesætte det udkoblede system.



BEMÆRK

VED AKTIVERING AF JIBARMENS OPBEVARINGSKONTROLKONTAKT VIL DER FOREKOMME EN LILLE FORSINKELSE, INDEN JIBARMEN BEGYNDER AT BEVÆGE SIG.

17. Jibarm-opbevaring

Gør det muligt at returnere jibarmen til opbevaringsposition for transport og også tage den ud af transportposition, når maskinen skal bruges. Denne kontrolenhed betjener både jibarmens sving og jibarmens låsestift på koordineret vis.

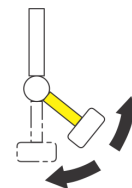

BEMÆRK: Jibarmens teleskopfunktion arbejder kun i den 227 kg (for ANSI markeder) og 230 kg (for CE og australske markeder) (500 lb) kapacitetsmodus.

18. Jibarm-teleskop

Skyder jibarmen ud og ind.

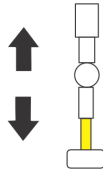

19. Soft Touch-/SkyGuard-indikator (hvis udstyret hermed)

Angiver, at Soft Touch-kofangeren er stødt imod en genstand, eller at SkyGuard-sensoren er blevet aktiveret. Alle styreenheder er udkoblede, indtil der trykkes på tilsidesættelsesknappen. For Soft Touch er styreenheder aktive i krybmodus, eller for SkyGuard fungerer styreenheder normalt.

20. Platformsrotation

Lader operatøren dreje platformen venstre eller højre om.



21. Indikator til låsestift

Når den er tændt, betyder det, at jibarmen er centreret og jibarmens låsestift er aktiveret. Når den blinker, betyder det, at jibarmen er i gang med at blive lagt til opbevaring eller at den centrerer. Indikatoren er slået FRA, når låsestiften er deaktiveret og jibarmen er lagt til opbevaring (maskinen er i transportposition).



22. Funktionshastighedsknap

Denne kontrolenhed påvirker hastigheden af hovedbomsteleskop, jibarm-teleskop og jibarm-lift. Når knappen drejes hele vejen modsat uret indtil den klikker, sættes kørsel, hovedbom, platformsrotation og udsving til krybehastighed.

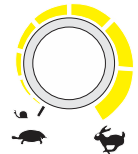

AFSNIT 3 – MASKINENS STYREENHEDER OG INDIKATORER

BEMÆRK: For at anvende styregrebet for hovedbommens lift/udsving skal der trækkes op i låseringen under grebet.

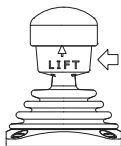

BEMÆRK: Hovedbommens lift/udsving-styregreb er fjederbelastet og vil automatisk returnere til neutral (FRA), når det slippes.

23. Hovedlift-/udsvingskontrolgreb

Sørger for hovedlift og udsving. Skub fremad for hævnning og træk bagud for sænkning af bommen. Flyt til højre for at svinge til højre, flyt til venstre for at svinge til venstre. Bevæges styregrebet aktiveres kontakterne, som foretager de valgte funktioner.

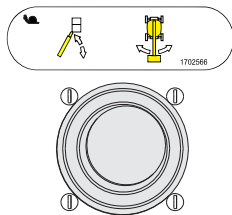

Platformens indikatorpanel

(Se Figur 3-5., Platformens indikatorpanel)

1. Indikator for fejl i nivelleringsystemet

Indikerer en fejl i det elektroniske nivelleringsystem. Fejlindikatoren vil blinke og en alarm vil lyde. Alle funktioner vil blive stillet på (default) krybehastighed, hvis bommen er ude af transportindstilling.



⚠ ADVARSEL

HVIS INDIKATOREN TIL FEJL I NIVELLERINGSYSTEMET ER TÆNDT SKAL MASKINEN AFBRYDES, NØDSTOPKNAPPEN NULSTILLES, OG MASKINEN STARTES IGEN. HVIS FEJLEN STADIG FOREKOMMER SKAL PLATFORMEN RETURNERES TIL OPBEVARINGSPOSITION, VED MANUEL NIVELLERING OM NØDVENDIGT, OG NIVELLERINGSYSTEMET SKAL REPARERES.

2. Vekselstrømsgenerator (hvis udstyret hermed)

Indikerer at generatoren er i gang.

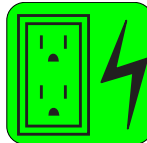

3. Platformens overbelastningsindikator (hvis udstyret hermed)

Indikerer, at platformen er overbelastet.

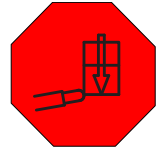

4. Indikator til platformskapacitet

Indikerer den maksimale kapacitet der er valgt for platformen.

Et af kapacitetslysene skal altid være tændt. Begge lys vil blinke og en alarm vil lyde hvis platformen er udenfor funktionens indhyllingskurve for den valgte kapacitet.



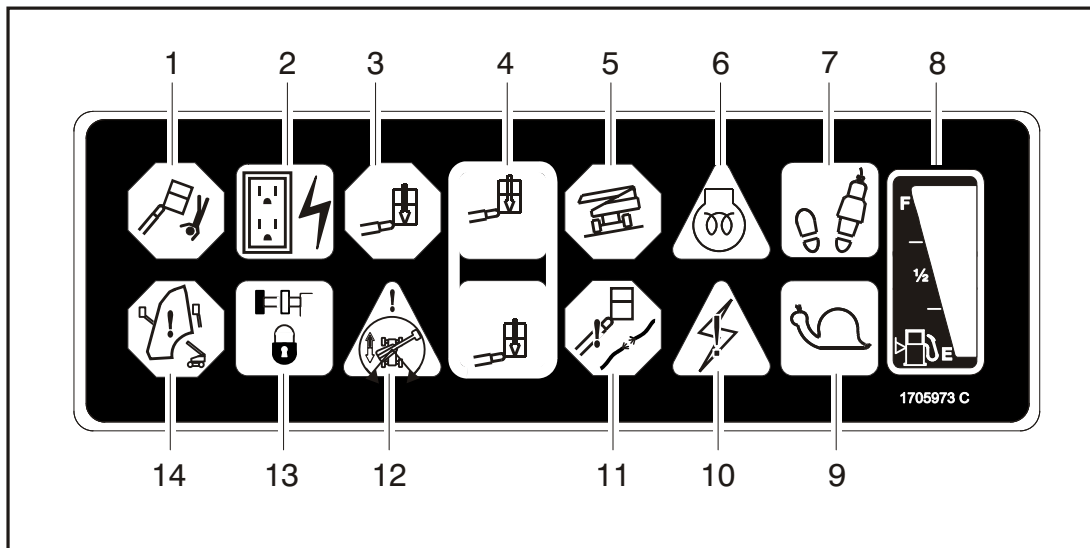

- | | | |
|-----------------------------|--------------------|-----------------------------------|
| 1. Nivelleringsystem | 6. Gløderør | 11. Kabelservice |
| 2. Vekselstrømsgenerator | 7. Aktivering | 12. Køretning |
| 3. Platform overbelastet | 8. Brændstofniveau | 13. Akselindstilling |
| 4. Platformskapacitet | 9. Krybehastighed | 14. Advarsel for bomkontrolsystem |
| 5. Hældningsadvarselssalarm | 10. Systemproblem | |

Figur 3-5. Platformens indikatorpanel

5. Hældningsalarmens advarselslys

⚠ ADVARSEL

HVIS LYSET ER TÆNDT MENS BOMMEN ER HÆVET ELLER SKUDT UD, SKAL BOMMEN TRÆKES IND OG SÆNKES TIL UNDER VANDRET STILLING, OG DEREFTER SKAL MASKINEN STILLES, SÅ DEN ER I NIVEAU, INDEBOMMEN SKYDES UD ELLER HÆVES FRA TRANSPORTPOSITIONEN.

Indikerer at chassiset er på en hældning. Hvis bommen er ude af transportposition, og maskinen står på en hældning, lyder der en alarm, og KRYBEHASTIGHEDEN aktiveres automatisk.



6. Gløderør/vent med start-indikator

BEMÆRK: Hvis motoren ikke vil starte på grund af lave temperaturer, eller der produceres store mængder røg ved opstarten, skal man vente på, at gløderøret/vent til start-indikatoren går ud, før motoren startes.

Indikerer at gløderørene er tændt. Efter at tændingen er tilsluttet, skal man vente med at starte motoren, til lyset slukker.



7. Indikator til fodkontakt/aktivering

⚠ ADVARSEL

FODKONTAKTEN MÅ IKKE FJERNES, ÆNDRES ELLER SÆTTES UD AF FUNKTION VED BLOKERING ELLER ANDRE METODER, DA DET KAN MEDFØRE ALVORLIG TILSKADEKOMST.

⚠ ADVARSEL

FODKONTAKTEN SKAL JUSTERES, HVIS FUNKTIONER AKTIVERES, MENS KONTAKTEN KUN VIRKER I DEN SIDSTE 6 MM (1/4 IN) GANG, OPPE- ELLER NEDEFRA.

Fodkontakten skal være trykket ned, og en funktion skal være valgt inden for syv sekunder for, at funktionen vil virke. Aktiveringsindikatoren viser, at styreenhederne er aktiverede. Hvis der ikke vælges en funktion inden for de syv sekunder, eller hvis der går syv sekunder mellem afslutning af én funktion og påbegyndelse af den næste funktion, vil aktiveringsindikatoren slukke og fodkontakten skal igen udløses og trykkes ned for at aktivere styreenhederne.



Når fodkontakten slippes, afbrydes strømmen til alle styreenheder, og driftsbremserne tilkobles.

AFSNIT 3 – MASKINENS STYREENHEDER OG INDIKATORER

BEMÆRK: Se under Brændstofreserve-/brændstofafbrydelsessystem i afsnit 4 for at få nærmere oplysninger om indikatoren for lavt brændstof.

8. Indikator til brændstofniveau

Indikerer brændstofniveauet i brændstoftanken.

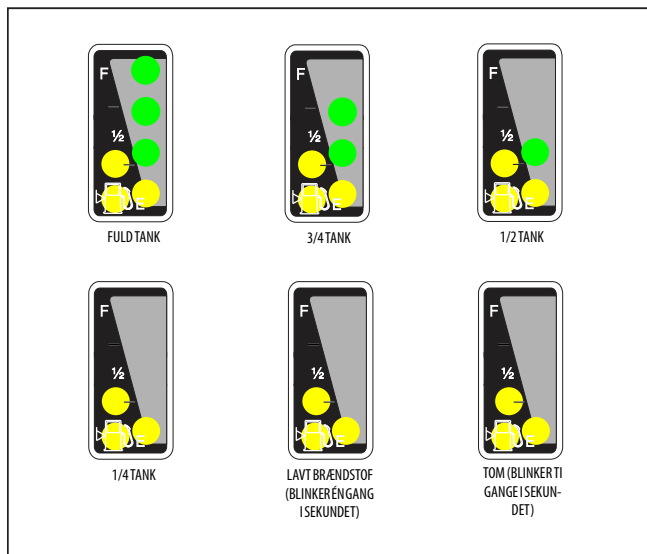

Figur 3-6. Indikator til brændstofniveau

9. Krybehastighedsindikator

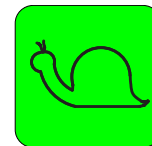

Når funktionshastighedsknappen er drejet til krybehastighed, fungerer indikatoren som en påmindelse om, at alle funktioner er indstillet til den laveste hastighed. Lyset blinker hvis kontrolsystemet sætter maskinen til krybehastighed, og vil være tændt konstant hvis operatøren vælger krybehastighed.

10. Indikator til systemproblemer

Lyset indikerer, at JLG-kontrolsystemet har fundet en usædvanlig tilstand, og at der er indstillet en fejlfindingskode i systemets hukommelse. Se instruktionerne i servicehåndbogen angående fejl-koder og fremtagning af disse koder.



Fejlfunktionens indikatorlys vil tænde i 2-3 sekunder, når nøglen er drejet i tilsluttet-position til at fungere som en selvtest.

11. Indikator for kabelservice

Når lyset er tændt, indikerer det, at bommens kabler er løse eller bristede, og at de skal repareres eller justeres omgående.



12. Køreretningsindikator

Når bommen er svunget forbi bagdækkene eller længere i en af retningerne, vil køreretningsindikatoren lyse, når kørefunktionen er valgt. Dette er et signal til operatøren om at verificere at kørselskontrolgrebet bliver betjent i den rigtige retning (fx styrer i baglæns-situationer).



13. Indikator til akselindstilling

Indikerer at akslerne er skudt helt ud. Indikatoren vil blinke som akslerne skydes ud eller trækkes ind og vil lyse hele tiden når de er helt ude. Lyset slukker når akslerne er trukket helt ind.



14. Advarselsindikator for bomkontrolsystem

Indikerer at platformen er uden for betjeningsområdet, og at visse bomfunktioner kan være deaktiveret (fx hævnning/sænkning, udskydning/indtrækning). Indikatoren vil blinke og en alarm vil lyde hvis De forsøger at bruge de deaktiverede funktioner. Bring omgående platformen til jorden. Hvis indikatoren bliver ved med at lyse er der fundet en fejl eller et svigt i bomkontrolsystemet. Er der fundet en fejl skal systemet repareres af JLG's autoriserede personale, inden maskinen kan bruges igen.



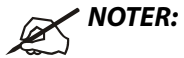

AFSNIT 4. MASKINBETJENING

4.1 BESKRIVELSE

Denne maskine er en selvkørende hydraulisk personlift udstyret med en arbejdsplatform på enden af en drejelig hævebom.

The primary operator control station is in the platform. From this control station, the operator can drive and steer the machine in both forward and reverse directions. Operatøren kan hæve eller sænke bommen, eller svinge bommen til venstre eller højre. Standardbomsving er en 360 graders konstant rotation. The machine has a Ground Control Station which will override the Platform Control Station. Undervognens styreenheder betjener bomlift og sving, og skal bruges i nødstilfælde til at sænke platformen til jorden, hvis operatøren i platformen ikke er stand til at gøre det.

4.2 BETJENINGSKARAKTERISTIKKER OG BEGRÆNSNINGER

Kapaciteter

Hævning af bommen over vandret stilling med eller uden belastning i platformen, er baseret på følgende kriterier:

1. Maskinen står på en jævn, fast og vandret flade.
2. Akslerne er skudt helt ud.
3. Jibarmen er centreret og låsestiften aktiveret.
4. Belastningen er inden for producentens foreskrevne kapacitet.
5. Alle maskinens systemer fungerer korrekt.
6. Dækkene har de rigtige tryk.
7. Maskinen er udstyret som oprindeligt leveret fra JLG.

Kontrolleret bue

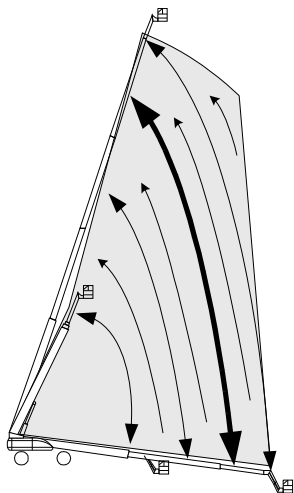

Bommens bevægelse i kontrolleret bue

Når bomkontrollsystemets vælgerkontakt er i Automatisk-modus, kontrollerer bomkontrollsystemet automatisk lift og teleskop, når liftfunktionen er valgt til at bevæge platformen gennem en forudbestemt bue svarende til forlængelsesprocenten. (Dvs. hvis man begynder ved en 70% bomforlængelse vil man ende op ved ca. 70% bomforlængelse uanset hvor i buen man stopper.)

Det betyder, at indtrækning foregår automatisk under sænkning, og at udskydning foregår automatisk under hævnning.

Når bomkontrollkontakten står i manuel position, er hæve/sænke- og teleskopfunktionerne uafhængige funktioner, der styres af operatøren.

Opsyn med indhyllingskurve

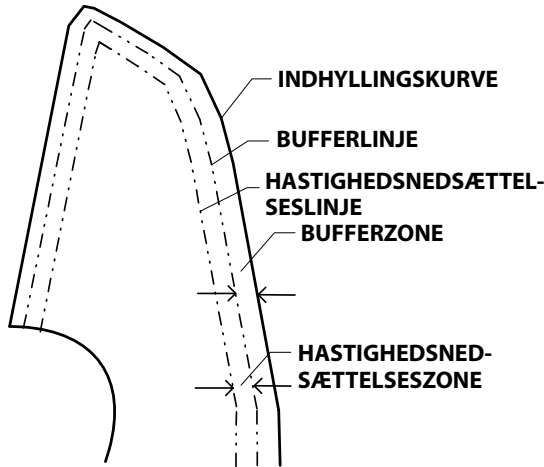

Når platformen nærmer sig kanterne af funktionsindhyllingskurven, sættes farten for alle maskinens funktioner undtagen jibarm- og platformsfunktioner. Bomkontrollsystemet sætter automatisk farten af ind- og udskydning ved den bageste kant og ind- og udskydning ved den forreste kant for at reducere maskinens bevægelser.

BEMÆRK: Bomkontrollsystem i automatisk indstilling: Når bommen er hævet til fuld højde langs yderkanten af bagoverstabilitetsens område og indtrækningsfunktionen er aktiveret, vil sænkningen (lift ned) foregå automatisk indtil bommen er væk fra yderkanten af bagoverstabilitetsens område.

Bomkontrollsystem i manuel indstilling: Bommen standser, når enden af indhyllingskurven er nået, og operatøren skal da aktivere hæve/sænke- og/eller teleskopfunktionen i den rigtige retning for at bringe bommen tilbage i indhyllingskurven.

Kontrolleret vinkel

Kontrollsystemet opretholder automatisk en konstant eleveret bomvinkel når drejeskiven svinges. Hvis bomvinklen er på 30 grader og kun sving er aktiveret, skal kontrollsystemet give lift til at opretholde den relative bomvinkel på 30 grader.

Proportionering af svinghastighed

Bomkontrollsystemets sensorer læser den afstand platformen er forlænget fra drejeskiven, og tillader højere svinghastigheder med bommen trukket ind, og gradvis langsommere svinghastigheder som bommen bliver skudt ud.

Stabilitet

Maskinens stabilitet er baseret på to (2) forhold som kaldes REMOVER- og BAGOVER-stabilitet. Maskinens position med mindste REMOVER-stabilitet vises i Figur 4-1., og dens position med mindste BAGOVER-stabilitet vises i Figur 4-2.

⚠ ADVARSEL

FOR AT UNDGÅ AT TIPPE REMOVER- ELLER BAGOVER MÅ MASKINEN IKKE OVERBELASTES ELLER BETJENES PÅ UJÆVNE FLADER.

4.3 VALG AF KAPACITET

Bomkontrolkontakten giver maskinføreren mulighed for at vælge betjening i en indhyllingskurve med 227 kg (for ANSI markeder) og 230 kg (for CE og australske markeder) (500 lb) kapacitetsbegrænsning eller 454 kg (for ANSI markeder) og 450 kg (for CE og australske markeder) (1000 lb) kapacitetsbegrænsning. Operatøren vælger den ønskede kapacitetsbegrænsning ved at indstille kapacitetsvælgeren på platformens styrepanel. Kapacitetsindikatoren viser den valgte kapacitet, og begge kapacitetslys vil blinke og en alarm vil lyde hvis platformen er uden for det valgte kapacitetsområde.



BEMÆRK: *Betjening i en 454 kg (for ANSI markeder) og 450 kg (for CE og australske markeder) (1000 lb) indhyllingskurve nødvendig, når jibarmen trækkes helt ind.*

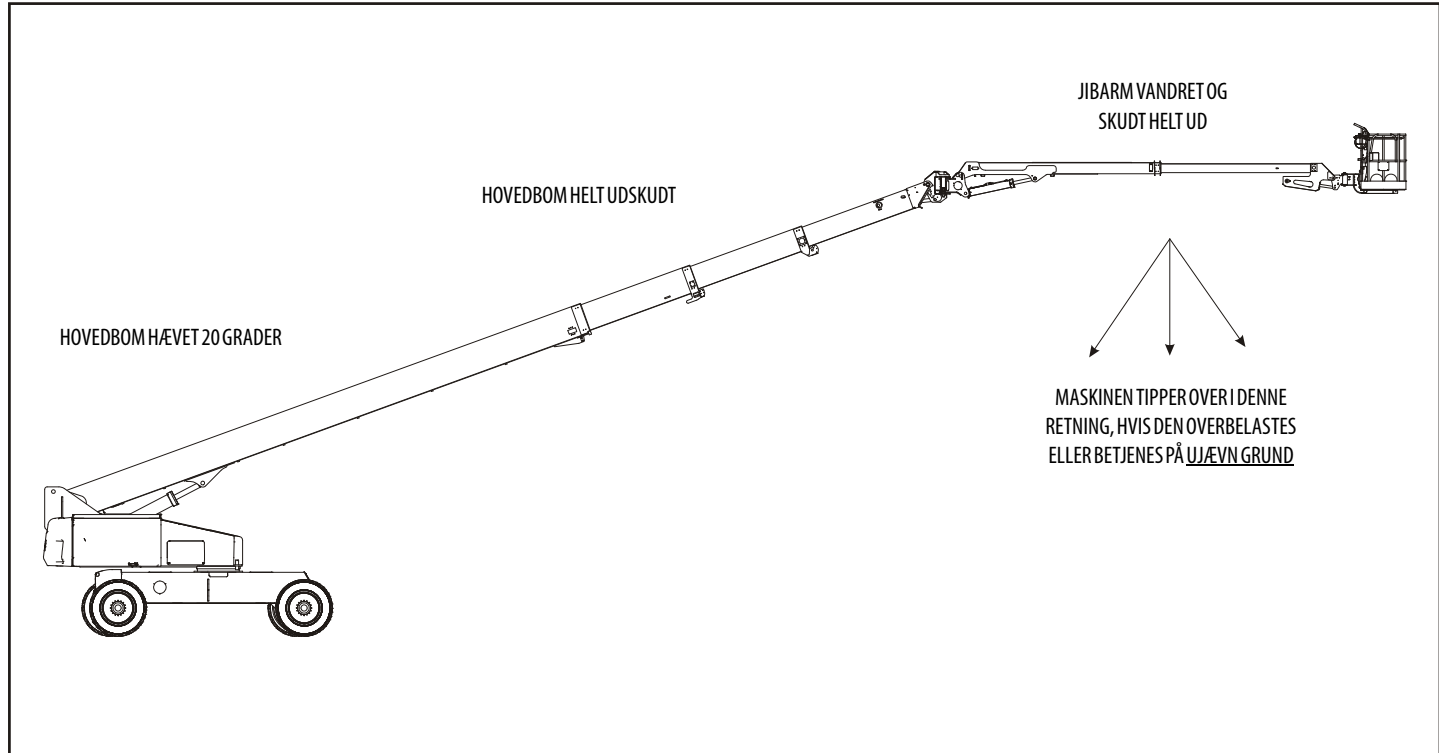

Figur 4-1. Stilling med mindste fremover-stabilitet

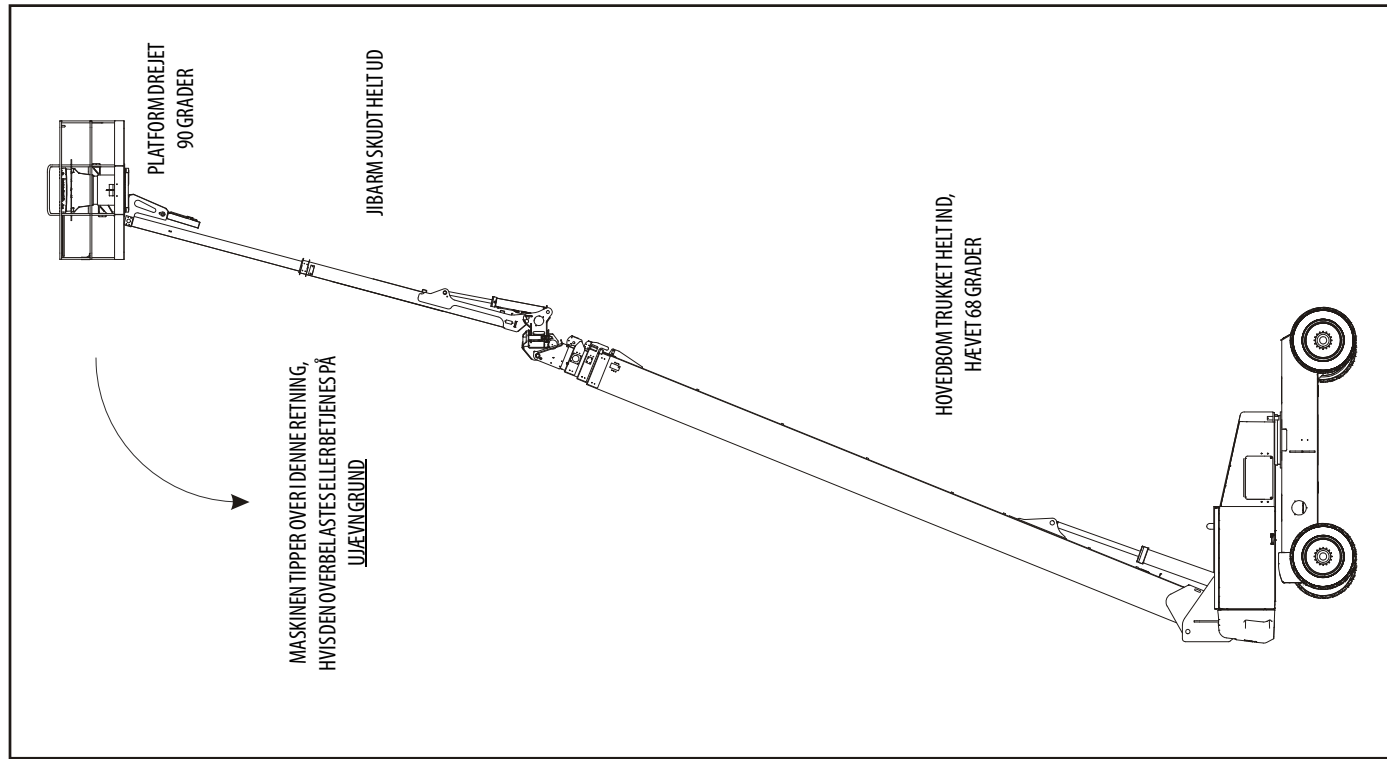

Figur 4-2. Stilling med mindste bagover-stabilitet

4.4 BETJENING AF MOTOR

BEMÆRK: Den første start bør altid foretages fra undervognens styrepanel.

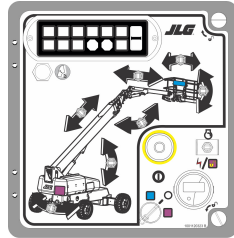

Startprocedure

⚠ FORSIGTIG

HVIS MOTOREN IKKE STARTER OMGÅENDE, MÅ DEN IKKE TØRNES FOR LÆNGE. STARTER MOTOREN IKKE VED NÆSTE FORSØG, SKAL STARTEREN KØLE AF I 2-3 MINUTTER. SE MOTORENS VEDLIGEHOLDELSHÅNDBOG, HVIS MOTOREN IKKE STARTER EFTER FLERE FORSØG.

BEMÆRK: Når tændingen er slået til, skal operatøren vente indtil gløderørets indikatorlys slukker, inden motoren startes.



1. Drej nøglen til Platform/Undervogn-vælgerkontakten til Undervogn-position.
2. Træk kontakten Strøm/Nødstop ud.
3. Tryk på kontakten Motorstart, indtil motoren starter.



⚠ FORSIGTIG

LAD MOTOREN VARME OP I NOGLE MINUTTER VED LAVE OMDREJNINGER, INDEN DEN BELASTES.

4. Når motoren har haft tilstrækkelig tid til at varme op slukkes den.
5. Stil Platform/Undervogn-vælgerkontakten til Platform-position.



AFSNIT 4 – MASKINBETJENING

6. Træk strøm-/nødstopkontakten ud fra indstillingen Platform.



7. Tryk på kontakten Motorstart, indtil motoren starter.



BEMÆRK: Fodkontakten skal være udløst (oppe) inden starteren vil virke.
Hvis starteren virker med fodkontakten trykket ned **MÅ MASKINEN IKKE BENYTTES.**

2. Tryk strøm-/nødstopkontakten ind.



3. Drej nøglen til Platform/Undervogn-vælgerkontakten til FRA position.

Se yderligere oplysninger i motorproducentens håndbog.



Procedure for afbrydelse

FORSIGTIG

HVIS EN FUNKTIONSEJL I MOTOREN FORÅRSAGER EN UPLANLAGT AFBRYDELSE, SKAL ÅRSAGEN UNDERSØGES OG FEJLEN RETTES, INDE MOTOREN STARTES IGEN.

1. Fjern al belastning og lad motoren køre ved lav hastighed i 3-5 minutter til at reducere den interne motortemperatur.

Brændstofreserve-/brændstofafbrydelsessystem

BEMÆRK: Se Service- og vedligeholdelseshåndbogen, og kontakt en kvalificeret JLG-mekaniker for at få oplysninger om din maskines opsætning.

Brændstofafbrydelsessystemet overvåger brændstofniveauet i tanken og registrerer, når det bliver for lavt. JLG-kontrolsystemet slukker automatisk for motoren, før brændstoftanken er tom, medmindre maskinen er indstillet til Engine Restart (Genstart af motor).

Hvis brændstofniveauet når ned i området for lav brændstofstand, blinker lampen for ¼ tank én gang i sekundet, og der vil derefter være ca. 5 minutters motorarbejdstid tilbage. Hvis systemet er i denne tilstand og automatisk slukker motoren, eller motoren manuelt slukkes, før de 5 minutters kørselstid er nået, blinker indikatoren for ¼ tank ti gange i sekundet, og motoren vil reagere i overensstemmelse med maskinens opsætning. Opsætningsmulighederne er som følger:

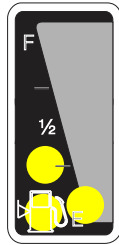

- Én genstart af motor – Når motoren slukkes, kan operatøren slå strømmen fra/til og genstarte maskinen én gang med ca. to minutters kørselstid. Når de to minutters kørselstid er brugt, eller hvis motoren slukkes af operatøren forud for afslutningen af de to minutters kørselstid, kan motoren ikke genstartes, før der fyldes brændstof på tanken.

- Genstart af motor – Når motoren slukkes, kan operatøren slå strømmen fra/til og genstarte maskinen med ca. to minutters kørselstid. Når de to minutters kørselstid er nået, kan operatøren slå strømmen fra/til og genstarte maskinen med yderligere to minutters kørselstid. Operatøren kan gentage denne proces, indtil der ikke er mere brændstof i tanken.

BEMÆRK

KONTAKT EN KVALIFICERET JLG-MEKANIKER, HVIS MASKINEN SKAL GENSTARTES PÅ EN HELT TOM TANK.

- Stop af motor – Motoren slukkes. Ingen genstart tilladt, før brændstof er hældt i tanken.

4.5 FREMDRIFT (KØRSEL)

Se Figur 4-3., Stigninger og sidehældninger

BEMÆRK: Når hovedbommen er hævet ca. 6 grader over vandret stilling vil den høje kørefunktion automatisk blive i lav hastighed.

⚠ ADVARSEL

KØR ALDRIG MED BOMMEN OVER VANDRET STILLING UNDTAGEN PÅ EN JÆVN, FAST OG VANDRET FLADE.

MASKINEN MÅ IKKE KØRE PÅ SKRÅNINGER, DER OVERSTIGER DE SPECIFIKATIONER, DER VISES I AFSNITTET OM BETJENINGSSPECIFIKATIONER I DENNE BETJENINGSVEJLEDNING, DA DEN KAN VÆLTE ELLER KOMME UD AF KONTROL.

KØR ALDRIG PÅ SIDEHÆLDNINGER DER OVERSTIGER 5 GRADER.

BRUG STØRSTE FORSİGTİGHED UNDER BAKKØRSEL OG NÅR SOM HELST PLATFORMEN ER HÆVET.

FIND DE SORT/HVIDE RETNINGSPILE BÅDE PÅ UNDERVOGNENS OG PLATFORMENS STYREPANELER INDEN KØRSEL. FLYT KØRSELSGREBENE I EN RETNING, DER PASSER MED ORIENTERINGSPILENE.

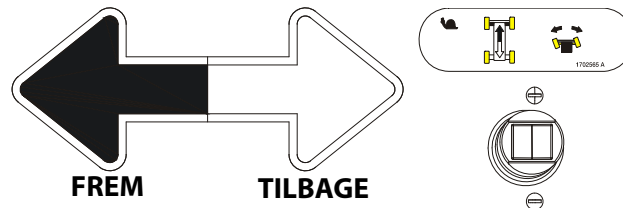

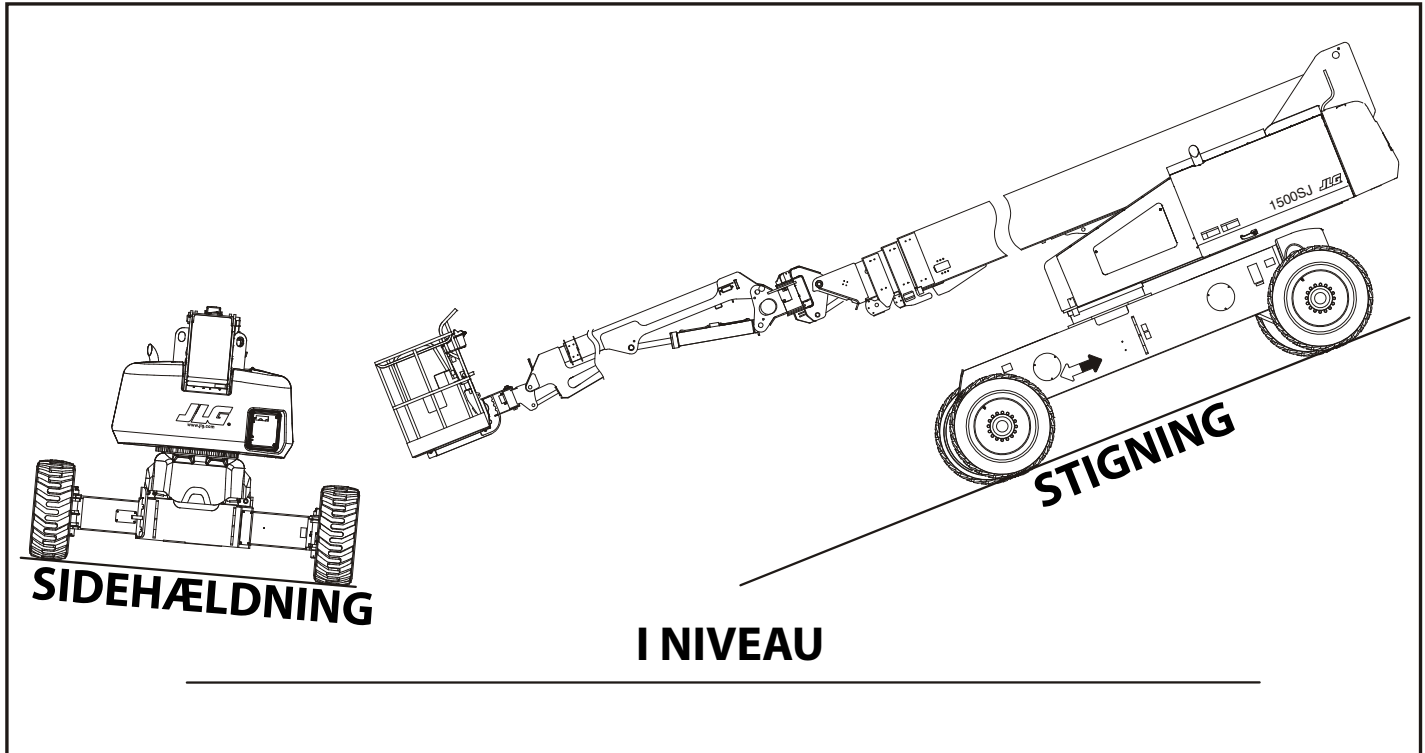

Figur 4-3. Stigninger og sidehældninger

Kørsel frem og tilbage

1. Træk nødstopkontakten ud på platformens styrepanel, start motoren og aktiver fodkontakten.



2. Stil køregrebet i Fremad eller Bak efter behov.

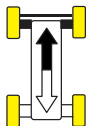

Denne maskine er udstyret med en køreretningsindikator. Det gule lys på platformens styrepanel indikerer, at bommen er svunget forbi de bageste trækjul og at maskinen eventuelt kan køre/styre i den modsatte retning fra den retning styregrebet bevæges i. Hvis indikatoren er tændt skal kørefunktionen betjenes på følgende måde:

1. Afpas de sorte og hvide retningspile på både platformens og undervognens kontrolpanel for at afgøre i hvilken retning maskinen vil køre.

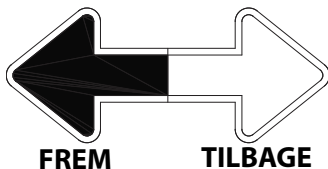

2. Tryk på kontakten til køreretningstilsidesættelse, og slip den igen. Flyt indenfor 3 sekunder kørselsstyregrebet langsomt mod den pil, der svarer til maskinens planlagte køreretning. Indikatoren vil blinke under det 3 sekunders interval indtil kørefunktionen er valgt.



4.6 STYRING

Placér fingerkontakten på køre-/styregrebet til højre for at styre til højre, eller til venstre for at styre til venstre.



4.7 UDSKYDNING AF AKSLERNE

BEMÆRK: Bommen skal være placeret mellem baghjulene for at skyde akslerne ud eller trække dem ind.

Operatøren skal køre med maskinen (fremad eller bak) for at kunne skyde akslerne ud.

Placér akseludskydningskontakten til enten at skyde akslerne ud eller til at trække dem ind.

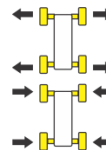

4.8 PLATFORM

Nivellering af platform

⚠ ADVARSEL

BRUG KUN FUNKTIONEN TIL TILSIDESÆTTELSE AF PLATFORMSNIVELLERING TIL EN GANSKE LET NIVELLERING AF PLATFORMEN. FORKERT BRUG KAN MEDFØRE RISIKO FOR AT LASTEN/MANDSKABET FORSKYDES ELLER FALDER NED. TILSIDESÆTTELSE AF DISSE INSTRUKTIONER KAN MEDFØRE DØDSFALD ELLER ALVORLIG TILSKADEKOMST.

BEMÆRK: Når bomkontrollsystemets vælgerkontakt er i Manuel-modus, virker platformsnivelleringen kun under betjening af hovedlift. Når bomkontrollsystemets vælgerkontakt er i Automatisk-modus, er platformsnivelleringen aktiv under alle funktioner undtagen under ind- og udskydninger I Manuel-modus er Kontrolleret bue- og Kontrolleret vinkelsystemerne heller ikke aktive.

Under normal betjening af maskinen vil platformen automatisk opretholde sin position. For manuelt at nivellere op eller ned - stil platformnivelleringskontakten på Op eller Ned og hold den indtil den ønskede platformspostion er opnået.

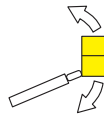

Platformsrotation

Skal platformen drejes til venstre eller højre bruges platformrotationskontakten til at vælge retningen, og kontakten holdes derefter indtil den ønskede stilling er opnået.



4.9 BOM

⚠ ADVARSEL

EN RØD ADVARSELSPAMPE PÅ STYREPANELET ANGIVER HÆLDNING OG LYSER, NÅR CHASSISET BEFINDER SIG PÅ EN SKRÅNING, DER ER FOR STEJL. BOMMEN MÅ IKKE SVINGES ELLER HÆVES OVER VANDRET STILLING, NÅR LAMPEN ER TÆNDT.



LAD VÆRE MED AT BETRAGTE HÆLDNINGSLARMEN SOM EN NIVELLERINGSINDIKATOR FOR CHASSISET. HÆLDNINGSLARMEN ANGIVER, AT CHASSISET BEFINDER SIG PÅ EN STEJL HÆLDNING (4 GRADER ELLER MERE PÅ CE- OG AUSTRALIEN-SPECIFIKKE MASKINER, 5 GRADER ELLER MERE PÅ ANSI-, CSA- OG JAPAN-SPECIFIKKE MASKINER). UNDERVOGNET SKAL VÆRE I NIVEAU INDEN UDSVING ELLER INDEN BOMMEN HÆVES OVER VANDRET, ELLER HVIS DER KØRES MED BOMMEN HÆVET.

SÆNK PLATFORMEN TIL JORDNIVEAU FOR AT UNDGÅ AT VÆLTE, HVIS DEN RØDE HÆLDNINGSLARMLAMPE LYSER SOM INDIKATION OM, AT BOMMEN ER HÆVET OVER VANDRET STILLING. MASKINEN ANBRINGES NU SÅLEDES, AT CHASSISET ER I NIVEAU, FØR BOMMEN HÆVES.

⚠ ADVARSEL

DET ER TILLADT AT KØRE MED BOMMEN UNDER VANDRET STILLING PÅ STIGNINGER OG SIDEHÆLDNINGER, SOM ANGIVET I AFSNITTET OM BETJENINGSSPECIFIKATIONER I DENNE VEJLEDNING.

⚠ ADVARSEL

BRUG IKKE MASKINEN, HVIS ET STYREGREB ELLER EN VIPPEKONTAKT, SOM KONTROLLERER PLATFORMENS BEVÆGELSER, IKKE RETURNERER TIL AFBRUDT ELLER NEUTRAL-POSITION, NÅR DE SLIPPES, DA DET KAN MEDFØRE ALVORLIG TILSKADEKOMST.

⚠ FORSIGTIG

HVIS PLATFORMEN IKKE STOPPER, NÅR EN KONTROLKONTAKT ELLER ET GREB SLIPPES, SKAL MAN ENTEN TAGE FODEN AF FODKONTAKTEN ELLER STANDSE MASKINEN MED NØDSTOPKONTAKTEN FOR AT UNDGÅ KOLLISION OG PERSONSKADE.

Bomsving

BEMÆRK: Akslerne skal være helt ude for at kunne svinge forbi baghjulene (40 grader).

Når bommen skal svinges bruges svingkontakten til at vælge højre eller venstre.



BEMÆRK

SØRG FOR NÅR BOMMEN SVINGES, AT DER ER RIGELIG PLADS TIL AT BOMMEN IKKE RAMMER OMKRINGSTÅENDE VÆGGE, SKILLERUM ELLER Udstyr.

Hævning og sænkning af bom

BEMÆRK: Liftfunktionen fungerer ikke over 6 grader over vandret stilling, hvis akslerne ikke er skudt helt ud.

Anvend bommens liftkontrolkontakt til at vælge Op eller Ned for at hæve eller sænke bommen.



Bomteleskop

BEMÆRK: Teleskopfunktionen fungerer ikke ud over transportpositionen hvis akslerne ikke er skudt helt ud.

Brug teleskopkontrolkontakten og vælg Ind eller Ud for at skyde hovedbommen ud eller trække den ind.

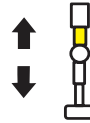

Udskydning/indtrækning af jibarm

Brug kontrolkontakten til jibarm, og vælg Ind eller Ud for at skyde jibarmen ud eller trække den ind.

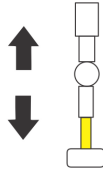

Opbevaring/Jibarmudsving

Når jibarmen skal svinges ved opbevaring eller maskinanvendelse, bruges jibarm-opbevaringskontrolkontakten til at vælge højre eller venstre. Jibarmens låsestift vil også arbejde automatisk, mens jibarmens opbevaringskontakten bruges.

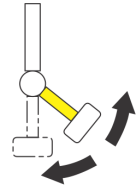

4.10 FUNKTIONSHASTIGHEDSGREB

Denne kontrolenhed påvirker hastigheden af hovedbomteleskop, jibarm-teleskop og jibarm-lift. Når knappen drejes hele vejen modsat uret indtil den klikker, sættes kørsel, hovedbom, platformsrotation og udsving til krybehastighed.

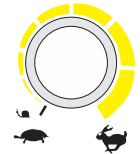

4.11 SIKKERHEDSSYSTEM TIL TILSIDESÆTTELSE AF MASKINFUNKTIONER (MSSO) (KUN CE)

Sikkerhedssystemet til tilsidesættelse af maskinfunktioner (MSSO) anvendes kun til at tilsidesætte funktionsstyreenheder i forbindelse med opsamling fra platformen i nødstilfælde. Se Afsnit 6.5, Sikkerhedssystem til tilsidesættelse af maskinfunktioner (MSSO) (kun CE) angående betjeningsprocedurer.



4.12 BETJENING AF SKYGUARD

SkyGuard anvendes til at sikre en bedre beskyttelse af styrepanelet. Når SkyGuard-sensoren aktiveres, bliver de funktioner, der var i brug på aktiveringstidspunktet, omstyret eller udkoblet. Tabellen nedenfor fremhæver disse funktioner.

Tabel 4-1. Tabel over SkyGuard-funktioner

Hovedlift	Hovedbomteleskop	Bomsving	Kørfremad		Kørbaglæns		Platformsnivellering	Platformrotation	Jibarmlift	Jibrotation	Jibarmteleskop
R	C/R*	R	R	I	R	R	C	C	C	C	C
R = Angiver, at omstyring er aktiveret											
C = Angiver, at udkobling er aktiveret											
I = Input ignoreres											
Bemærk: Når Soft Touch er aktiveret med SkyGuard, er alle funktioner kun udkoblet.											
* Omstyring gælder kun for udskydning af hovedbomteleskopet. Funktionen Indtrækning af hovedbomteleskop vil være udkoblet.											

4.13 BUGSERING I NØDSTILFÆLDE

⚠ ADVARSEL

LØBSKKØRSEL/MASKINFARE. MASKINEN HAR INGEN BUGSERINGSBREMSE. ET BUGSERENDE KØRETØJ SKAL TIL ENHVER TID VÆRE I STAND TIL AT KONTROLLERE MASKINEN. BUGSERING ER IKKE TILLADT PÅ OFFENTLIG VEJ. OVERHOLDES INSTRUKTIONERNE IKKE, KAN DET MEDFØRE ALVORLIG TILSKADEKOMST ELLER DØDSFALD.

MAKSIMAL BUGSERINGSHASTIGHED 8 KM/H (5 MPH)

MAKSIMAL BUGSERINGSSTIGNING ER 25 %.

⚠ FORSIGTIG

MASKINEN MÅ IKKE BUGSERES MED MOTOREN I GANG ELLER MOTORNAVENE TILSLUTTET.

1. Træk bommen ind, sænk den og placér den i transportposition; lås drejeskiven.

2. Afbryd motornavene ved at invertere udkoblingsdækslet.

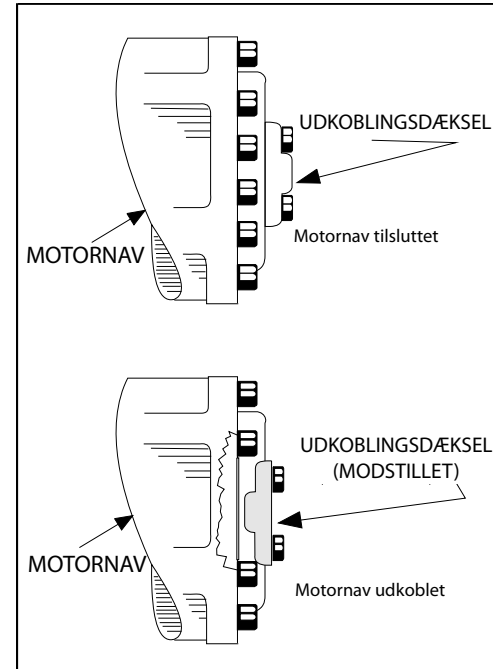

Figur 4-4. Udkobling af motornav

3. Tilslut motornavene igen ved at invertere udkoblingsdækslet når bugseringen er færdig.

4.14 AFBRYDELSE OG PARKERING

Brug følgende procedurer til at slukke for og parkere maskinen:

1. Kør maskinen til et godt beskyttet område.
2. Sørg for at bommen er sænket ned over bageste drivaksel.
3. Tryk nødstopknappen ind på platformens styrepanel.
4. Tryk nødstopknappen ind på undervognens styrepanel. Stil Platform/Undervogn-vælgerkontakten i midterstilling, FRA.
5. Dæk om nødvendigt platformsbetjeningsanordningerne for at beskytte instruktionsplakaten, advarselmærkaterne og betjeningsanordningerne mod et krævende miljø.

4.15 LØFTNING OG FASTSPÆNDING

Se Figur 4-5.

Løftning

1. Se serienummerpladen, jf. afsnittet Specifikationer i denne håndbog, eller vej den individuelle enhed for at finde køretøjets bruttovægt.
2. Anbring bommen i opbevaringsposition med drejeskiven låst.
3. Fjern alle løse genstande fra maskinen.
4. Fastgør kun hejset og udstyret til de dertil indrettede punkter.
5. Justér rigningen ordentligt for at undgå beskadigelse af maskinen og for at holde maskinen i niveau.

Fastspænding

BEMÆRK

NÅR MASKINEN TRANSPORTERES SKAL BOMMEN VÆRE SÆNKET HELT NED TIL HVILESTEDET.

1. Anbring bommen i opbevaringsposition med drejeskiven låst.
2. Fjern alle løse genstande fra maskinen.
3. Fastgør chassiset og platformen med stropper eller kæder der er stærke nok og tilsluttet de dertil indrettede punkter.

4.16 OPBEVARING AF JIBARMEN TIL TRANSPORT

1. Anbring bommen i opbevaringsposition med akslerne trukket ind.
2. Hold jibarmens svingkontrolkontakt til højre indtil platformen ikke længere svinger.

BEMÆRK: *Den automatiske platformsnivellering er frakoblet når jibarmen lægges til opbevaring.*

3. Tryk og hold på platformsrotationskontakten indtil jibarmen og platformen er i opbevaringsposition under bommen.

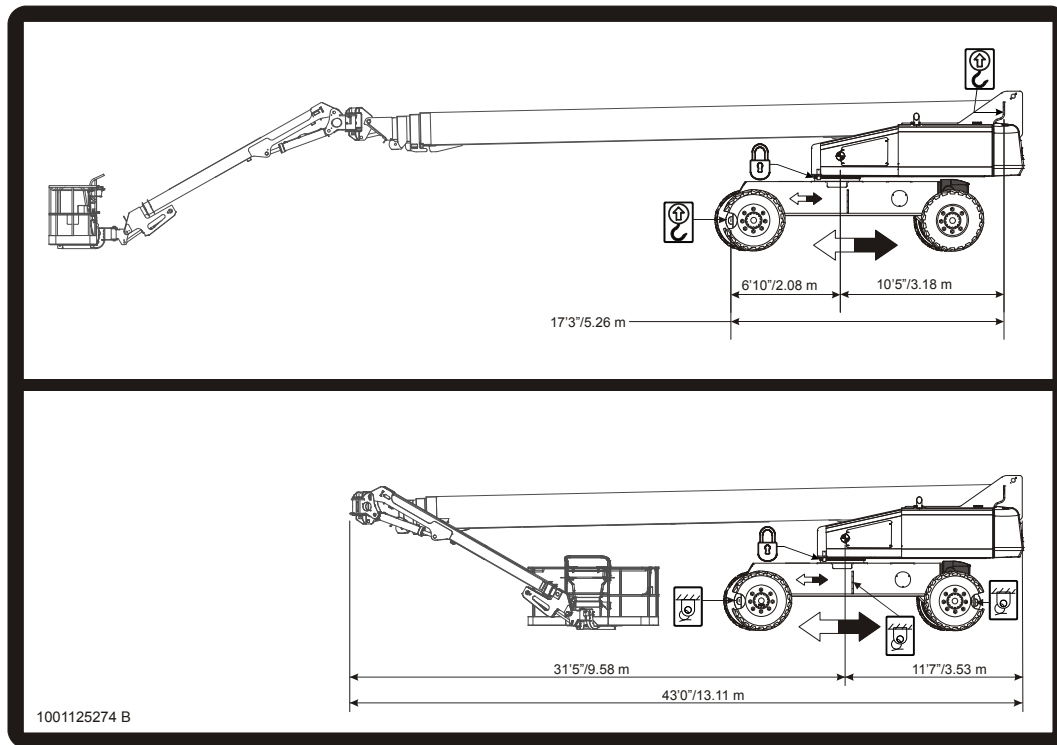

Figur 4-5. Skema over løftning og fastspænding

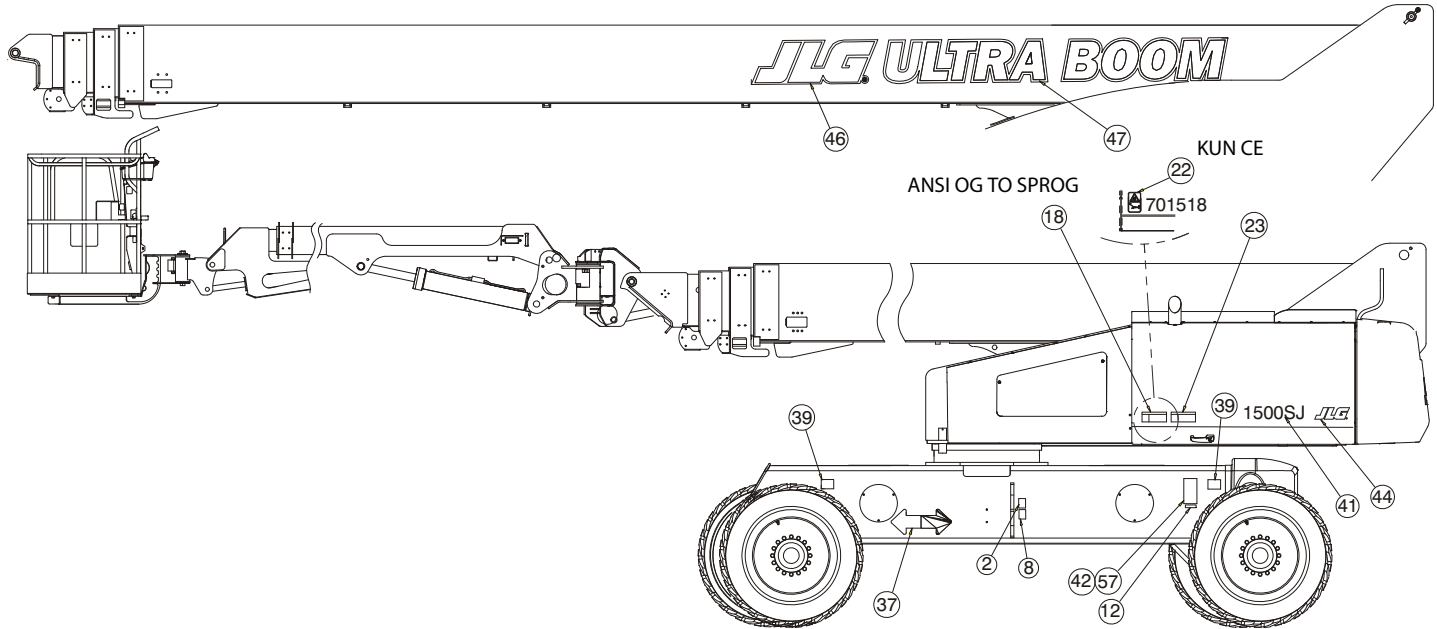

Figur 4-6. Placering af mærkater, blad 1 af 6

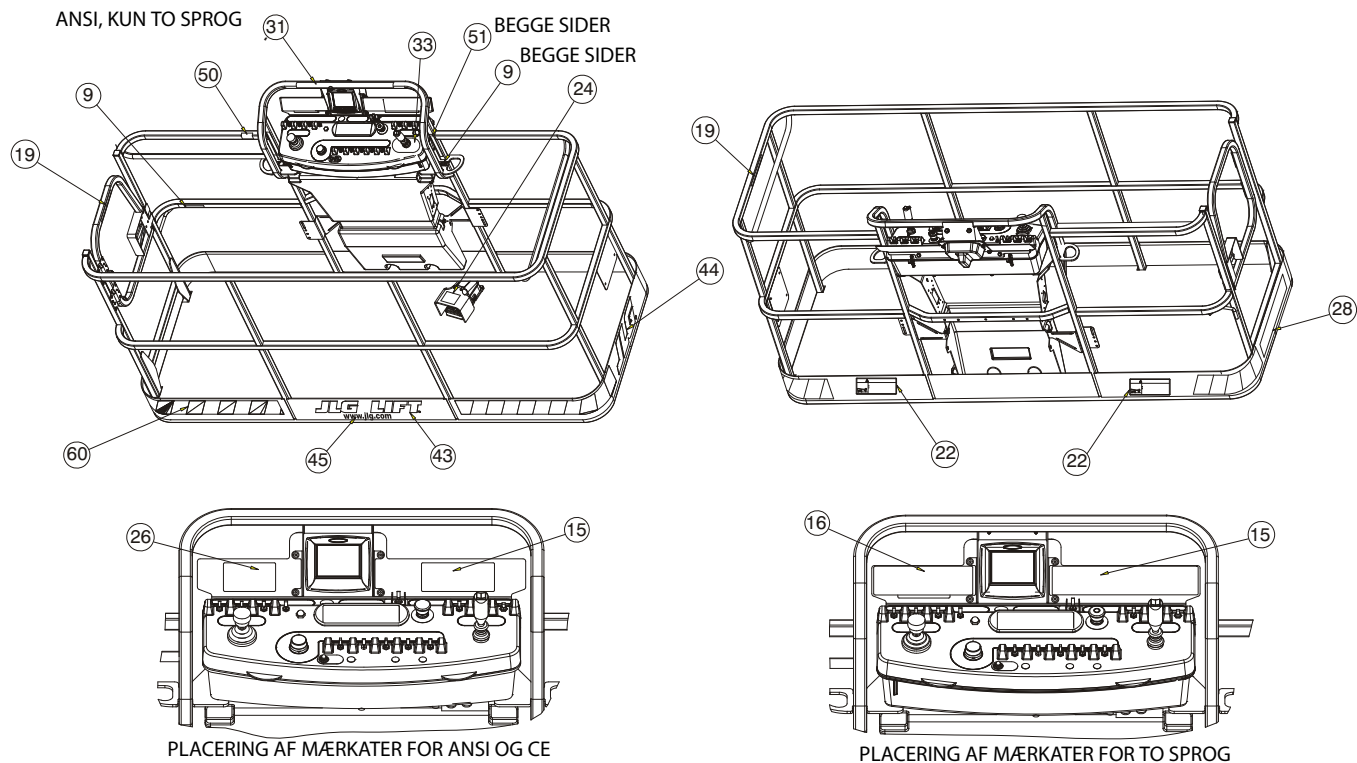

Figur 4-7. Placering af mærkater, blad 2 af 6

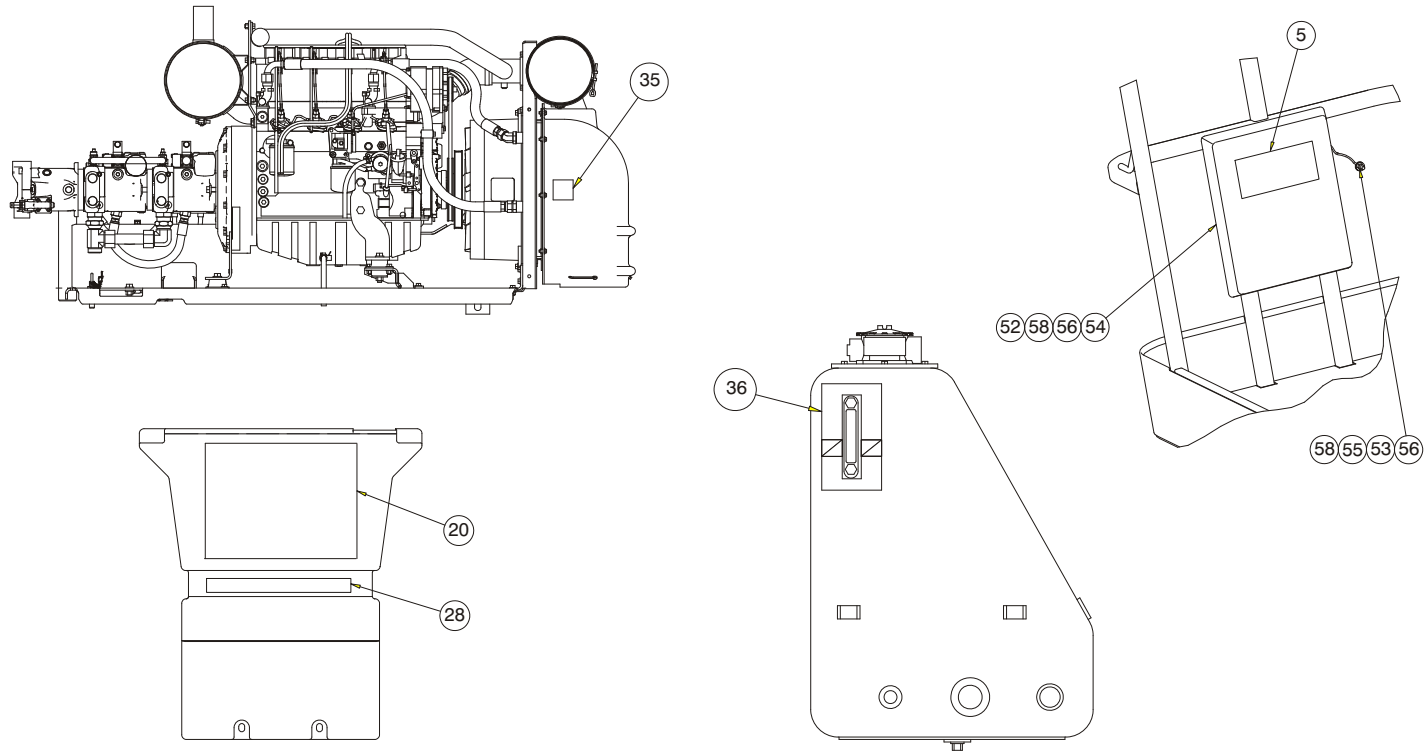

Figur 4-8. Placering af mærkater, blad 3 af 6

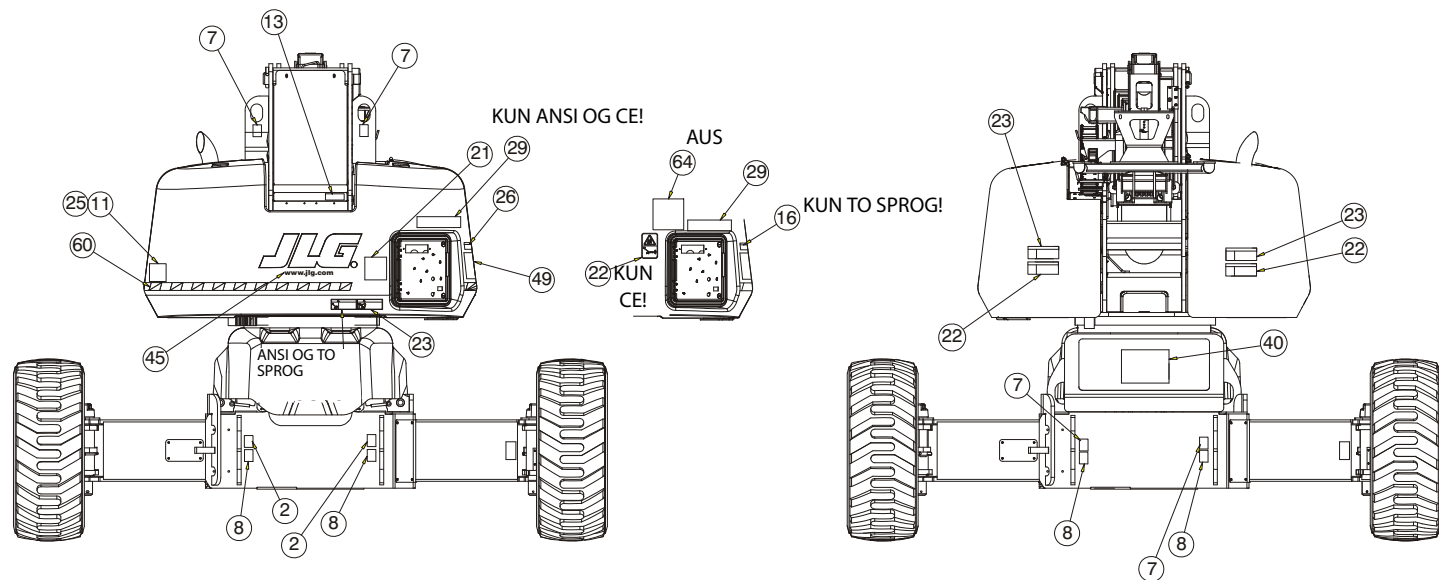

Figur 4-9. Placering af mærkater, blad 4 af 6

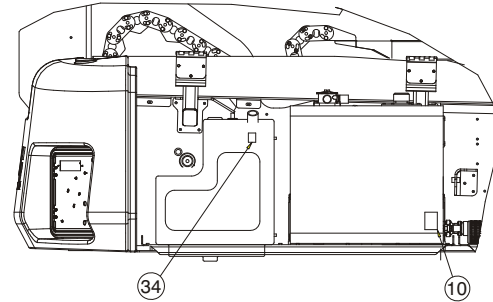
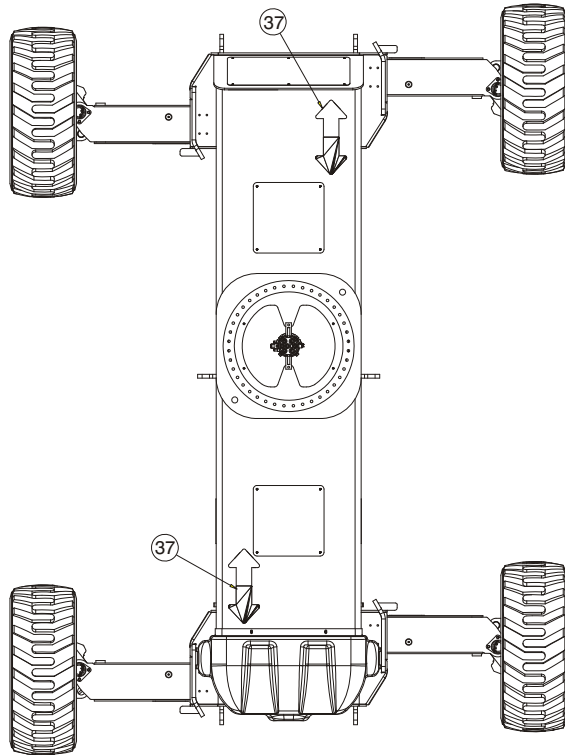

Figur 4-10. Placering af mærkater, blad 5 af 6

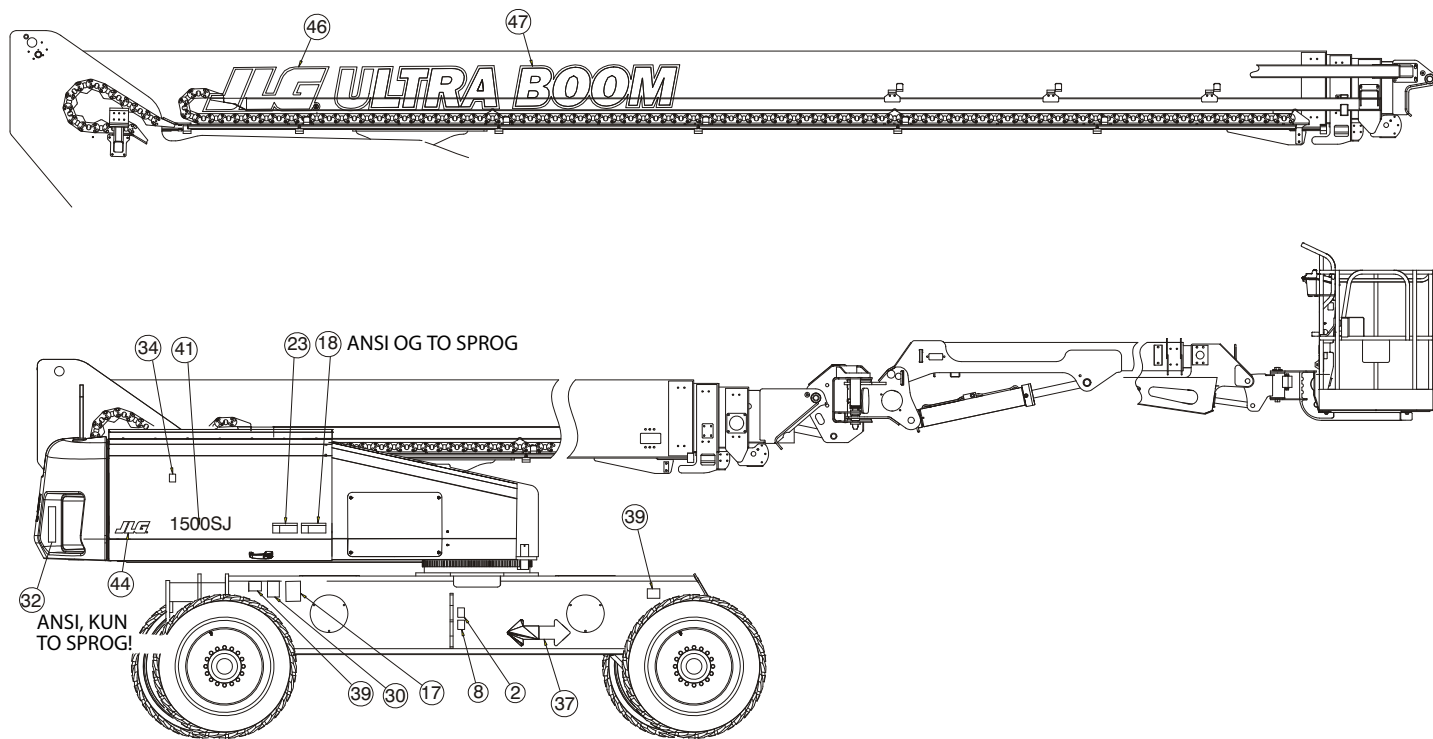

Figur 4-11. Placering af mærkater, blad 6 af 6

Tabel 4-2. Mærkattekst

Del nr.	ANSI 1001125140-B	Koreansk 0274723-B	Kinesisk 0274724-B	Portugisisk 0274725-B	Engelsk/Spansk 0274726-B	Fransk/Engelsk 0274727-B	CE 1001125143-B	Japan 0274729-B	Australien 1001125141-B
1	--	--	--	--	--	--	--	--	--
2	1701499	1701499	1701499	1701499	1701499	1701499	1701499	1701499	1701499
3	--	--	--	--	--	--	--	--	--
4	--	--	--	--	--	--	--	--	--
5	1701509	1701509	1701509	1701509	1701509	1701509	1701509	1701509	1701509
6	--	1701529	1701529	1701529	1701529	1701529	--	1701529	--
7	1703811	1703811	1703811	1703811	1703811	1703811	1703811	1703811	1703811
8	1703814	1703814	1703814	1703814	1703814	1703814	1703814	1703814	1703814
9	1704277	1704277	1704277	1704277	1704277	1704277	1704277	1704277	1704277
10	1704412	1704412	1704412	1704412	1704412	1704412	1704412	1704412	1704412
11	--	--	--	--	--	--	17055980	--	17055980
12	--	--	--	--	--	1705514	--	--	--
13	3251243	3251243	3251243	3251243	3251243	3251243	--	3251243	--
14	--	--	--	--	--	--	--	--	--
15	1705337	1705337	1001117034	1705904	1705337	1705341	--	1705338	--
16	--	--	1001117035	1705906	1705916	1705505	--	1705493	--
17	--	1702153	--	--	--	--	--	--	--

Tabel 4-2. Mærkattekst

Del nr.	ANSI 1001125140-B	Koreansk 0274723-B	Kinesisk 0274724-B	Portugisisk 0274725-B	Engelsk/Spansk 0274726-B	Fransk/Engelsk 0274727-B	CE 1001125143-B	Japan 0274729-B	Australien 1001125141-B
18	1703953	1703953	1703943	1705903	1703941	1703942	--	1703944	--
19	1702868	1702868	1001116846	1705967	1704001	1704000	--	--	--
20	1703797	1703797	1703925	1705895	1703923	1703924	1705921	1703926	1705921
21	1705336	1705336	1001116849	1705896	1705917	1705347	1705822	1705344	1705822
22	1703804	1703804	1703949	1705898	1703947	1703948	1701518	1703950	1701518
23	1703805	1703805	1001116851	1705897	1703935	1703936	1705961	1703938	1705961
24	3252347	--	1703982	1705902	1703983	1703984	1705828	1703980	1705828
25	--	3251813	3251813	3251813	--	3251813	--	--	--
26	1705492	1705492	1705508	1705907	1705915	1705506	--	1705494	--
27	1702631	1702631	1702631	1702631	1702631	1702631	--	1702631	1702631
28	1001125175	1001122370	1001122371	1001122372	1001122373	1001122374	1001125177	1001122375	1001125177
29	1001125176	1001122377	1001122378	1001122379	1001122380	1001122381	1001125178	1001122382	1001125178
30	1001131269	--	--	--	--	1700584	1700584	1700584	--
31	1001130584	1706751	1706751	1706751	1706751	1706751	--	1706751	--
32	1705868	1705868	1705868	1705868	1705868	1705868	--	1705868	--
33	1705351	1705351	1705430	1705905	1705910	1705429	--	1705426	--
34	1701505	1701505	1701505	1701505	1701505	1701505	1701505	1701505	1701505
35	1704972	1704972	1706060	1706059	1706063	1706064	1706098	1704972	1706098

Tabel 4-2. Mærkattekst

Del nr.	ANSI 1001125140-B	Koreansk 0274723-B	Kinesisk 0274724-B	Portugisisk 0274725-B	Engelsk/Spansk 0274726-B	Fransk/Engelsk 0274727-B	CE 1001125143-B	Japan 0274729-B	Australien 1001125141-B
36	1705511	1705511	1705511	1705511	1705511	1705511	1705511	1705511	1705511
37	1701501	1701501	1701501	1701501	1701501	1701501	1701501	1701501	1701501
38	--	--	--	--	--	--	--	--	--
39	--	--	--	--	--	--	--	--	--
40	--	--	--	--	--	--	--	--	--
41	--	--	--	--	--	--	--	--	--
42	--	--	--	--	--	--	--	--	--
43	--	--	--	--	--	--	--	--	--
44	--	--	--	--	--	--	--	--	--
45	--	--	--	--	--	--	--	--	--
46	--	--	--	--	--	--	--	--	--
47	--	--	--	--	--	--	--	--	--
48	--	--	--	--	--	--	--	--	--
49	--	--	--	--	--	--	--	--	--
50	--	--	--	--	--	--	--	--	--
51	--	--	--	--	--	--	--	--	--
52	--	--	--	--	--	--	--	--	--
53	--	--	--	--	--	--	--	--	--

Tabel 4-2. Mærkattekst

Del nr.	ANSI 1001125140-B	Koreansk 0274723-B	Kinesisk 0274724-B	Portugisisk 0274725-B	Engelsk/Spansk 0274726-B	Fransk/Engelsk 0274727-B	CE 1001125143-B	Japan 0274729-B	Australien 1001125141-B
54	--	--	--	--	--	--	--	--	--
55	--	--	--	--	--	--	--	--	--
56	--	--	--	--	--	--	--	--	--
57	--	--	--	--	--	--	--	--	--
58	--	--	--	--	--	--	--	--	--
59	--	--	--	--	--	--	--	--	--
60	--	--	--	--	--	--	--	--	--
61	--	--	--	--	--	--	--	--	--
62	--	--	--	--	--	--	--	--	--
63	--	--	--	--	--	--	--	--	--
64	--	--	--	--	--	--	--	--	100112551

AFSNIT 5. LCD-DISPLAYPANEL – GENERATION 1 OG 2

5.1 IDENTIFIKATION

Operatøren kan identificere generering af LCD-displaypanelet på introduktionsskærmen ved opstart, der vises, når LCD-skærmen er aktiveret. De skærme er vist nedenfor.



Figur 5-1. Generation 1 Introduktionsskærm ved opstart



Figur 5-2. Generation 2 Introduktionsskærm ved opstart

5.2 LCD DISPLAYPANEL

Beskrivelse

Denne maskine benytter et LCD displaypanel til at hjælpe maskinføreren ved at give supplerende information under betjening af maskinen. Det erstatter IKKE Betjenings- og sikkerhedsvejledningen, og det er heller ikke en erstatning for grundigt kendskab til maskinen.

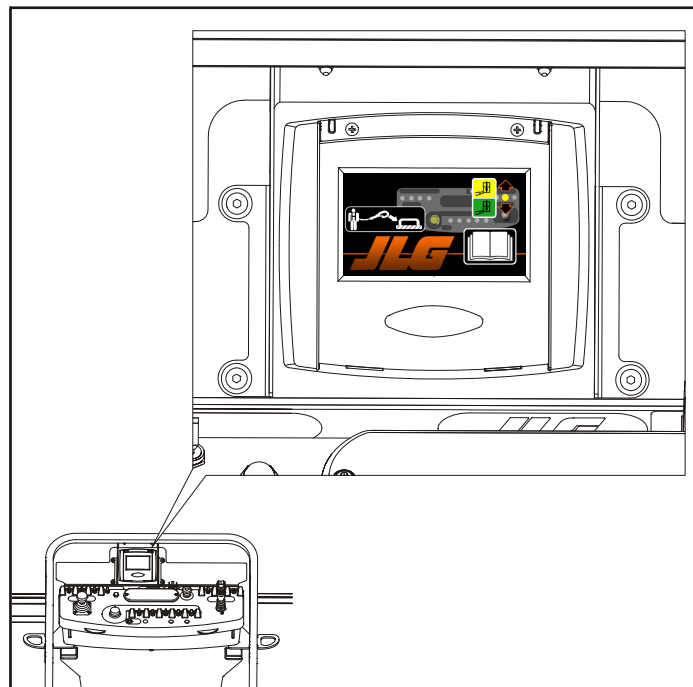

Figur 5-3. LCD panel

5.3 GENERATION 1 LCD-DISPLAYPANELSKÆRME

Introduktionsskærm ved opstart

Opstartens introduktionsskærm vises, når maskinen startes op. Skærmen viser flere påmindelser til maskinføreren, inden han starter. Der er en påmindelse til maskinføreren om at benytte hel kropssele med en livline fastgjort til et autoriseret forankringspunkt, en påmindelse til maskinføreren om at læse og forstå Betjenings- og sikkerhedsvejledningen, og en påmindelse til maskinføreren om at vælge det ønskede kapacitetsomfang til maskinen. Desuden anvender displayet også en gul cirkel og pile til at indikere placeringen af kapacitetsvælgeren og de mulige optioner i kontaktens indstillinger.



Figur 5-4. Introduktionsskærm ved opstart

Standardskærm

Standardskærmen ses efter opstartskærmen, hvis der ikke forekommer fejl i JLG styresystemet. Skærmen indikerer brændstofniveau, batterispænding og motorens omdrejningstal. Desuden er der en grøn cirkel med et afkrydsningsmærke, som indikerer, at der ikke foreligger nogen reparerbare fejl. LCD software-versionen vises også i 5 sekunder efter den indledende opstart.

BEMÆRK: Motoren kører ikke i det viste eksempel.

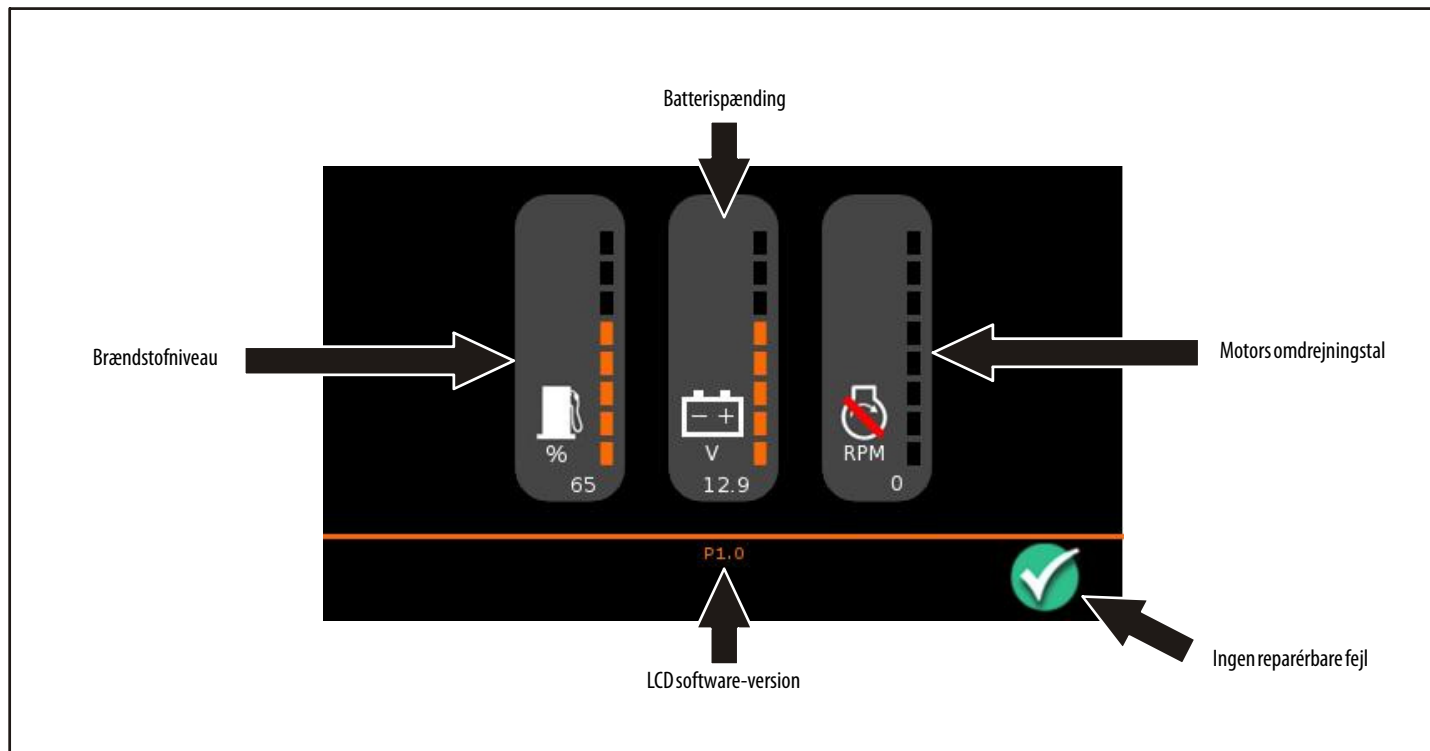

Figur 5-5. Standardskærm

Vilkår-symboler

Der findes flere symboler, som kan blive set under linjen på LCD panelet på en hvilken som helst skærm, hvis de driftsforhold, de repræsenterer, er tilstede. Disse symboler er Jibarm ulåst, Jibarm låst, Nedsat hastighed (skildpadde), Krybehastighed (snegl), Fejlkode, Sikkerhedsadvarselssymbol, og Ingen reparerbare fejl (afkrydsningsmærke).

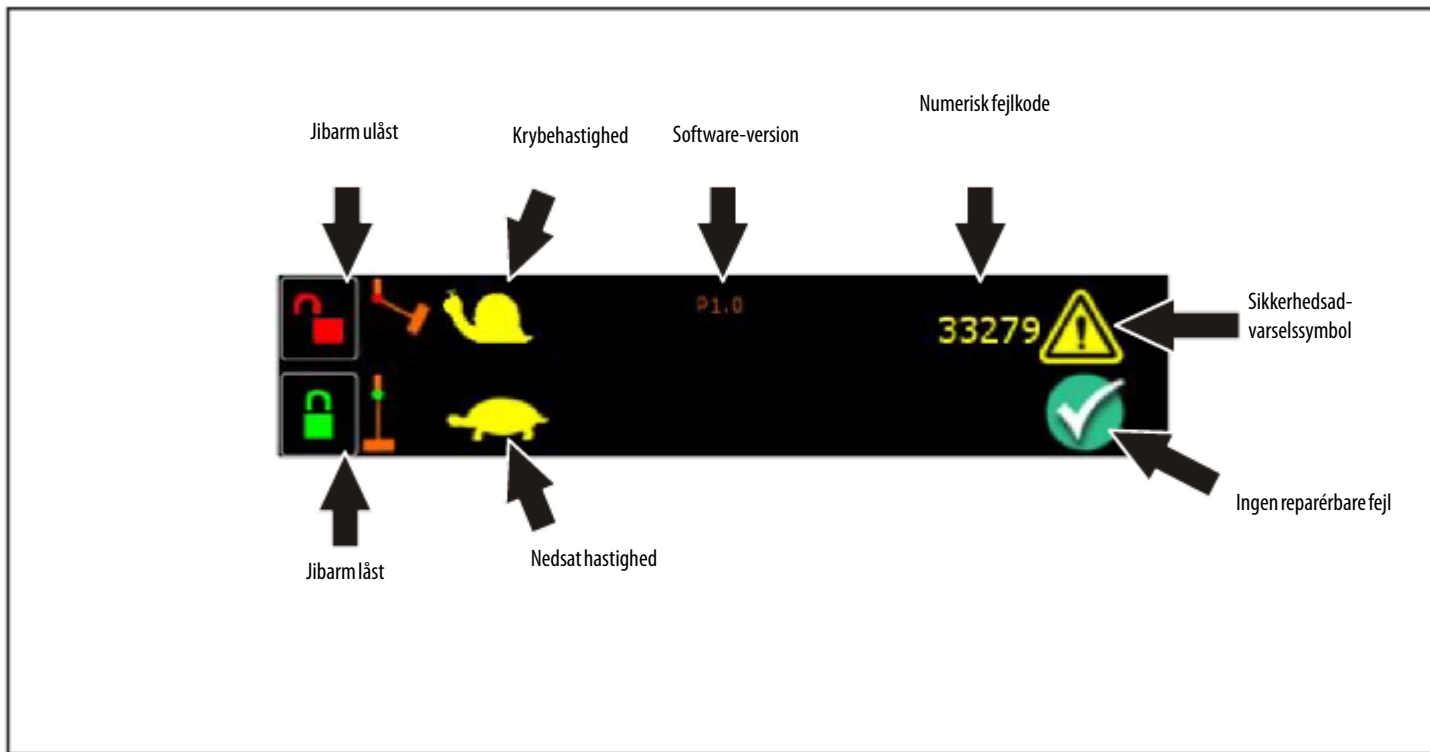

Figur 5-6. Vilkår-symboler

CAN-kommunikationsfejl-skærm

CAN-kommunikationsfejl-skærmen ses, hvis JLG styresystemet læser, at kommunikationsforbindelsen mellem LCD displayet og undervognens kontrolmodul er gået tabt. I det nedre, højre hjørne vil 66?? blive vist i det numeriske fejlkodefelt sammen med et sikkerhedsadvarselssymbol. Den faktiske kode kan ikke blive vist på grund af kommunikationsfejlen. Jf. servicehåndbogen angående den specifikke fejlkode. Denne skærm er åben, indtil forholdet er korrigeret.

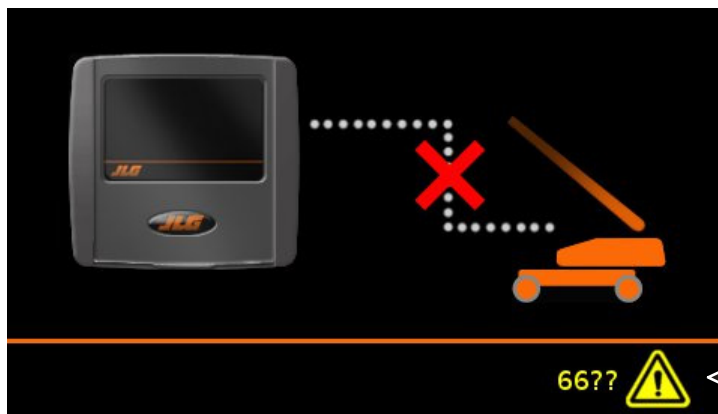

Numerisk fejlkode og sikkerhedsadvarselssymbol

Figur 5-7. CAN-kommunikationsfejlskærm

Indikationsskærm for reparerbare fejl

Indikationsskærmen for Reparérbare fejl ses, hvis JLG styresystemet har fundet en fejl, der skal undersøges af en tekniker. Som på standardskærmen viser displayet brændstofniveau, batterispænding og motorens omdrejningstal. I det nedre, højre hjørne ses den numeriske fejlkode med sammen med et sikkerhedsadvarselssymbol. Flere fejl bliver vist i rækkefølge. Jf. servicehåndbogen angående den specifikke fejlkode. Desuden ses jibarmens låste/ulåste status i det nedre, venstre hjørne af skærmen.

BEMÆRK: Fejlindikationen kan blive vist uanset den viste information oven over den orangefarvede linje.

BEMÆRK: I dette eksempel vises: Fejl 33279, Gløderør - Åbent kredsløb.

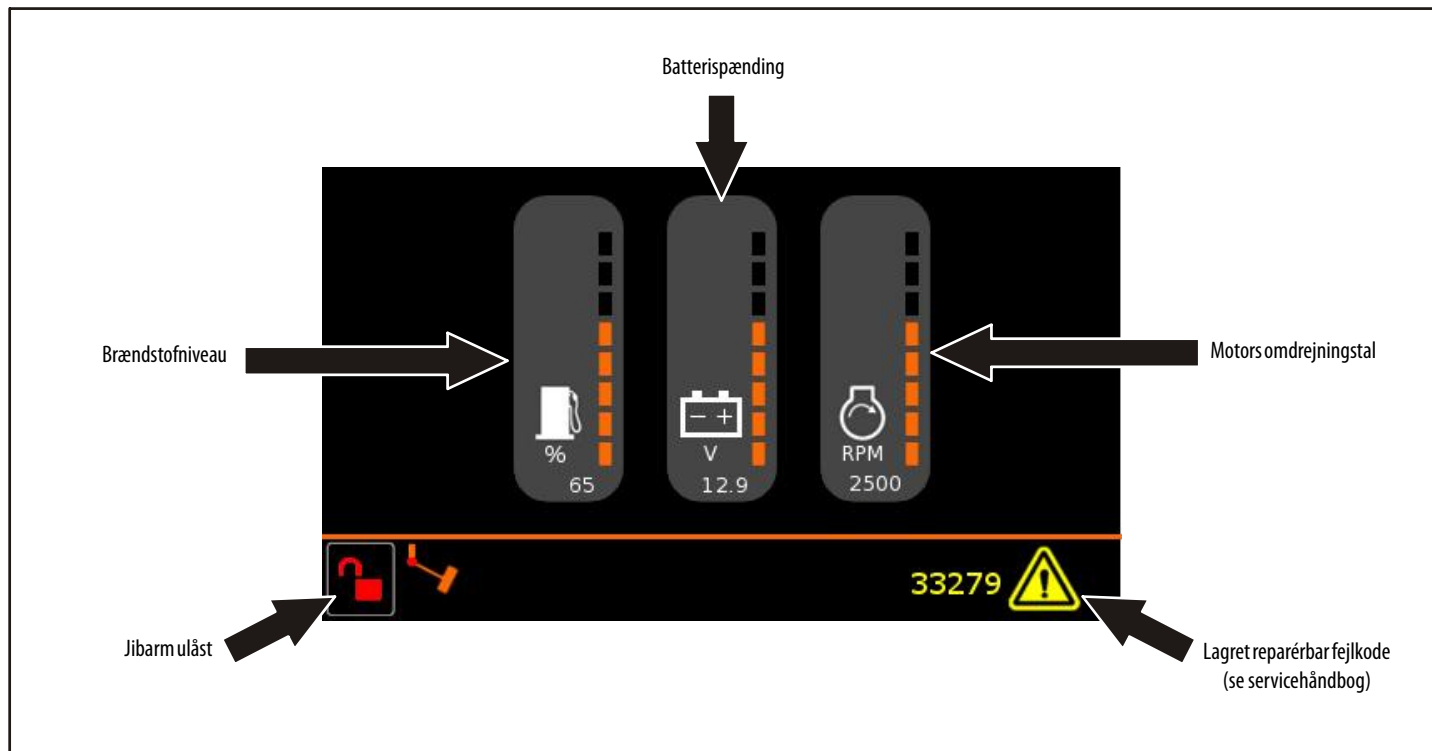

Figur 5-8. Reparérbare fejl-skærm

Skærm for Nøglekontakt i Undervogn-modus

Symbolet for Nøglekontakt i Undervogn-modus bliver vist så længe nøglen er i positionen Undervogn-modus. Symbolerne under den orange farvede linje reflekterer maskinens status.

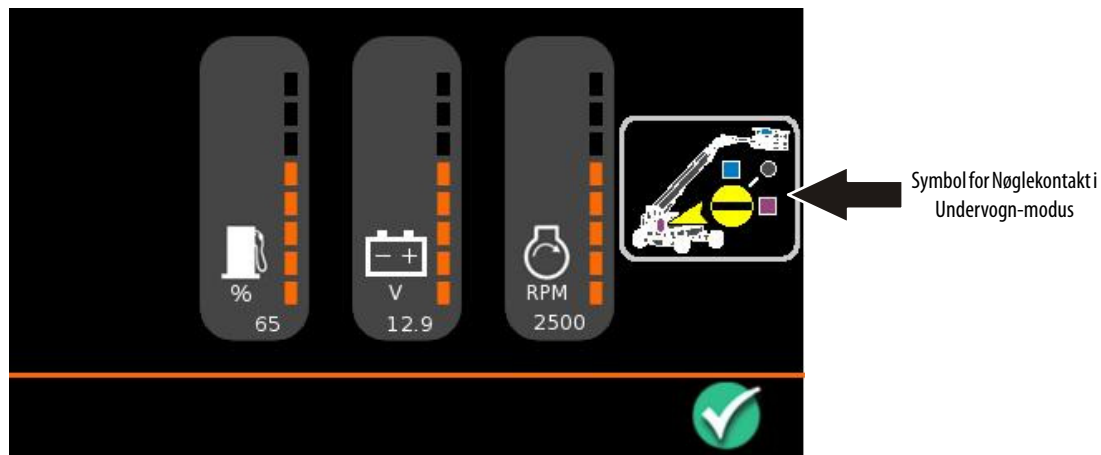

Figur 5-9. Skærm for Nøglekontakt i Undervogn-modus

Skærm for nøglekontakt i undervogn-modus med funktionsfejl

Symbolet for Nøglekontakt i Undervogn-modus bliver vist så længe nøglen er i positionen Undervogn-modus. Hvis der foreligger aktive funktionsfejl, vil symbolet for Jf. betjeningsvejledning blive vist. Desuden vil den numeriske fejlkode blive vist oven over symbolet. Symbolerne under den orangefarvede linje reflekterer maskinens status.

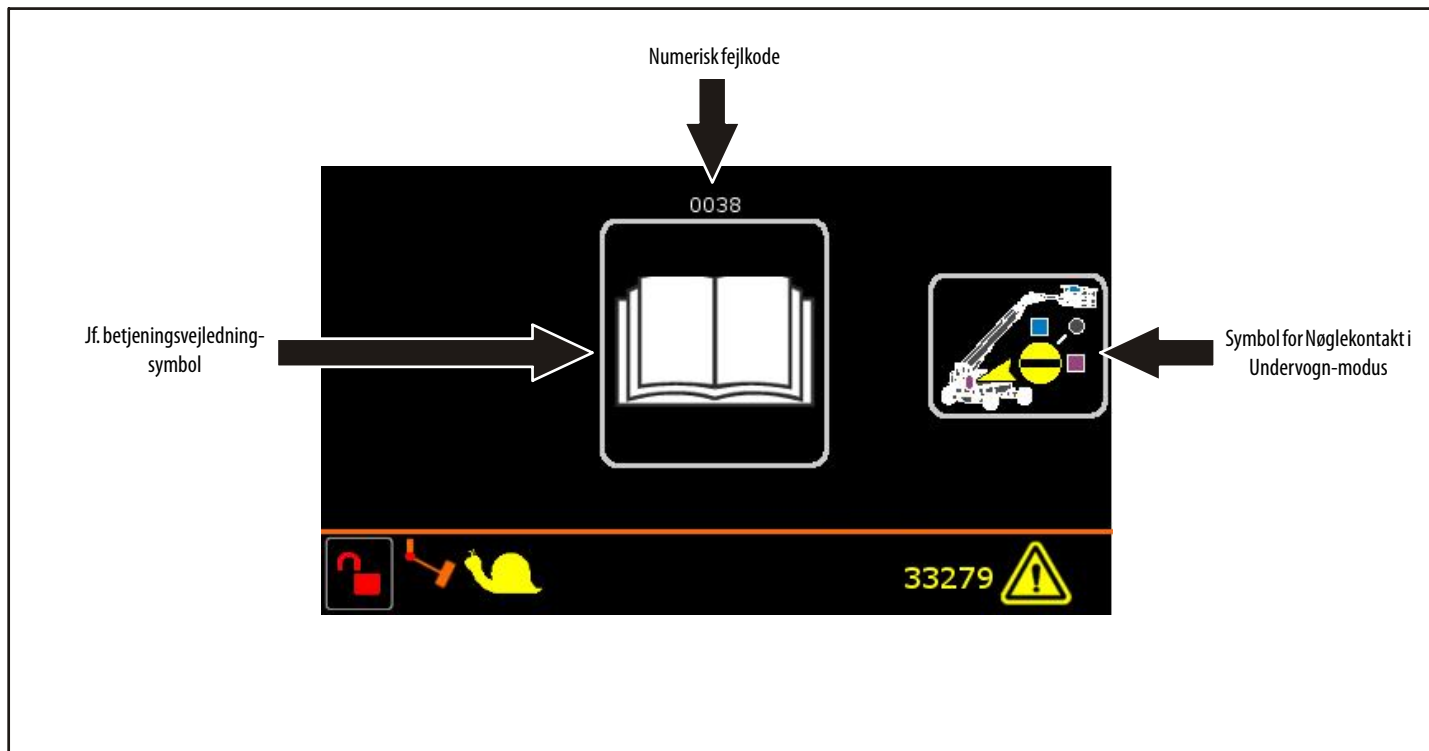

Figur 5-10. Nøglekontakt i Undervogn-modus med funktionsfejl

Funktionsfejl - Uden grafik-skærm

Funktionsfejl-skærmen ses, hvis JLG styresystemet har fundet en fejl, der skyldes maskinføreren, eller en tilstand, hvorom maskinføreren kan opnå nærmere information (dvs. funktioner arbejder langsommere). Skærmen viser et håndbog-symbol som en påmindelse om at kontrollere Betjenings- og sikkerhedsvejledningen angående fejlkode, der vises oven over håndbog-symbolet. I det nedre, højre hjørne indikerer et afkrydsningsmærke i en grøn cirkel, at der ikke foreligger nogen systemfejl. Hvis der foreligger en systemfejl, vil den numeriske fejlkode blive vist sammen med et advarselssymbol. Flere fejl bliver vist i rækkefølge. Jf. Betjenings- og sikkerhedsvejledningen angående den specifikke fejlkode.

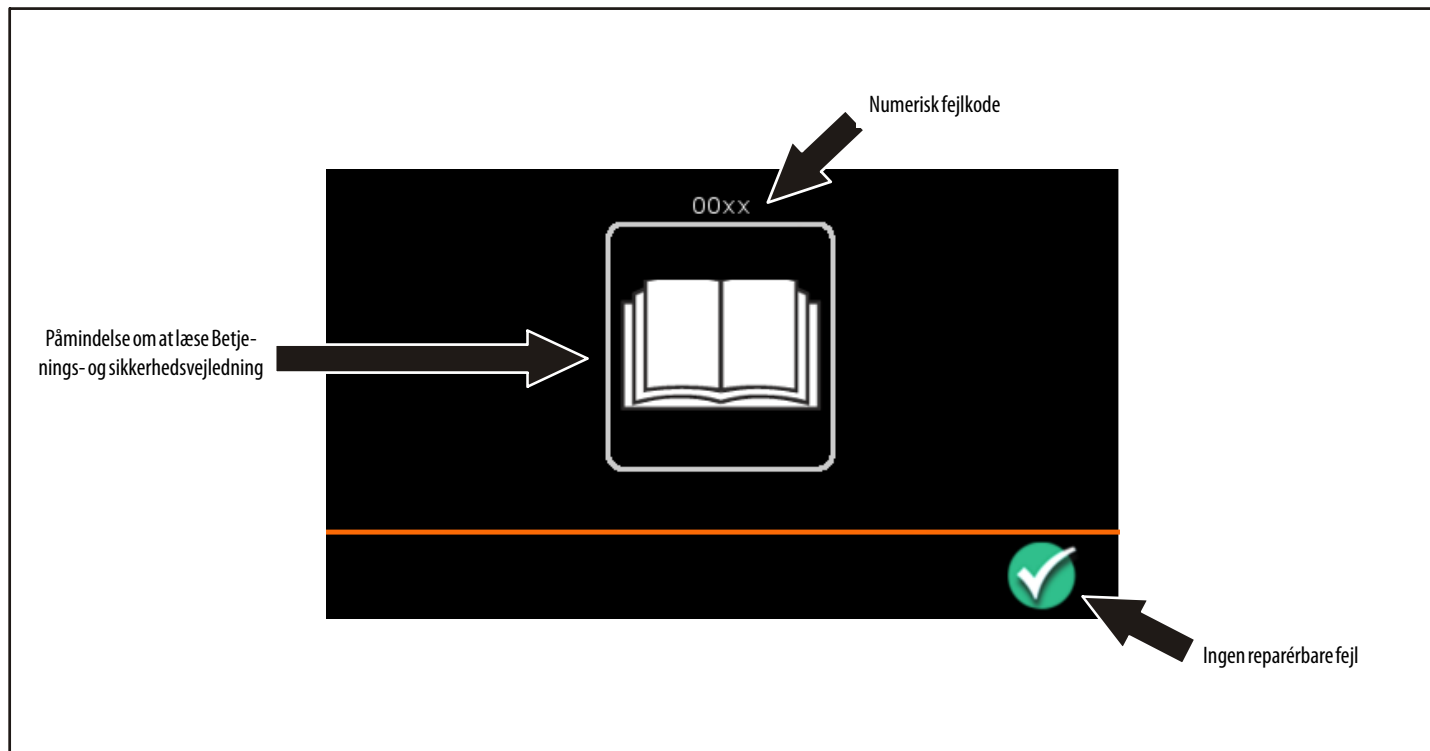

Figur 5-11. Funktionsfejl - Uden grafik-skærm

Funktionsfejl - Med grafik-skærm

Funktionsfejl-skærmen vises, hvis JLG styresystemet har fundet en fejl, der giver oplysninger om funktionen. Skærmen viser et symbol, som repræsenterer fejlen og de tilgængelige kontrolhedsoptioner sammen med fejlkoden, der ses oven over fejlsymbolet (Som eksempel bruges: Fejl 2224 - Fodkontakt valgt inden start). I det nedre, højre hjørne indikerer et afkrydsningsmærke i en grøn cirkel, at der ikke foreligger nogen reparerbare fejl. Hvis der foreligger en reparerbar fejl, vil den numeriske fejlkode blive vist sammen med et sikkerhedsadvarselssymbol. Flere fejl bliver vist i rækkefølge. Jf. servicehåndbogen angående den specifikke fejlkode. Yderligere vises jibarmens Låst/Ulåst-status. Symbolet for den låste jibarm vises kun i 2 sekunder efter at stiften er sat i låst position.

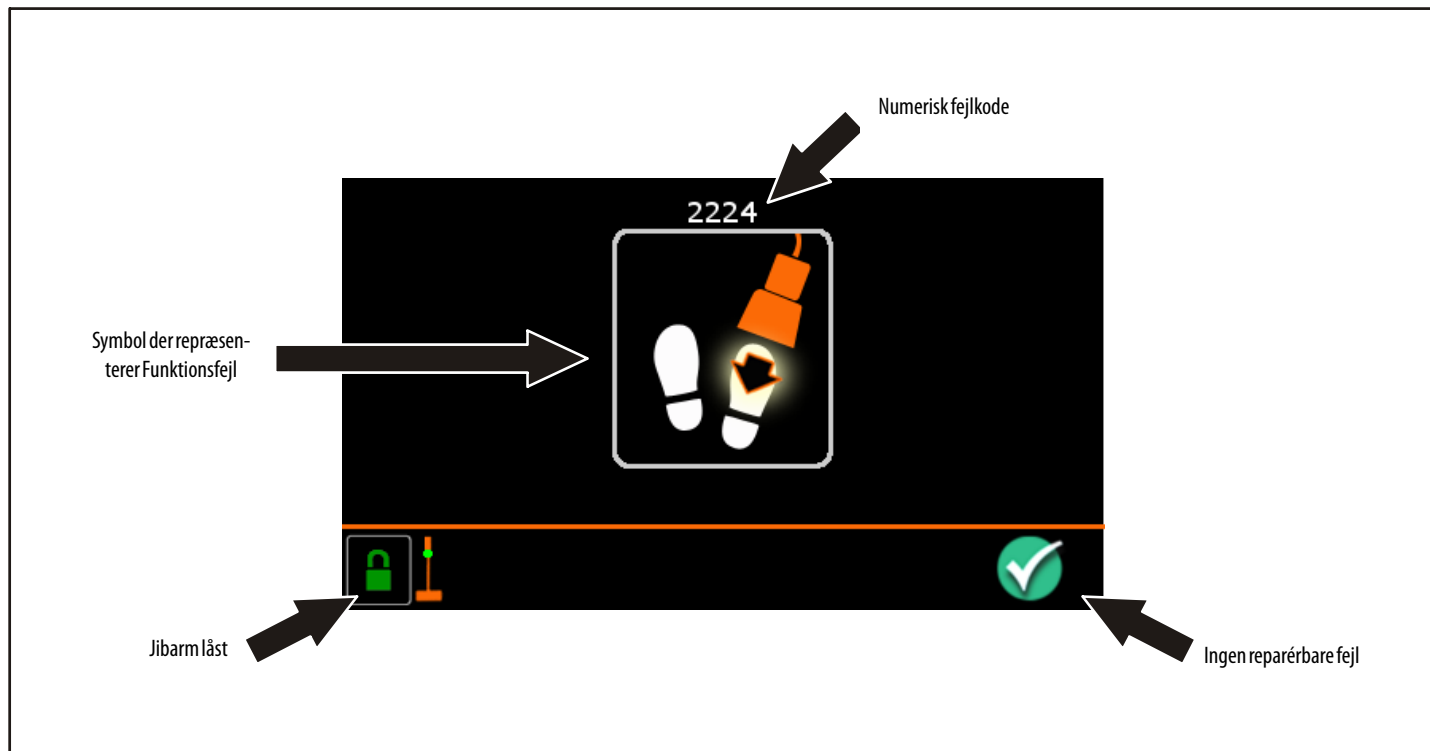

Figur 5-12. Funktionsfejl - Med grafik-skærm

Funktionsfejl - Fodkontakt åben-skærm

Fodkontakt åben-skærmen vises, hvis JLG styresystemet har fundet en fejl, der er opstået fordi maskinføreren har fodkontakten åben. I denne tilstand vil ingen funktioner virke, som vist med de røde kryds på skærmen. Denne skærm er åben, indtil maskinføreren udløser den begrænsede funktion. Maskinføreren kan derefter betjene funktionen ved at trykke på fodkontakten og bruge funktionen igen. I det nedre, højre hjørne indikerer et afkrydsningsmærke i en grøn cirkel, at der ikke foreligger nogen reparerbare fejl. Hvis der foreligger en reparerbar fejl, vil den numeriske fejlkode blive vist sammen med et sikkerhedsadvarselssymbol. Flere fejl bliver vist i rækkefølge. Jf. servicehåndbogen angående den specifikke fejlkode.

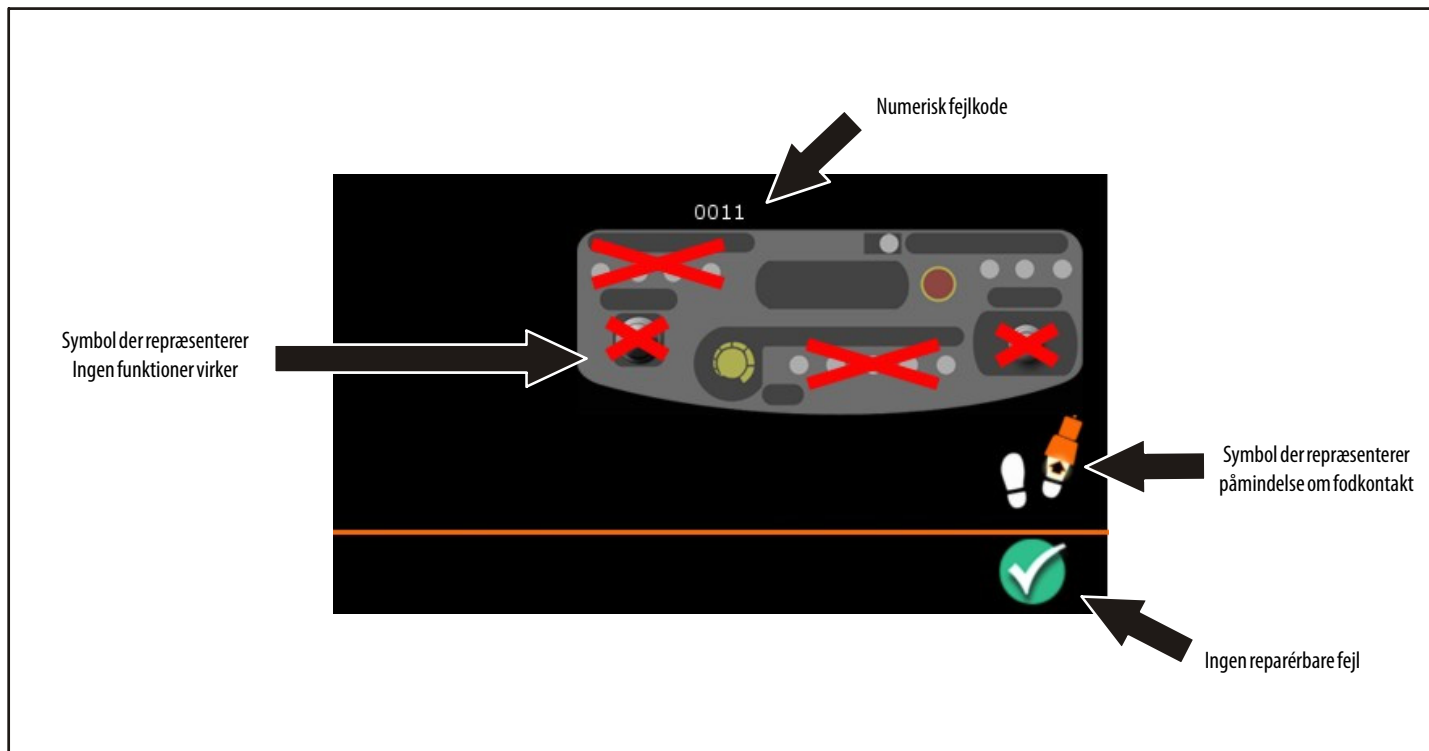

Figur 5-13. Funktionsfejl - Fodkontakt åben-skærm

Ikke i transport – aksler trukket ind

Ikke i transport - Aksler trukket ind-skærmen vises, hvis JLG styresystemet har detekteret, at bommen er flyttet ud af transportpositionen med akslerne trukket ind. Skærmen er åben indtil maskinføreren betjener en af de kontrolenheder, der er fremhævet på skærmen, til at korrigere tilstanden. I det nedre, højre hjørne indikerer et afkrydsningsmærke i en grøn cirkel, at der ikke foreligger nogen reparerbare fejl. Hvis der foreligger en reparerbar fejl, vil den numeriske fejlkode blive vist sammen med et sikkerhedsadvarselssymbol. Flere fejl bliver vist i rækkefølge. Jf. servicehåndbogen angående den specifikke fejlkode.

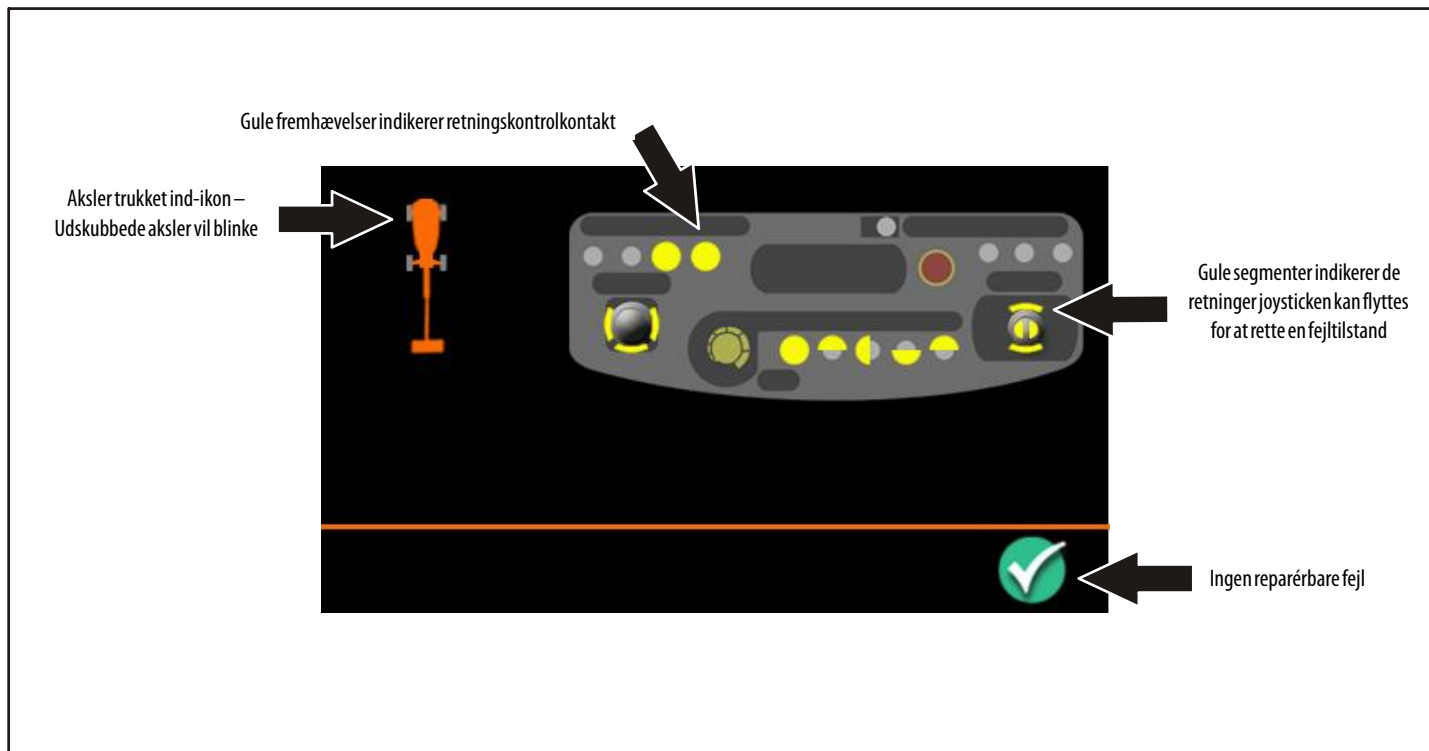

Figur 5-14. Ikke i transport - Aksler trukket ind-skærm

Funktionsfejl – Fejl i transportsving-skærm

Fejl i transportsving-skærmen vises, når 0038 - SVINGNINGS INDHYLLINGSKURVE OVERTRÅDT - HYDRAULIK SUSPENDERET-funktionsfejlen er aktiv, hvilket indikerer, at sving er begrænset til +/- 40 grader fra midten, mens akslerne er trukket ind. Denne skærm er åben indtil maskinføreren betjener en af de kontrolenheder, der er fremhævet på skærmen, til at korrigere tilstanden (akslerne skubbes ud eller drejeskiven svinger væk fra begrænsningen). I det nedre, højre hjørne indikerer et afkrydsningsmærke i en grøn cirkel, at der ikke foreligger nogen reparerbare fejl. Hvis der foreligger en systemfejl, vil den numeriske fejlkode blive vist sammen med et sikkerhedsadvarselssymbol. Flere fejl bliver vist i rækkefølge. Jf. servicehåndbogen angående den specifikke fejlkode.

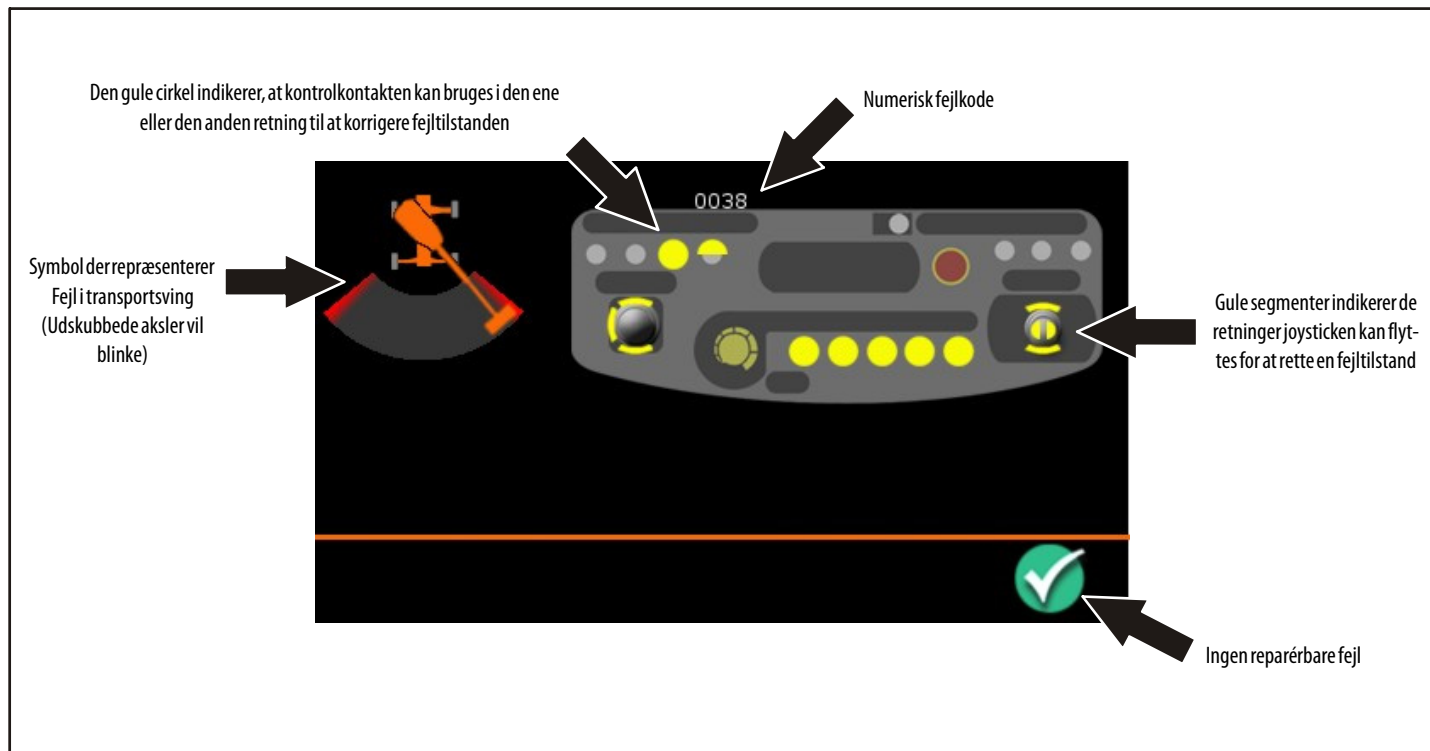

Figur 5-15. Fejl i transportsving-skærm

Hastighedsreduktion v/ indhyllingskurve-skærm

Hastighedsreduktion v/indhyllingskurve-skærmen vises, hvis JLG styresystemet har fundet, at bommen nærmer sig kanten af arbejdets tilbage- eller fremadrettede indhyllingskurve, hvilket placerer alle funktioner i en proportionelt reduceret hastighed. Den proportionelle reducerede hastighedsfunktion indikeres med skildpadde-symbolet i det nedre, venstre hjørne på skærmen. I det nedre, højre hjørne indikerer et afkrydsningsmærke i en grøn cirkel, at der ikke foreligger nogen reparerbare fejl. Hvis der foreligger en reparerbar fejl, vil den numeriske fejlkode blive vist sammen med et sikkerhedsadvarselssymbol. Flere fejl bliver vist i rækkefølge. Jf. servicehåndbogen angående den specifikke fejlkode.

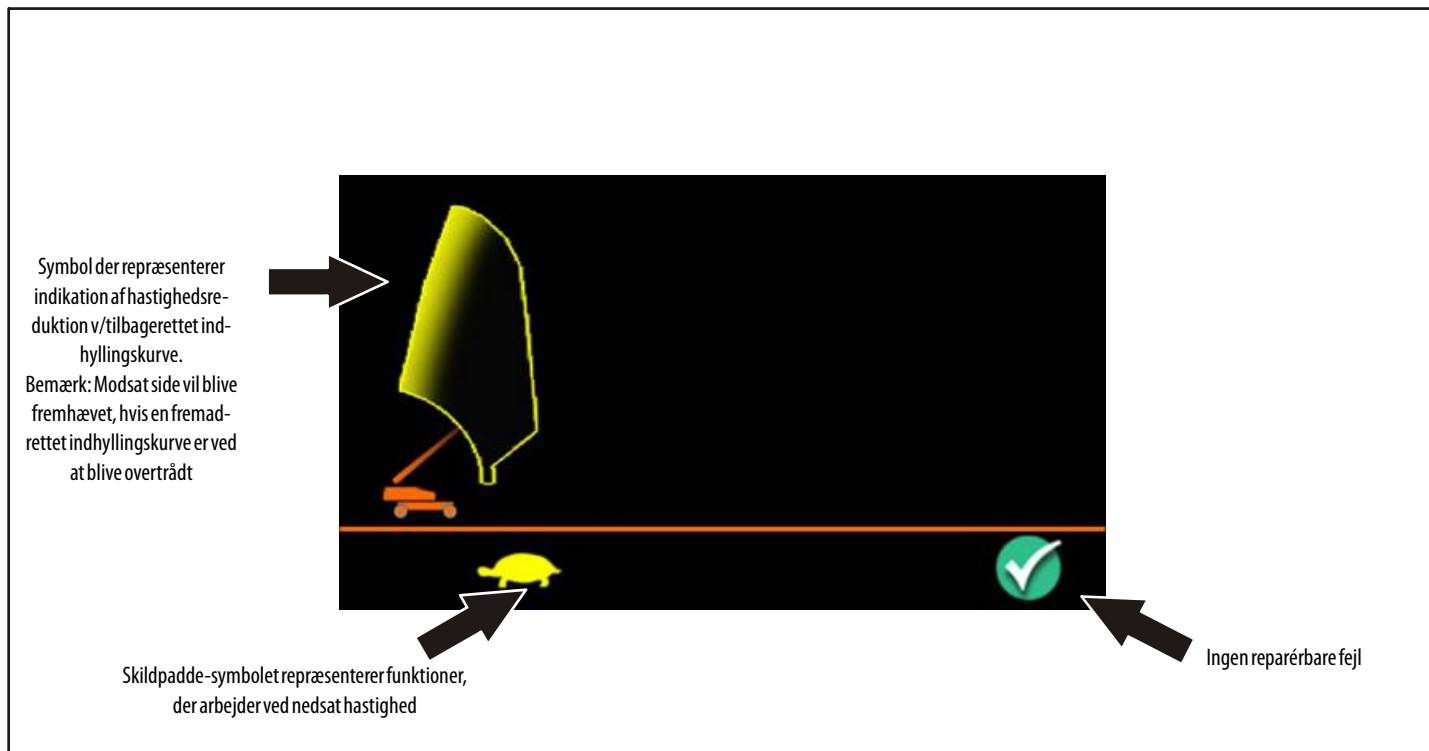

Figur 5-16. Skærm med hastighedsreduktionsfejl ved bagudrettet indhyllingskurve

Funktionsfejl – Overtrædelsesfejl v/ indhyllingskurve-skærm

Overtrædelse ved indhyllingskurvefejl-skærmen vises, hvis JLG styresystemet har detekteret, at bommen er tæt på at overtræde kanten af arbejdets fremad- eller tilbagerettede indhyllingskurve (hydraulikken er suspenderet). Denne skærm er åben indtil maskinføreren betjener en af de kontrolenheder, der er fremhævet på skærmen, til at korrigere tilstanden. I det nedre, højre hjørne indikerer et afkrydsningsmærke i en grøn cirkel, at der ikke foreligger nogen reparerbare fejl. Hvis der foreligger en reparerbar fejl, vil den numeriske fejlkode blive vist sammen med et sikkerhedsadvarselssymbol. Flere fejl bliver vist i rækkefølge. Jf. servicehåndbogen angående den specifikke fejlkode. Denne skærm vises, når bomkontrollsystemets lys er tændt.

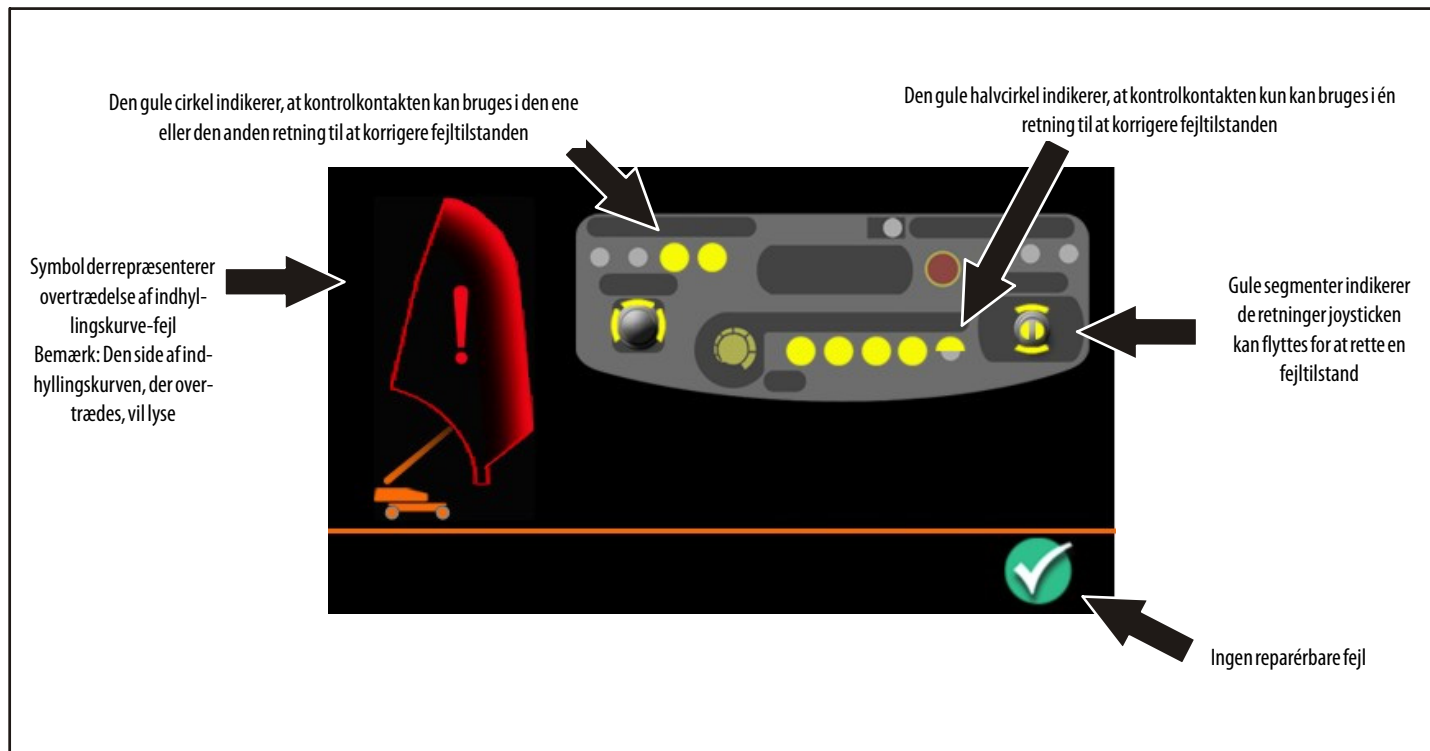

Figur 5-17. Skærm for overtrædelsesfejl ved fremadrettet indhyllingskurve

Funktionsfejl – Over/under moment-fejl (DTC 0017/0018)

Over/under moment-fejl-skærmen vises, hvis JLG styresystemet finder, at maskinen er i en over/under moment-tilstand. Denne skærm kan også blive vist uden en fejlkode, når bomkontrollsystemets indikatorlys er tændt. Denne skærm er åben indtil maskinføreren betjener en af de kontrolenheder, der er fremhævet på skærmen, til at korrigere tilstanden. I det nedre, venstre hjørne på skærmen ses Krybe-symbolet (snegl) for at vise, at alle funktioner vil arbejde i den superlangsomme Krybe-modus indtil tilstanden er korrigeret. I det nedre, højre hjørne indikerer et afkrydsningsmærke i en grøn cirkel, at der ikke foreligger nogen reparerbare fejl. Hvis der foreligger en reparerbar fejl, vil den numeriske fejlkode blive vist sammen med et sikkerhedsadvarselssymbol. Flere fejl bliver vist i rækkefølge. Jf. servicehåndbogen angående den specifikke fejlkode.

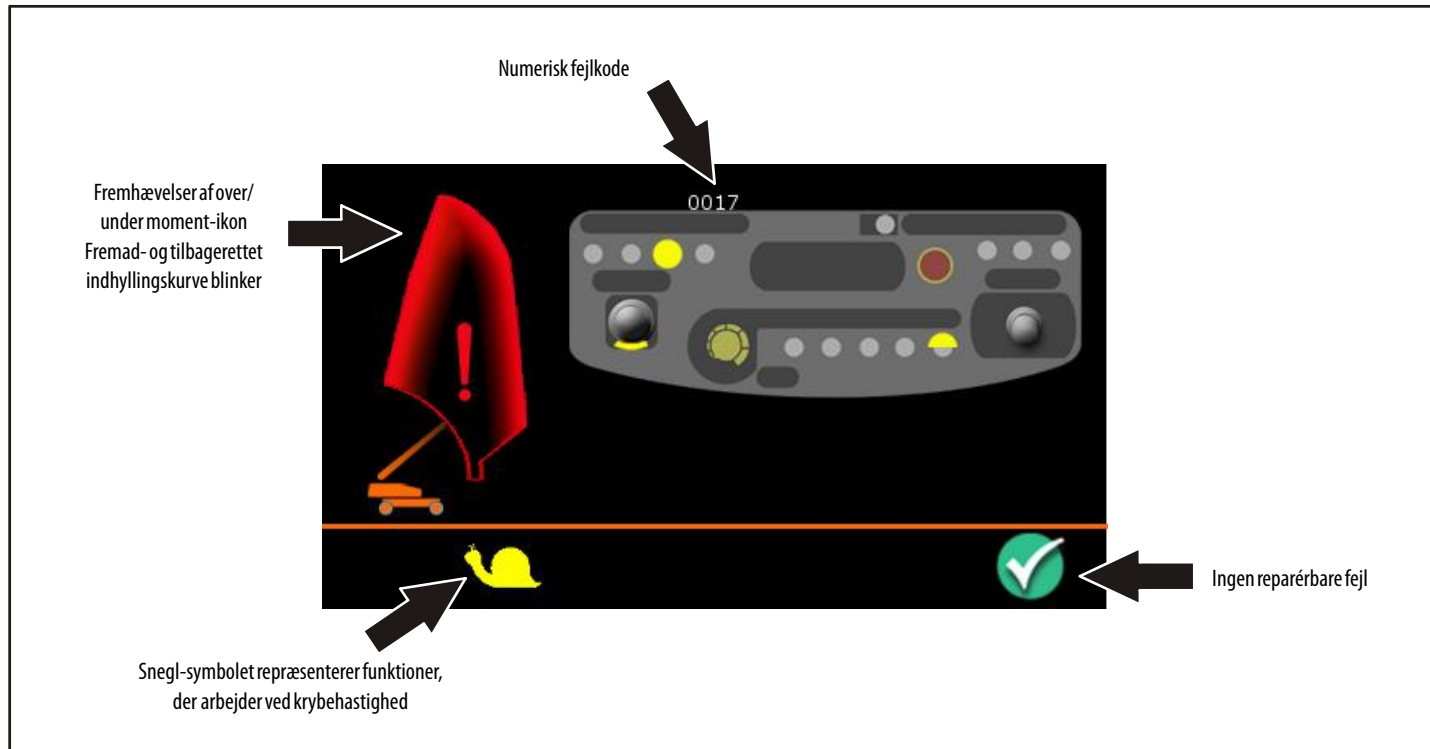

Figur 5-18. Over/Under moment-fejl-skærm

5.4 GENERATION 2 LCD-DISPLAYPANELSKÆRME

Introduktionsskærm ved opstart

Når maskinen startes op, vises JLG-introduktionsskærmen ved opstart fulgt af tre påmindelsesskærme. Der er en påmindelse til maskinføreren om at benytte hel kropssele med en livline fastgjort til et autoriseret forankringspunkt, en påmindelse til maskinføreren om at læse og forstå Betjenings- og sikkerhedsvejledningen, og en påmindelse til maskinføreren om at vælge det ønskede kapacitetsomfang til maskinen. Hver påmindelseskærm vises i 3 sekunder.



Figur 5-19. Introduktionsskærm ved opstart

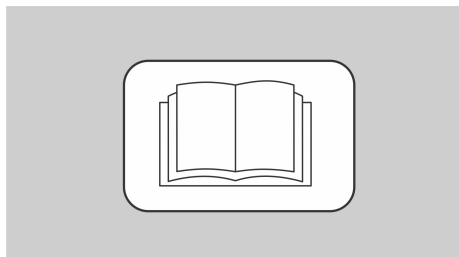

Figur 5-20. Manualskaerm

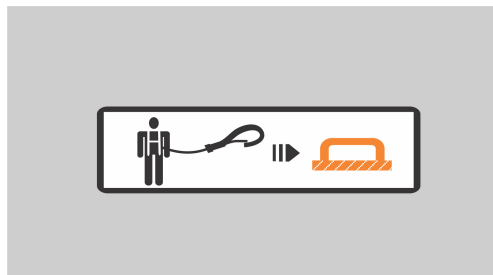

Figur 5-21. Livlineskaerm

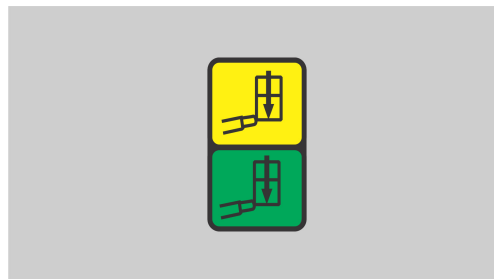

Figur 5-22. Vælg kapacitetszone-skaerm

Maskindriftskærm

Efter påmindelseskærmene vises Maskindriftskærmen. Maskindriftskærmen består af forskellige billeder og bakker. Hver bakke giver forskellig maskininformation.

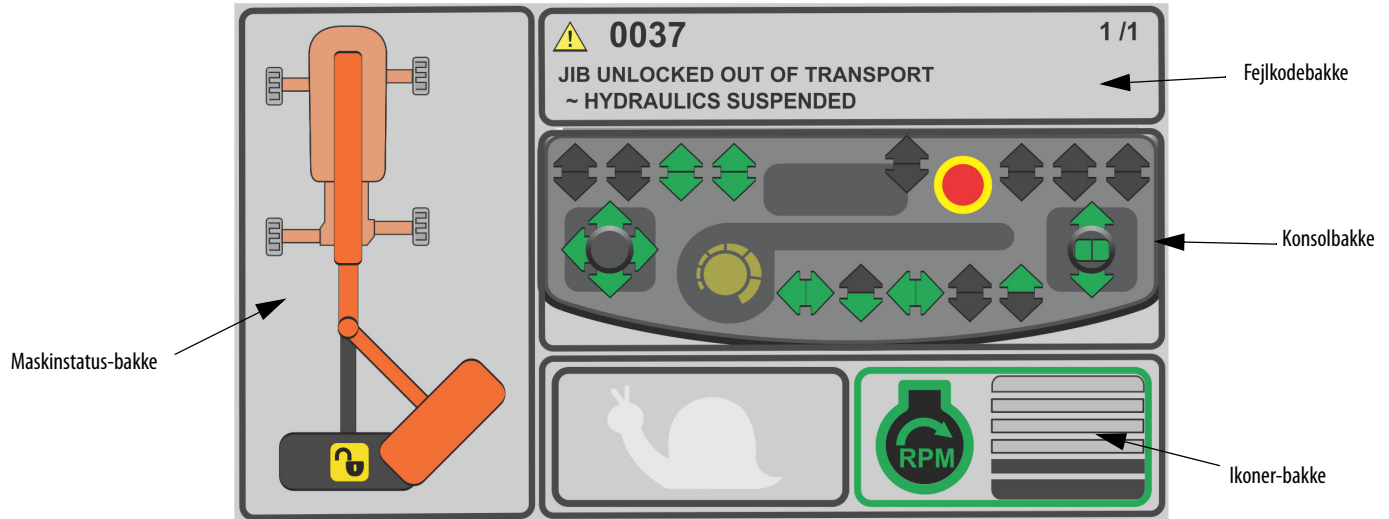

Figur 5-23. Maskindriftskærm

FEJLFINDINGSKODE (DTC)-BAKKE

Denne bakke viser antallet af fejlkoder i alt og fejlkodeteksten. Hvis der er flere fejlkoder, kan operatøren rulle gennem fejlkodelisten til enden. Når bakken er tom, betyder det, at der ikke er nogen aktive fejlkoder.

KONSOLBAKKE

Denne bakke repræsenterer information om platformens styrepanel.

Når maskinen er i drift, og der trykkes på fodkontakten, viser konsollen tilgængelige funktioner med en grøn pil og utilgængelige funktioner med en grå pil.

BEMÆRK: Den grønne og grå konsolpil vist i eksemplerne i dette afsnit kan være forskellig afhængigt af maskinens opsætning og specifikke driftsforhold.

IKONER-BAKKE

Ikoner-bakken viser motorens omdrejningstal plus krybe- og superlangsom krybe-modus.

O/min. vises med streger.

MASKINSTATUS-BAKKE

Maskinstatus-bakken bruges til at vise forskellige billeder på baggrund af maskinstatussen. Disse omfatter:

- Nøglekontakt, undervogn-modus
- CAN Bus tabt
- Tag fod ud
- Sæt fod ind
- Bomkontrollsystemets lampe Til
- Brudt kabel
- System-/kurvenivelleringsfejlkoder
- Fejlkoder for overbelastning af platform
- Vægtmodusfejl
- Fejlkode for svingning til venstre
- Fejlkode for svingning til højre
- Jibarm ulåst
- Jibarm låst
- Chassisstatus
- I transport og ikke i transport
- Maskine tiltet
- Indhyllingskurvestatus
- Ukendt maskinmodel

Nøglekontakt i undervogn-modus:

Hvis nøglekontakten er indstillet til undervogn-modus, viser displayet Nøglekontakt i undervogn-modus-billedet.

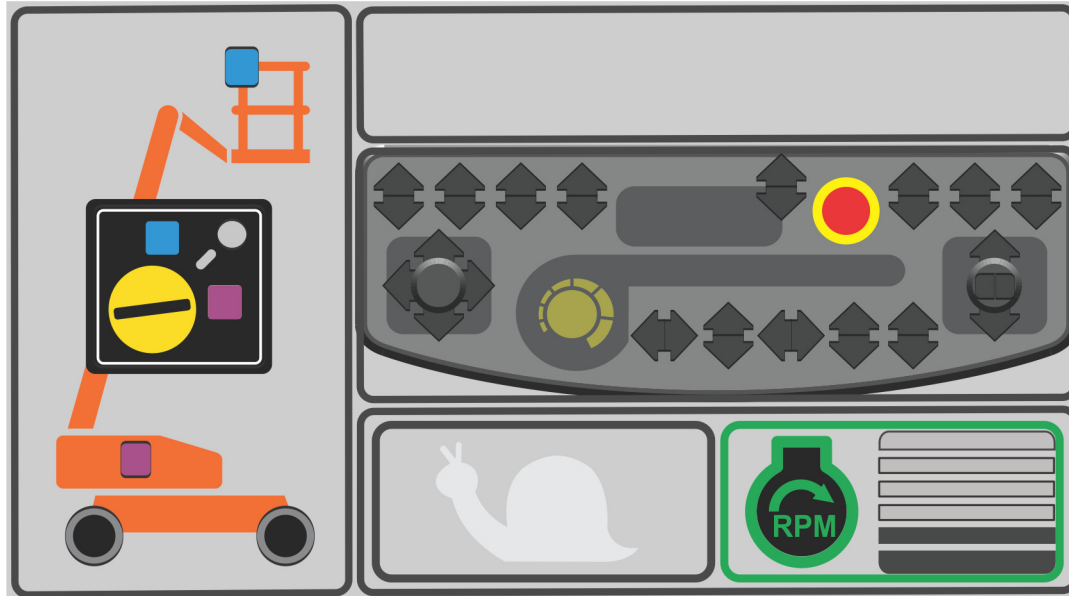

Figur 5-24. Skærm for Nøglekontakt i undervogn-modus

Funktionshastighed

Hvis der ikke er nogen funktionshastighedsbegrænsning, vises en grå snegl. Hvis maskinen er i Krybemodus, vises et grønt snegleikon. Hvis maskinen er i superlangsom krybemodus, blinker det grønne snegleikon.

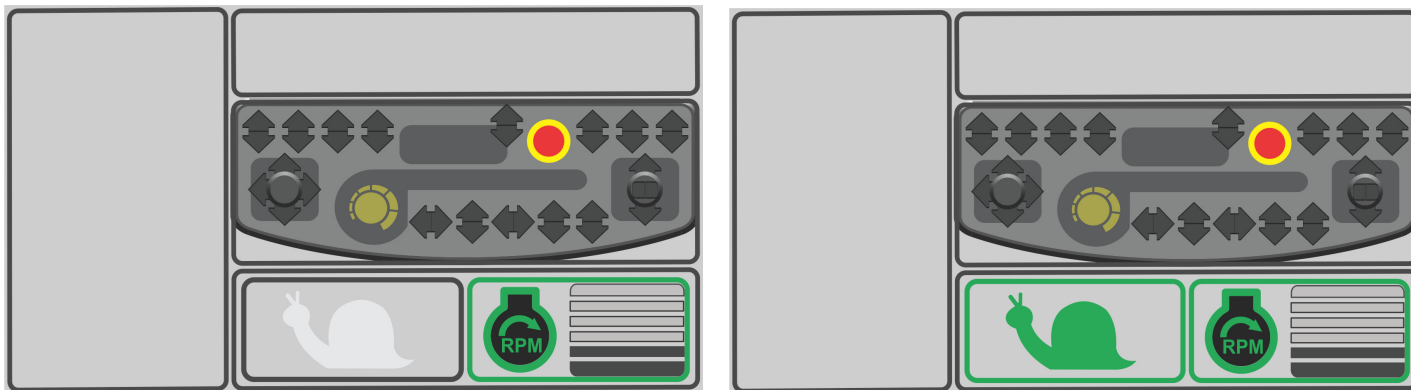

Figur 5-25. Funktionshastighedsikoner

CAN-bus tabt

Når kontrolsystemet registrerer et tab af kommunikation med ethvert af kontrolmodulerne (BLAM-, chassis-, UGM eller jibarms-kontrolmodul), viser displayet CAN-kommunikation tabt, indtil kommunikationen er nulstillet.

BEMÆRK: Der er ingen måde til at få de aktive fejlkoder, så de tidligere aktive fejlkoder ruller sammen med fejlkoderne for CAN-bus-kommunikation tabt. Denne fejlkode skal slettes for at nulstille kommunikationen.

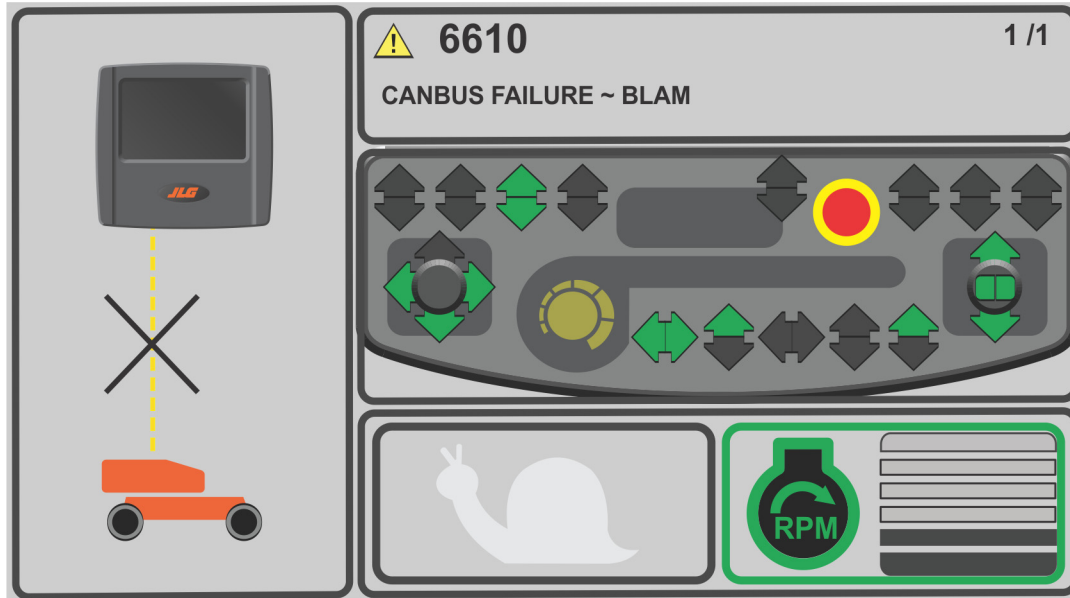

Figur 5-26. CAN-bus tabt-skærm

Tag fod ud

Når der trædes på fodkontakten, og kontrolsystemet registrerer en Tag fod ud-fejlkode, viser displayene Tag fod ud-billedet i maskinstatus-bakken.

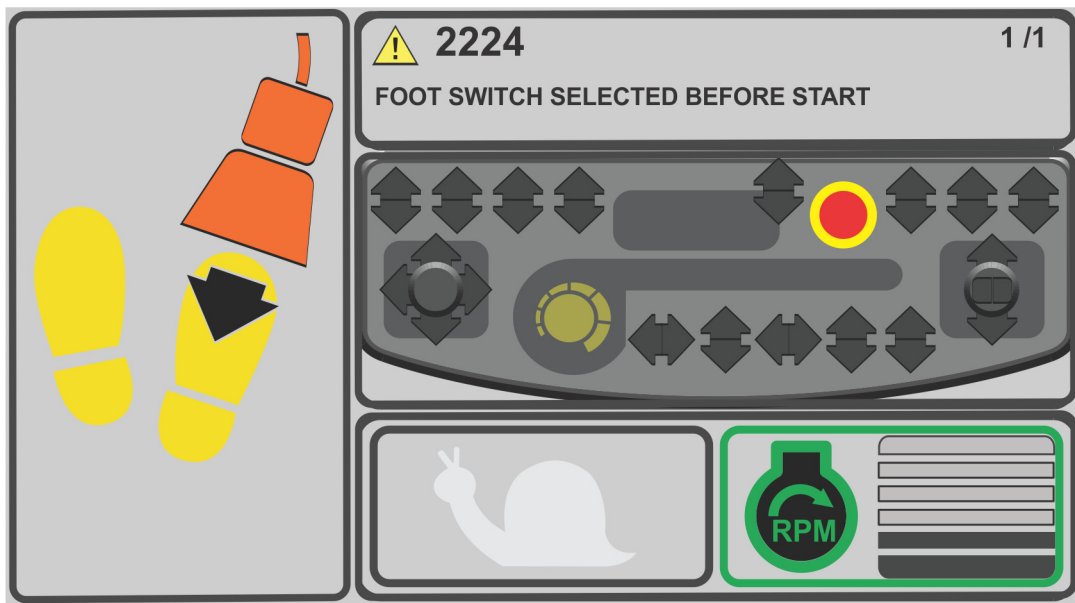

Figur 5-27. Tag fod ud-skærm

Sæt fod ind

Når operatøren betjener maskinen uden at sætte sin fod på kontakten, bliver Sæt fod ind-fejlkode aktiv efter udløbstid.

Når Sæt fod ind-fejlkode er aktiv, viser displayet Sæt fod i-billedet i maskinstatus-bakken.

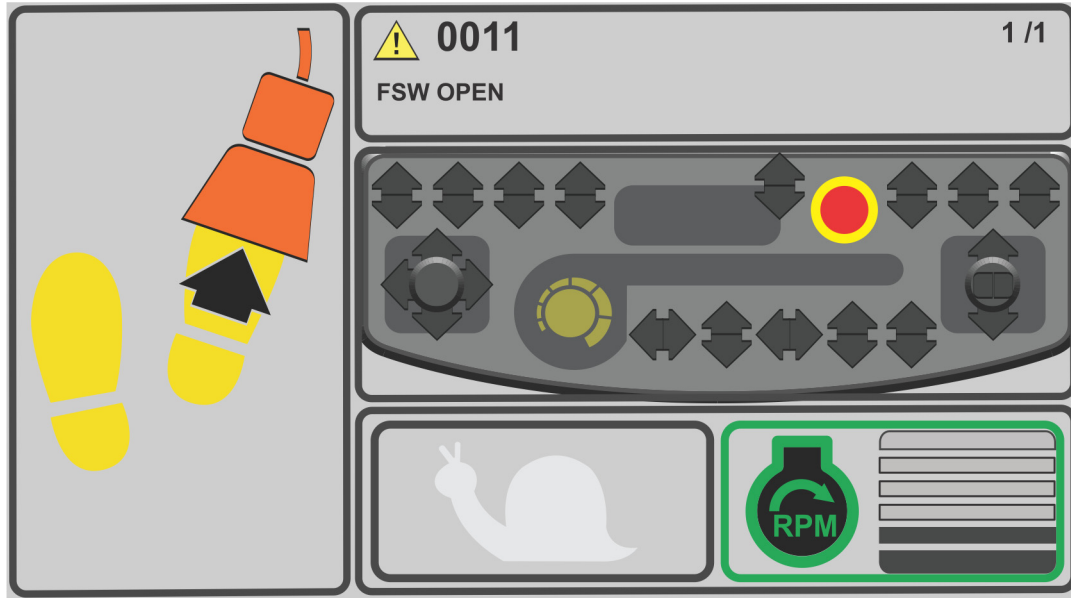

Figur 5-28. Sæt fod ind-skærm

Bomkontrollsystemets lampe Til

Når kontrolsystemet registrerer overtrædelsesfejl for fremad- eller tilbagerettet indhyllingskurve eller momentovertrædelsestilstand, er bomkontrollsystemets lampe TIL. Når bomkontrollsystemets lampe er TIL, viser displayet et rødt ottekantet billede i maskinstatus-bakken, der indikerer en potentielt farlig situation.

- Fejlkodeerne, der udløste denne lampe for bomkontrollsystem, rulles i fejlkodebakken.

BEMÆRK: De tilgængelige styreenheder er forskellige blandt de forskellige fejlkoder. Billedet nedenfor er KUN til overtrædelse af indhyllingskurve.

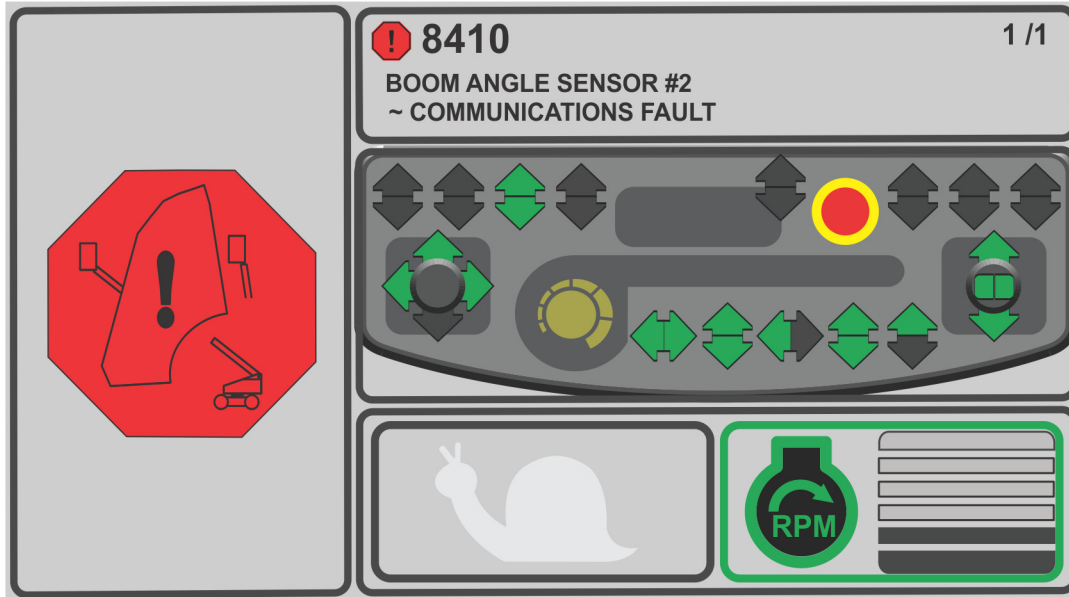

Figur 5-29. Bomkontrollsystemets lampe-skærm

Brudt kabel

Når kontrolsystemet registrerer et brudt kabel, tændes brudt kabel-lampen på platformpanelet. Når lampen er tændt, viser dis-

playet en rød ottekantet indikator for brudt kabel i maskinstatusbakken.

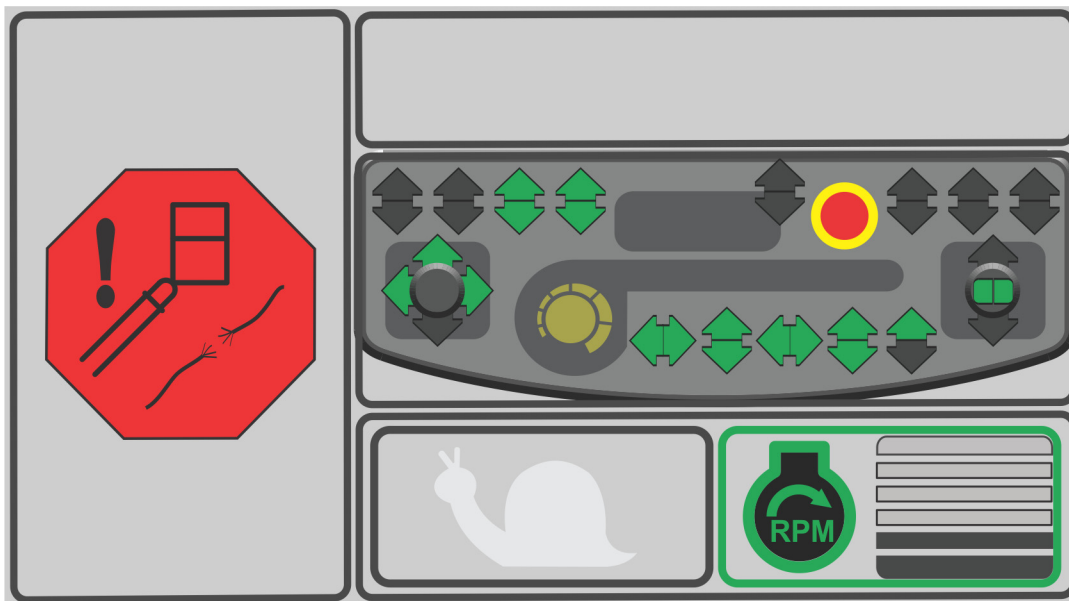

Figur 5-30. Brudt kabel-skærm

Platformsnivellering

Når kontrolsystemet registrerer en fejlkode for platformsnivellering, tændes platformsnivelleringslampen på platformpanelet.

Når denne lampe er tændt, viser displayet en rød ottekantet fejlkodeindikator for platformsnivellering i maskinstatus-bakken.

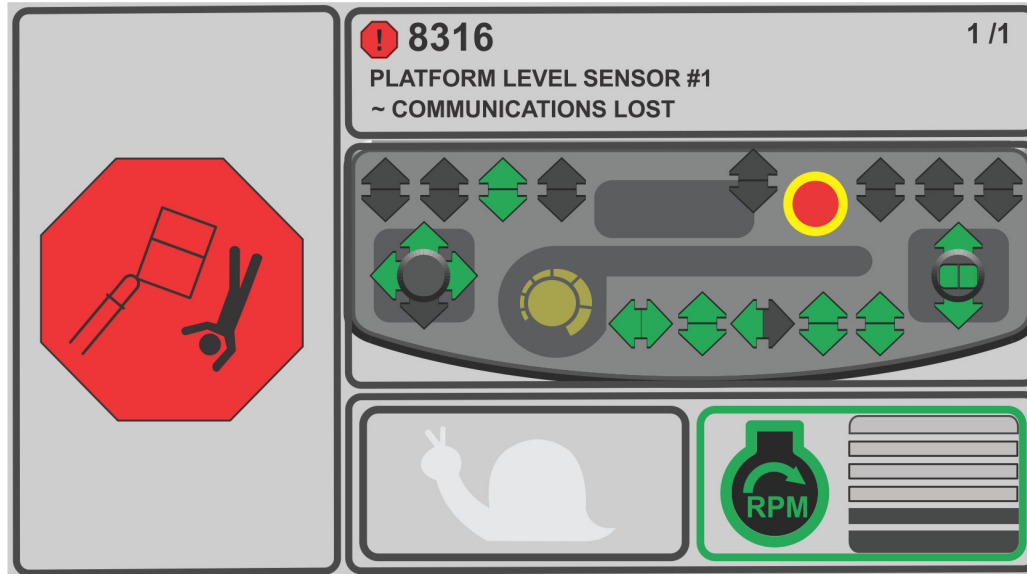

Figur 5-31. Fejlcodeskærm for nivelleringsystem

Platform overbelastet

Når bomkontrollsystemet registrerer, at platformen er overbelastet, tændes platformens overbelastningsindikator på platformspanelet.

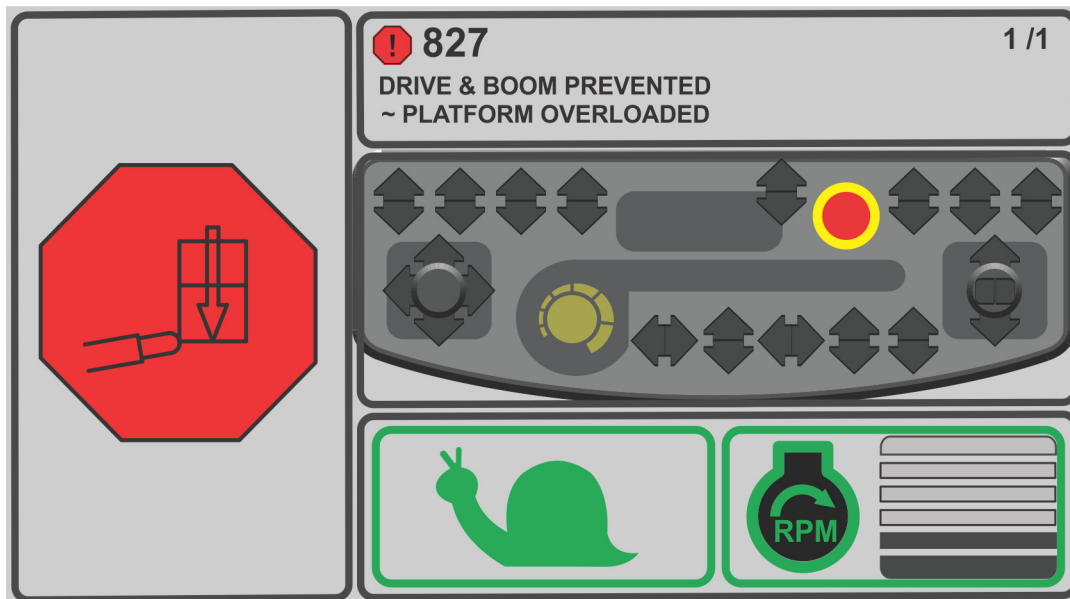

Figur 5-32. Fejlkodeskærm for overbelastning

Kapacitetmodusfejl

Hvis operatøren vælger den forkerte kapacitetsmodus for konfiguration af jibarmen (dvs. hvis operatøren er i ubegrænset

modus med jibarmen helt skudt ud og skifter kapaciteten til begrænset modus), blinker kapacitetsmodusindikatorikonet i maskinstatus-bakken hvert sekund.

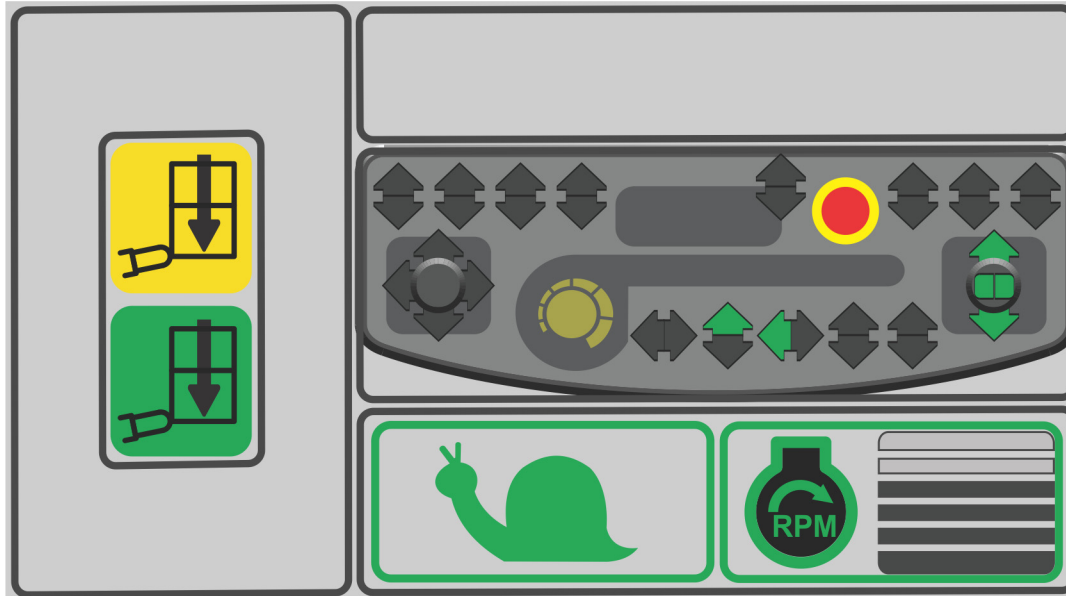

Figur 5-33. Kapacitetmodusfejl-skærm

Svingningsfejlkode

Når maskinen svinges mere end det tilladte i enten venstre eller højre retning, registrerer kontrolsystemet en svingningsfejl. Når en svingningsfejlkode er aktiv, viser displayet et maskinbillede med grøn bue, der indikerer den tilladte vinkel, og delen, der er ikke er en grøn bue, indikerer det begrænsede område for at vise svingningsfejlkoden. Displayet viser operatøren at forlænge akslerne ved at blinke akslerne.

- Svingningsfejlkode vises på fejlkodebakken med tal- og systemproblemikonet.
- Tilgængelige funktioner på maskiner vises med grønne pile. Funktioner, der ikke er tilgængelige, er nedtonet.
- Ikonet for o/min. og hastighedsrestriktion vises i Ikonerbakken.

BEMÆRK: *Billedet viser en venstresvingningsfejlkode. For højresvingningsfejlkode vises bommen svinget til højre.*

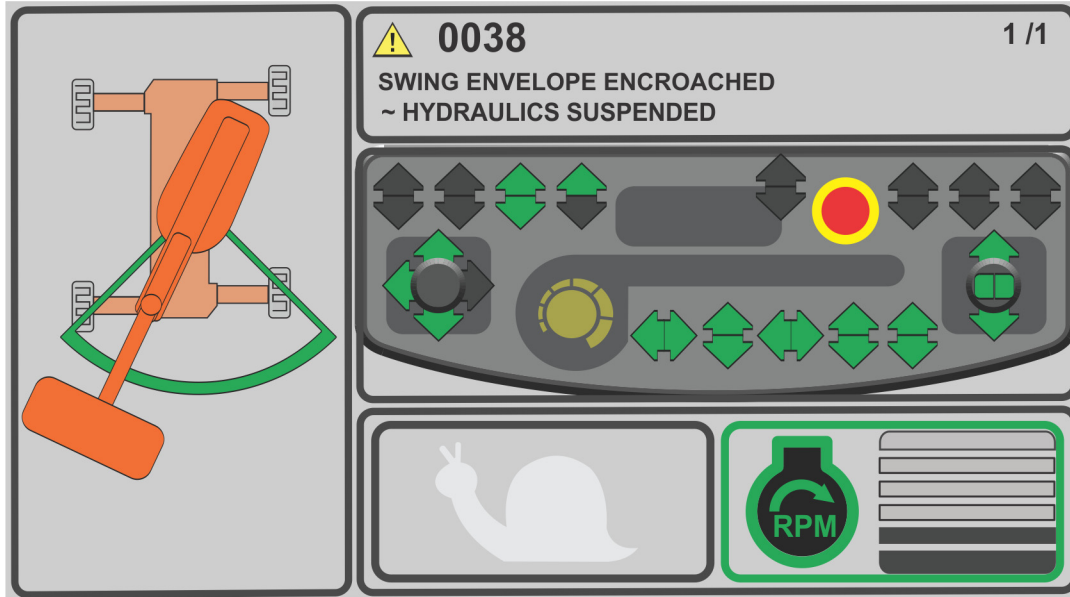

Figur 5-34. Fejlkode-skærm for svingning

Jibarm ulåst

Når kontrolsystemet registrerer, at jibarmens tap er ulåst, viser displayet jibarm ulåst-billedet.

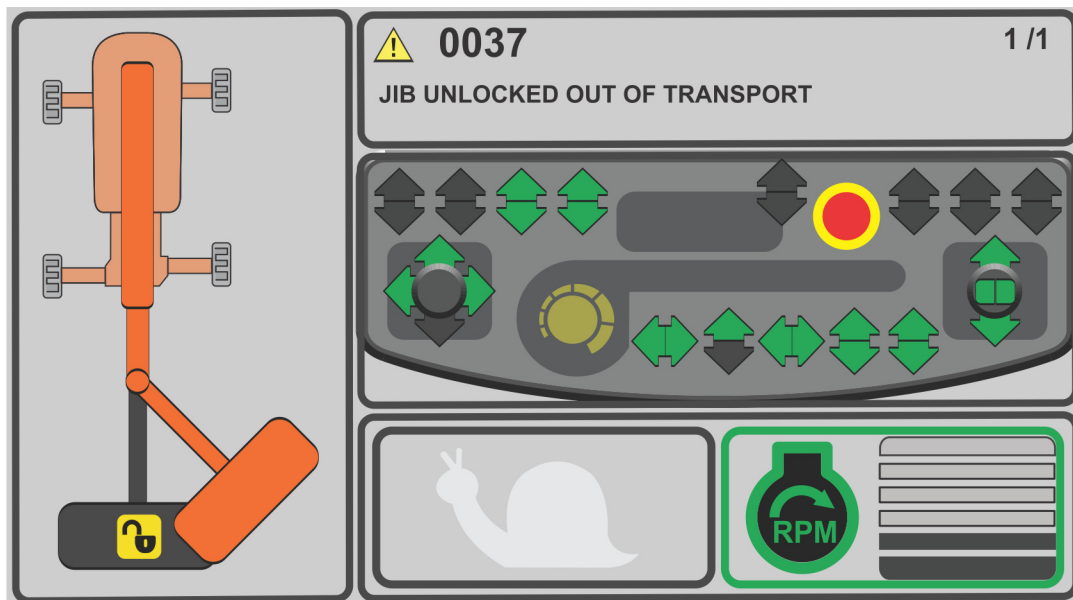

Figur 5-35. Jibarm ulåst-skærm

Jibarm låst

Når bomkontrollsystemet registrerer, at jibarmen er låst **KUN** første gang, viser displayet jibarm ulåst-billedet på maskinstatusbakken i 3 sekunder.

Displayet viser et andet billede på maskinstatusbakken, efter at der er gået 3 sekunder.

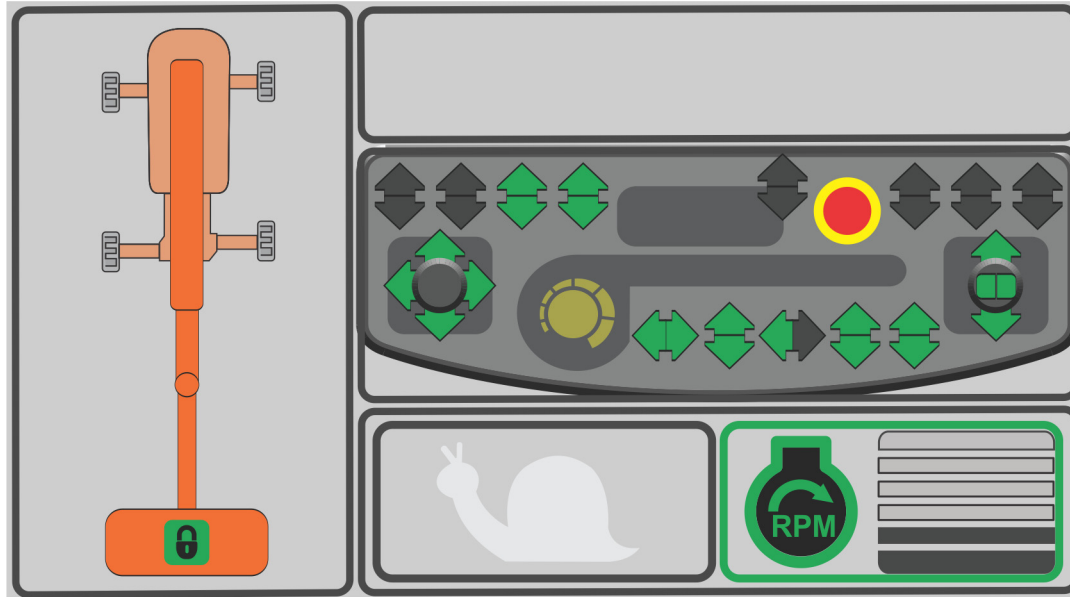

Figur 5-36. Jibarm låst-skærm

Chassisstatus

AKSLER TRUKKET IND I TRANSPORTPOSITION

Når akslerne er trukket ind uanset motortilstand, viser displayet følgende skærm. Aksler trukket ind-billedet er vist på venstre side

af displayet eller maskinstatusbakken. Dette billede vises, indtil akslerne er skudt ud.

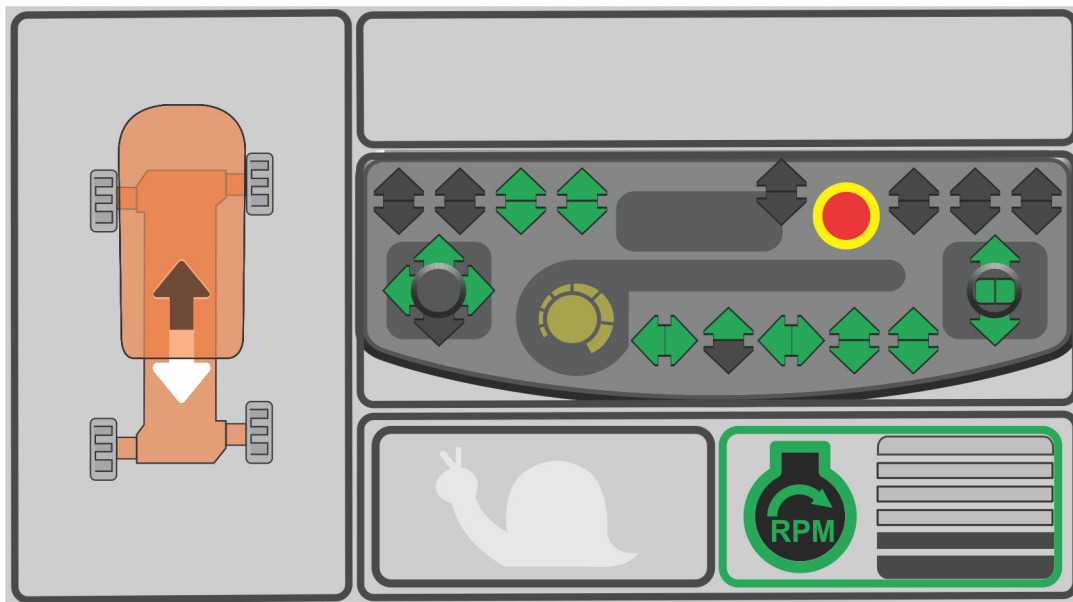

Figur 5-37. Aksler trukket ind-skærm

AKSLER SKUDT UD

Når akslerne skydes ud første gang (hvilket vil sige, at tidligere tilstand er trukket ind, og aktuell tilstand er skudt ud), uanset

motortilstanden, vises aksler skudt ud-billedet på maskinstatusbakken de første 3 sekunder.

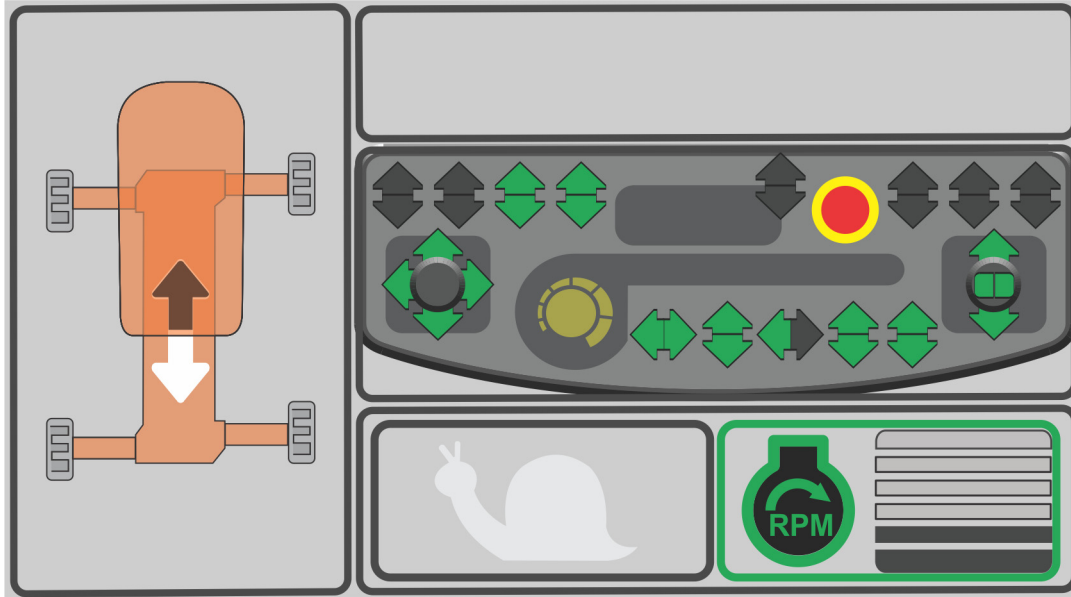

Figur 5-38. Aksler skudt ud-skærm

AKSLER TRUKKET IND I IKKE I TRANSPORT-POSITION

Når akslerne trækkes ind, og maskinen ikke er i transport-position, skifter displayet mellem aksler skudt ud og trukket ind hvert 0,5 sekund for at bede operatøren om at skyde akslerne ud, så bommen kan hæves.

Maskinen tiltet-tilstand

Når kontrolsystemet registrerer, at chassiset er på en stejl bakke, viser displayet maskinen tiltet-billedet i maskinstatusbakken.

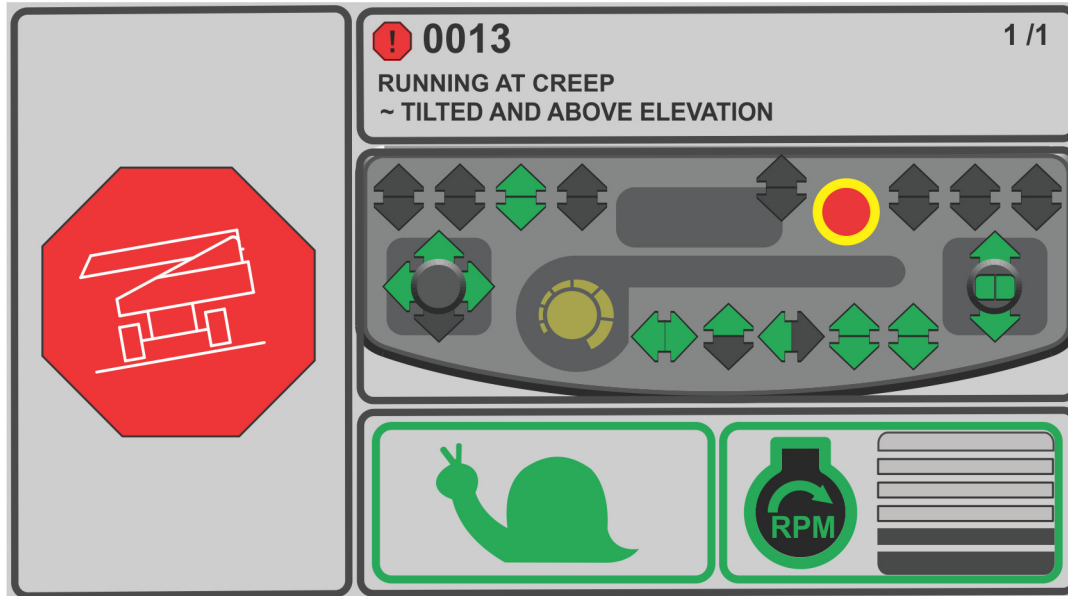

Figur 5-39. Skærm for maskinen tiltet-tilstand

Indhyllingskurvestatus

Eksempel 1: Platform er ikke ved kanten af indhyllingskurven

- Når ubegrænset eller begrænset modus er valgt, viser displayet indhyllingskurvebilledet i maskinstatusbakken.
- Farvekoden for indhyllingskurven matcher kapacitetsvælgemærkaterne på maskinen.
- Når kontrolsystemet registrerer, at akslerne er helt trukket ud, ses den valgte indhyllingskurve på maskinstatusbakken.
- Displayet viser animeret bomlængde og bomvinkelinformation sammen med indhyllingskurven.
- Bombevægelse er proportional med indhyllingskurvegrænserne.
- Platformen er altid vist for enden af bommen.

Modus	Bom	Platform	Farve for indhyllingskurve
Ubegrænset	Orange	Sort	Gul
Begrænset	Orange	Sort	Grøn

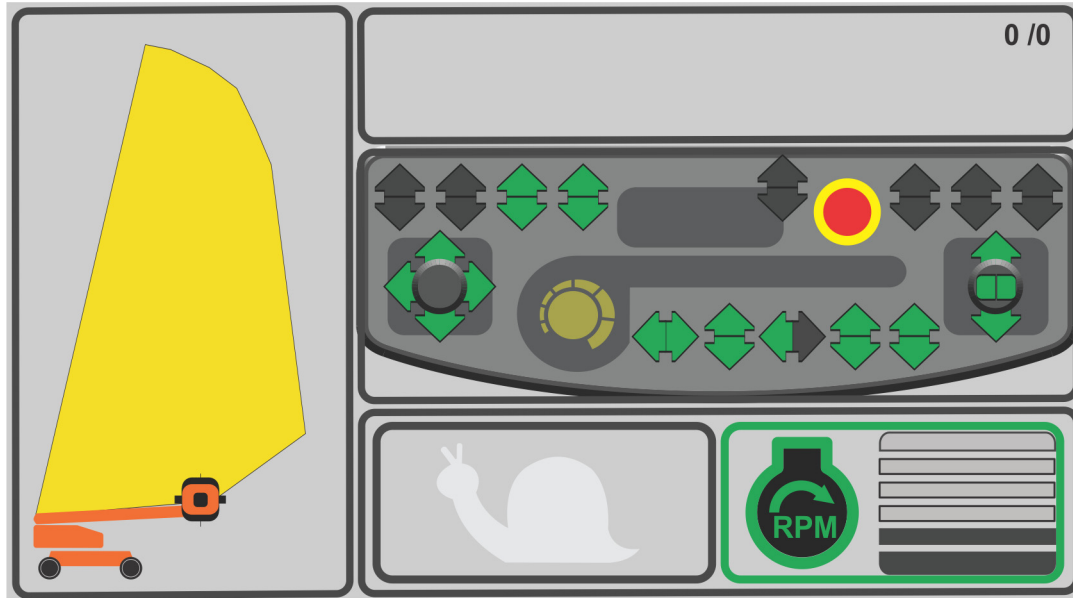

Figur 5-40. Ubegrænset modus-skærm

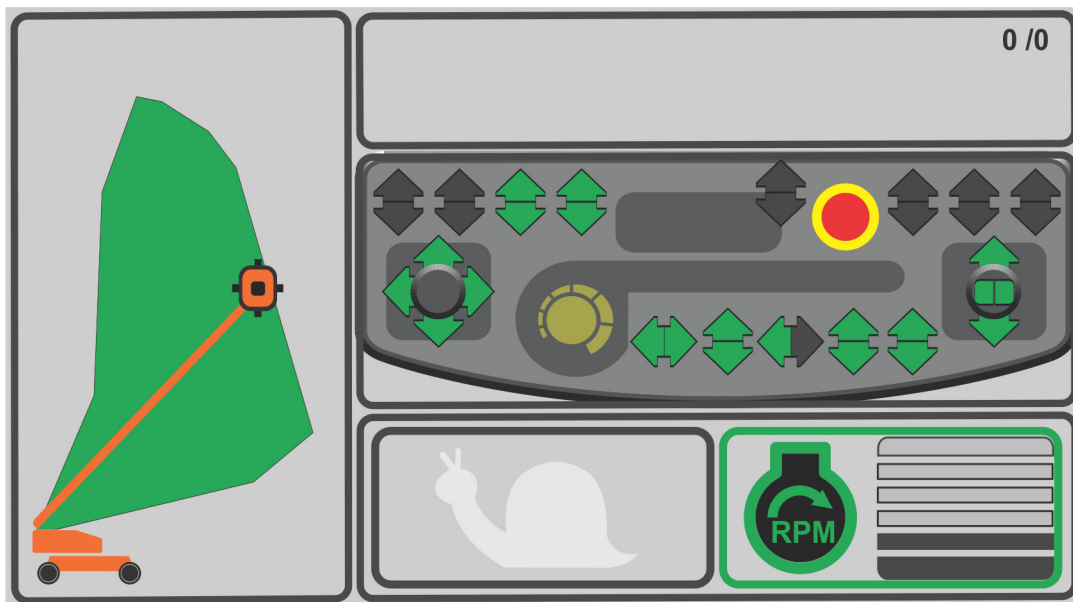

Figur 5-41. Begrænset modus-skærm

- Når operatøren skifter fra ubegrænset til begrænset modus, skrumper indhyllingskurven for at indikere reduceret funktionsindhyllingskurve.

Eksempel 2: Platform er kant af indhyllingskurven

- Når ubegrænset eller begrænset modus er valgt, blinker displayet **sneglebilledet** med en hastighed på 0,5 sekunder i maskinstatusbakken.
- Indhyllingskurvens farve matcher den valgte vægtmodus.

Eksempel 3: Ubegrænset modus med tilstand for indhyllingskurve tiltet

- Hvis operatøren på ubegrænset indhyllingskurve-skærmen oplever en tilttilstand, hvor tilt er mindre, end det, maskinen er konfigureret til, så skrumper indhyllingskurven yderligere for at vise den nye indhyllingskurve.
- Displayet viser animeret bomlængde og bomvinkelinformation sammen med den nye indhyllingskurve.
- Bombevægelse er proportional med indhyllingskurvegrænser.
- Platformen er altid for enden af bommen.

Eksempel 4: Begrænset modus med tilstand for indhyllingskurve tiltet

- Hvis operatøren på begrænset indhyllingskurve-skærmen oplever en tilttilstand, hvor tilt er mindre, end det, maskinen er konfigureret til, så skrumper indhyllingskurven yderligere for at vise den nye indhyllingskurve.
- Displayet viser animeret bomlængde og bomvinkelinformation sammen med den nye indhyllingskurve.
- Bombevægelse er proportional med indhyllingskurvegrænser.
- Platformen er altid for enden af bommen.

Maskinmodel ukendt

Så snart maskinen tændes, kontrollerer kontrolsystemet maskinens model, og hvis modellen hverken er 1500SJ eller 1850SJ,

viser displayet maskinmodel ukendt-billedet på maskinstatusbakken.

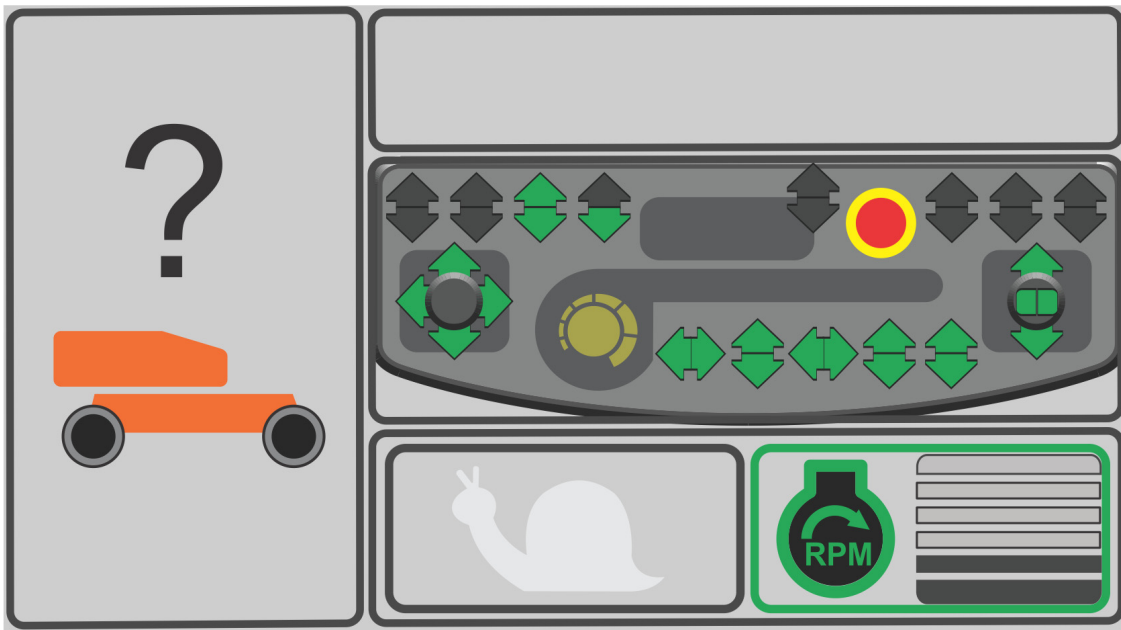

Figur 5-42. Maskinmodel ukendt-skærm

5.5 LISTE OVER DRIFTENS FEJLKODER

Tabel 5-1. Driftens fejlkoder

Fejlkode	Beskrivelse
001	ALT EROK
0010	KØRSEL NEDSAT - IKKE I TRANSPORT-POSITION
0011	FODKONTAKT ÅBEN
0012	KØRER VED KRYBEHASTIGHED - KRYBE-KONTAKT ÅBEN
0013	KØRER VED KRYBEHASTIGHED - TILTET OG OVER HØJDE
0014	CHASSISETS TILTSENSOR UDEN FOR OMRÅDE
0015	BELASTNINGSSENSORS AFLÆSNING UNDER VÆGT
0016	INDHYLLINGSKURVE OVERTRÅDT - HYDRAULIK SUSPENDERET
0017	OVER MOMENT - HYDRAULIK SUSPENDERET
0018	UNDER MOMENT - HYDRAULIK SUSPENDERET
0030	KØRER VED KRYBEHASTIGHED - PLATFORM I OPBEVARING
0035	APU AKTIV
0037	JIBARM ULÅST UDE AF TRANSPORT - HYDRAULIK SUSPENDERET
0038	SVINGINDHYLLINGSKURVE OVERTRÅDT - HYDRAULIK SUSPENDERET
2211	FODKONTAKT INDGREB UDLØST
2212	KØRSEL LÅST - JOYSTICK FLYTTET INDEN FODKONTAKT
2213	STYRING LÅST - VALGT INDEN FODKONTAKT
2221	LIFT/SVING LÅST - JOYSTICK FLYTTET INDEN FODKONTAKT

Tabel 5-1. Driftens fejlkoder

Fejlkode	Beskrivelse
2222	VENTER PÅ AT FODKONTAKT VIL ÅBNE
2223	FUNKTIONSKONTAKTER LÅST - VALGT INDEN AKTIVERING
2224	FODKONTAKT VALGT INDEN START
235	FUNKTIONSKONTAKTER LÅST - VALGT INDEN HJÆLPESTRØM
236	FUNKTIONSKONTAKTER LÅST - VALGT INDEN STARTKONTAKT
237	STARTKONTAKT LÅST - VALGT INDEN NØGLEKONTAKT
259	MODEL ÆNDRET - HYDRAULIK SUSPENDERET - SLUK-TÆNDEMS
2513	GENERATORBEVÆGELSE AFBRYDER AKTIV
2514	BOM FORHINDRET - KØRSEL ER VALGT
2515	KØRSEL FORHINDRET - BOM ER VALGT
2516	KØRSEL FORHINDRET - OVER HØJDE
2517	KØRSEL FORHINDRET – TILTET OG OVER HØJDE
2521	JIBARMSVING FORHINDRET - I 450 kg (1000 lb) MODUS

AFSNIT 6. NØDPROCEDURER

BEMÆRK

6.1 GENERELT

Dette afsnit forklarer de trin der skal følges i tilfælde af en nødsituation under arbejdet.

6.2 RAPPORTERING AF UHELD

JLG Industries, Inc. skal have meddelelse omgående i tilfælde af et uheld, hvor et JLG produkt er involveret. Selvom der ikke foreligger person- eller ejendomsskade, skal fabrikken kontaktes telefonisk og oplyses om alle nødvendige detaljer.

I USA:

Telefonnr. til JLG: 877-JLG-SAFE (554-7233)

Uden for USA:

240-420-2661

E-mail:

ProductSafety@JLG.com

Bliver producenten ikke oplyst indenfor 48 timer om et uheld, der involverer et produkt fra JLG Industries, kan det medføre, at enhver garanti for den pågældende maskine erklæres ugyldig.

EFTER ETHVERT UHELD SKAL MASKINEN INSPICERES GRUNDIGT OG ALLE FUNKTIONER AFRØVES, FØRST FRA UNDERVOGNE NS STYRE PANE L OG DEREFTER FRA PLATFORMENS STYRE PANE L. DEN MÅ IKKE HÆVES OVER 3 M (10 FT) FØR DE HAR SIKRET DEM AT ALLE SKADER, OM NØDVENDIGT, ER REPARERET, OG AT ALLE STYREENHEDER FUNGERER KORREKT.

6.3 NØDBETJENING

Operatøren kan ikke kontrollere maskinen

HVIS PLATFORMENS OPERATØR ER FASTKLEMT, INDESPÆRRET ELLER ER UDE AF STAND TIL AT BETJENE ELLER KONTROLLERE MASKINEN:

1. Andet mandskab skal betjene maskinen fra undervognens styrepanel, men kun i det omfang det er nødvendigt.
2. Andet kvalificeret mandskab på platformen kan benytte platformens styreenheder. ARBEJDET SKAL INDSTILLES, HVIS STYREENHEDERNE IKKE FUNGERER KORREKT.
3. Brug kraner, gaffeltrucks eller andet udstyr til at nedtage platformens mandskab og stabilisere maskinens bevægelser.

Platform eller bom sidder fast ovenfra

Hvis platformen eller bommen kommer i klemme eller sidder fast i strukturer eller udstyr ovenfra, skal mandskabet evakueres, inden maskinen frigøres.

Bombevægelse forhindret af bomkontrollsystem

Sænkes bommen ned på en genstand eller en struktur med bommen i en høj vinkel, kan bomkontrollsystemet stoppe maskinens bevægelser. Dette kan inkludere bevægelser der er nødvendige til at løfte bommen op fra genstanden eller strukturen. Bommens bevægelse kan genoprettes ved at gøre følgende:

1. Sluk for motoren.
2. Nedtag platformens personale inden maskinen frigøres.
3. Benyt krane, gaffeltrucks eller andet udstyr til at stabilisere maskinens bevægelser efter behov.
4. Brug hjælpestrømsystemet fra undervognens styrepanel til forsigtigt at løfte bommen af genstanden/strukturen.
5. Når den er fri startes motoren og platformen returneres til jorden.
6. Inspicér maskinen for skader inden den anvendes igen.

6.4 PROCEDURER FOR BUGSERING I NØDSTILFÆLDE

Det er forbudt at bugsere maskinen, medmindre den er udstyret hertil. Der er imidlertid givet en mulighed til at flytte maskinen. Se afsnit 4 vedrørende specifikke procedurer.

6.5 SIKKERHEDSSYSTEM TIL TILSIDESÆTTELSE AF MASKINFUNKTIONER (MSSO) (KUN CE)

Sikkerhedssystemet til tilsidesættelse af maskinfunktioner (MSSO) skal kun anvendes til at få fat i en operatør, der er klemt fast, sidder fast eller ikke er i stand til at betjene maskinen, og funktionsstyreenheder er udkoblet fra platformen på grund af overbelastning af platformen.



BEMÆRK: Hvis MSSO-funktionen anvendes, blinker fejlindikatoren, og en fejlkode indstilles i JLG-kontrolsystemet, som skal nulstilles af en kvalificeret JLG-servicetekniker.

BEMÆRK: Det er ikke nødvendigt at foretage funktionskontrol af MSSO-systemet. JLG-kontrolsystemet indstiller en fejlfindingskode, hvis styrekontakten er fejlbehæftet.

Sådan betjenes MSSO-systemet:

1. Stil platform-/undervognsvælgerkontakten på undervognens kontrolpanel til undervognsposition.
2. Træk strøm-/nødstopkontrolenheden ud.
3. Start motoren.
4. Tryk på MSSO-kontakten og styrekontakten, og hold dem nede for den ønskede funktion.



NOTER:

<hr/>	<hr/>
<hr/>	<hr/>
<hr/>	<hr/>
<hr/>	<hr/>
<hr/>	<hr/>
<hr/>	<hr/>
<hr/>	<hr/>
<hr/>	<hr/>
<hr/>	<hr/>
<hr/>	<hr/>
<hr/>	<hr/>
<hr/>	<hr/>
<hr/>	<hr/>
<hr/>	<hr/>
<hr/>	<hr/>
<hr/>	<hr/>
<hr/>	<hr/>
<hr/>	<hr/>
<hr/>	<hr/>
<hr/>	<hr/>
<hr/>	<hr/>
<hr/>	<hr/>

AFSNIT 7. GENERELLE SPECIFIKATIONER OG VEDLIGEHOVELDELSE UDFØRT VED MASKINFØRER

7.1 INDLEDNING

Dette afsnit i håndbogen indeholder de nødvendige anvisninger i korrekt drift og vedligeholdelse af maskinen.

Afsnittet om vedligeholdelse er udelukkende beregnet som en hjælp til maskinføreren til udførelse af den daglige vedligeholdelse og erstatter ikke den mere udførlige forebyggende vedligeholdelses- og inspektionsplan i Service- og vedligeholdelseshåndbogen.

Andre publikationer:

Service- og vedligeholdelseshåndbog.....3121262

Illustreret reservedelskatalog.....3121263

7.2 DRIFTSSPECIFIKATIONER OG YDELSESDATA

Driftsspecifikationer

Tablet 7-1. Driftsspecifikationer

Kapacitet – ANSI Ubegrænset Begrænset	227 kg (500 lb) 454 kg (1000 lb)
Kapacitet – CE og Australien Ubegrænset Begrænset	230 kg (500 lb) 450 kg (1000 lb)
Maksimal kørselsstigning, stuvet Position (Stigningsevne) se Figur 4-3.	40%
Maksimal kørselsstigning, stuvet Position (Sidehældning) se Figur 4-3.	5°
Maksimal kørehastighed	4,8 km/t (3.0 mph)
Maskinens bruttovægt – Omtrentlig	21772 kg (48 000 lb)
Jordtryk – Maksimalt	7,94 kg/cm ² (113 psi)

AFSNIT 7 – GENERELLE SPECIFIKATIONER OG VEDLIGEHOLDELSE UDFØRT VED MASKINFØRER

Tabel 7-1. Driftsspecifikationer

Maks. vindhastighed	12,5 m/s (28 mph)
Maks. manuel kraft	400 N (90 lb)
Maksimal systemspænding	12 volt
Maksimal primær hyd. Tryk	317 bar (4600 psi)

Dimensioner

Tabel 7-2. Dimensioner

Venderadius (aksler trukket ind) Udenfor I	6,8 m (22 ft 6 in) 4,4 m (14 ft 5 in)
Venderadius (aksler skudt ud) Udenfor I	2,4 m (8 ft) 5,9 m (19 ft 4 in)
Maskinhøjde (stuvet)	3,04 m (9 ft 11 in)
Maskinlængde (stuvet)	18,81 m (61 ft 8-5/8 in)
Platformshøjde Ubegrænset kapacitet Begrænset kapacitet	45,75 m (150 ft 1 in) 39,67 m (130 ft 2 in)

Tabel 7-2. Dimensioner

Vandret rækkevidde fra midterlinjes rotation Ubegrænset kapacitet Begrænset kapacitet	24,38 m (80 ft) 19,79 m (64 ft 11 in)
Vandret rækkevidde over ende Ubegrænset kapacitet Begrænset kapacitet	24,38 m (72 ft 4 in) 17,45 m (57 ft 3 in)
Vandret rækkevidde over side Ubegrænset kapacitet Begrænset kapacitet	22,48 m (73 ft 9 in) 17,91 m (58 ft 9 in)
Maksimal total bredde Aksler trukket ind Aksler skudt ud	2,49 m (8 ft 2 in) 3,8 m (12 ft 6 in)
Hjulafstand	3,81 m (12 ft 6 in)
Sving med bagende	1,6 m (5 ft 5-7/8 in)
Frihøjde (aksel)	30,4 cm (12 in)
Frihøjde (chassis)	64,7 cm (25.5 in)

Kapaciteter

Tabel 7-3. Kapaciteter

Hydraulikolietank	208 l (55 gal)
Brændstoftank – Standard	117 l (31 gal)
Brændstoftank – Ekstraudstyr	200 l (52.8 gal)
Motornav Bonfiglioli Reggiana Riduttori	2 l (2.1 qt) ± 10 % 0,5 l (0.5 qt) ± 10 %

Dæk

Tabel 7-4. Dækspecifikationer

Størrelse	445/50D710
Belastningsområde	J
Lagsklasse	18
Skumfyldt	Polyurethan HD (55 Durometer) skum
Diameter	117,9 cm (46.45 in)
Bredde	45,7 cm (18 in)
Fælgstørrelse	15x28
Dæk- og hjulvægt	393 kg (867 lb)
Maks. dækbelastning	12973 kg (28 600 lb)
Størrelse	445/65-24
Type	Massiv
Diameter	115,1 cm (45,3 in)
Bredde	43,9 cm (17,3 in)
Fælgstørrelse	12,00-24
Dæk- og hjulvægt	435,4 kg (960 lb)
Maks. dækbelastning	12973 kg (28 600 lb)

Motordata

Tabel 7-5. Deutz TD2011L4 specifikationer

Type	Væskeølet
Antal cylindre	4
Boring	94 mm (3,7 in)
Slaglængde	112 mm (4,4 in)
Slagvolumen	3108 cm ³ (190 in ³)
Kompressionsforhold	17,5:1
Tændingsrækkefølge	1-3-4-2
Effekt	56 kW (75 hp)
Oliekapacitet Kølesystem m. filter Samlet kapacitet	4,51 (5 qt) 10,51 (11 qt) 151 (16 qt)
Gennemsnitligt brændstofforbrug	4,1 l/t (1.2 gph)
Omdrejningstal i tomgang	1200
Omdrejningstal ved halv gas	1800
Omdrejningstal ved fuld gas	2475

Tabel 7-6. Specifikationer for Deutz TCD2.9L4

Type	Væskeølet
Antal cylindre	4
Boring	92 mm (3,6 in)
Slaglængde	110 mm (4,3 in)
Slagvolumen	2925 cm ³ (178 in ³)
Tændingsrækkefølge	1-3-4-2
Effekt	55,4 kW (74.2 hp)
Oliekapacitet	8,91 (2.4 gal)
Kølekapacitet (system)	12,11 (3.2 gal)
Gennemsnitligt brændstofforbrug	4,1 l/h (1.2 gph)
Min. lavt motoromdrejningstal	1200
Omdrejningstal ved halv gas	1800
Maks. omdrejningstal ved fuld gas	2500

Hovedkomponenter, vægt

⚠ ADVARSEL

DELE, DER ER VIGTIGE FOR STABILITETEN, MÅ IKKE UDSKIFTES MED DELE MED ANDEN VÆGT ELLER SPECIFIKATION (F.EKS.: BATTERIER, FYLDE DÆK, PLATFORM). MASKINEN MÅ IKKE MODIFICERES PÅ NOGEN MÅDE, DER KAN INDVIRKE PÅ STABILITETEN.

Tabel 7-7. Vigtige stabiliserende vægte

Komponenter	KG.	lb
Kontravægt	4309	9500
Dæk og hjul	393	867
Dæk og hjul	435,4	960
Gearnav og motor	123	275,5
Svingdrev	132	290
Hel motor	579	1275
Hele bom (inkl. jibarm)	5676	12513
Platform 36x96	111	245
Platform 36x72	89	195

Hydraulikolie

Tabel 7-8. Hydraulikolie

Hydrauliksystem, Drifts-temperaturområde	SAE- Viskositets-grad
-18 °C til +83 °C (0 °F til +180 °F)	10W
-18 °C til +99 °C (0 °F til +210 °F)	10W-20, 10W30
+10 °C til +99 °C (+50 °F til +210 °F)	20W-20

BEMÆRK: Hydraulikolier skal have antislidkvaliteter mindst som API-kategori GL-3 og tilstrækkelig kemisk stabilitet til mobil hydrauliksystemdrift.

BEMÆRK: Bortset fra JLG's anbefalinger er det ikke tilrådeligt at blande forskellige oliemærker eller -typer, da de måske ikke indeholder samme tilsætningsmidler, eller måske ikke har samme viskositetsgrad. Hvis man vil bruge anden hydraulikolie end Mobil 424, skal man kontakte JLG Industries angående korrekt forskrift.

OLIEPRØVETAGNING

Se Figur 7-1., Olieprøvetagningsport.

Denne maskine er udstyret med en olieprøvetagningsventil til verifikation af hydraulikoliens tilstand. Jf. servicehåndbogen angående procedurer til olieprøvetagning.

Tabel 7-9. Specifikationer for Mobilfluid 424

SAE grad	10W30
Vægtfylde, API	29,0
Densitet, lb/gal 60 °F	7,35
Flydepunkt, maks.	-43 °C (-46 °F)
Flammepunkt, min.	228 °C (442 °F)
Viskositet	
Brookfield, cp ved -18°C	2700
ved 40 °C	55 cSt
ved 100 °C	9,3 cSt
Viskositetsindeks	152

Tabel 7-10. Specifikationer for Mobil DTE 13M

ISO viskositetsgrad	#32
Specifik vægtfylde	0,877
Flydepunkt, maks.	-40°C (-40°F)
Flammepunkt, min.	166°C (330°F)
Viskositet	
ved 40 °C	33 cSt
ved 100 °C	6,6 cSt
ved 100 °F	169 SUS
ved 99 °C (210 °F)	48 SUS
cp ved -20 °F	6.200
Viskositetsindeks	140

AFSNIT 7 – GENERELLE SPECIFIKATIONER OG VEDLIGEHOLDELSE UDFØRT VED MASKINFØRER

Tabel 7-11. UCon Hydrolube HP-5046

Type	Syntetisk biologisk nedbrydelig
Specifik vægtfylde	1,082
Flydepunkt, maks.	-50°C (-58°F)
pH	9,1
Viskositet	
ved 0°C (32°F)	340 cSt (1600SUS)
ved 40°C (104°F)	46 cSt (215SUS)
ved 65°C (150°F)	22 cSt (106SUS)
Viskositetsindeks	170

Tabel 7-12. Specifikationer for Mobil EAL H 46

Type	Syntetisk biologisk nedbrydelig
ISO viskositetsgrad	46
Specifik vægtfylde	0,910
Flydepunkt	-42°C (-44°F)
Flammepunkt	260°C (500°F)
Driftstemp.	-17 til 162°C (0 til 180°F)
Vægt	0,9 kg pr. liter (7.64 lb pr. gal)
Viskositet	
ved 40°C	45 cSt
ved 100°C	8,0 cSt
Viskositetsindeks	153

Tabel 7-13. Exxon Univis HVI 26 specifikationer

Specifik vægtfylde	32,1
Flydepunkt	-60 °C (-76 °F)
Flammepunkt	103 °C (217 °F)
Viskositet	
ved 40 °C	25,8 cSt
ved 100 °C	9,3 cSt
Viskositetsindeks	376
BEMÆRK: Mobil/Exxon anbefaler, at denne olies viskositet kontrolleres årligt.	

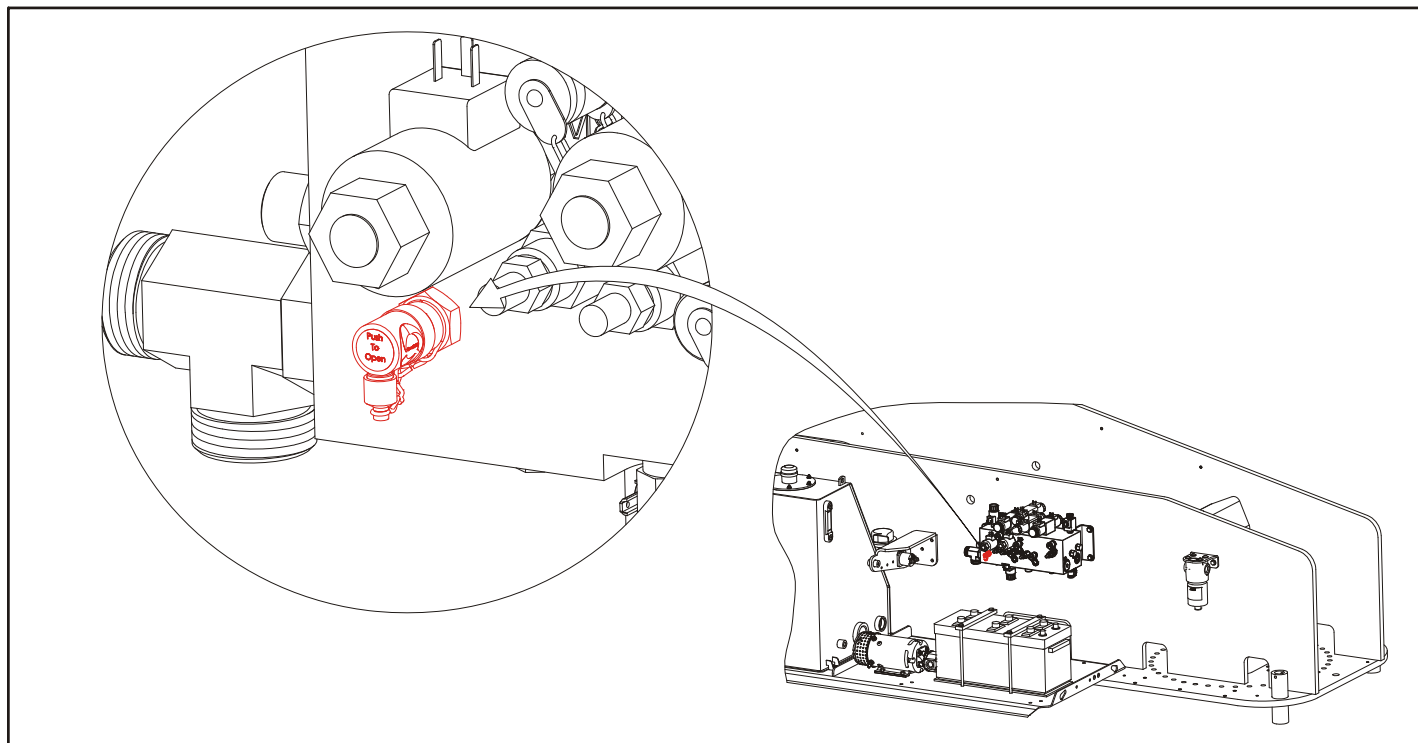

Figur 7-1. Olieprøvetagningsport

AFSNIT 7 – GENERELLE SPECIFIKATIONER OG VEDLIGEHOLDELSE UDFØRT VED MASKINFØRER

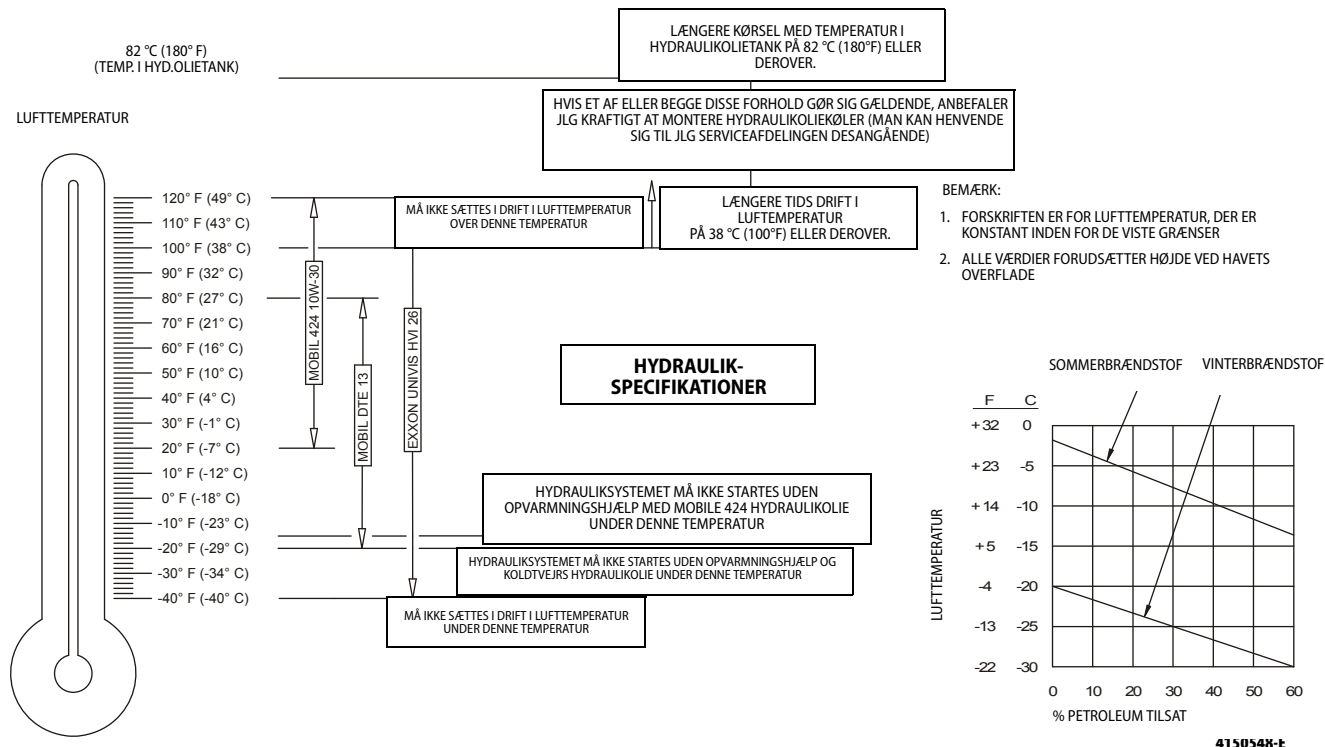

Figur 7-2. Specifikationer for motorens driftstemperatur – Deutz – Side 2 af 2

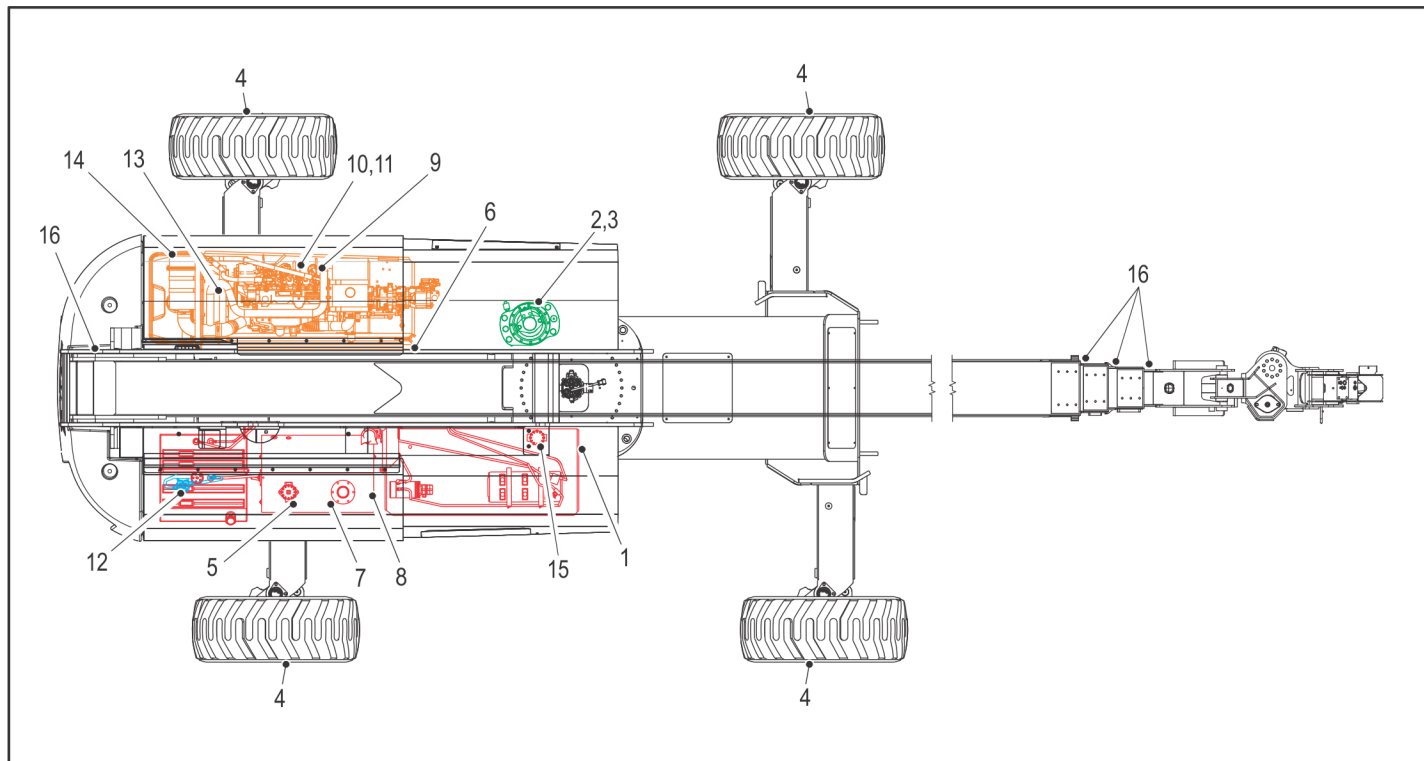

Figur 7-3. Vedligeholdelses- og smøredisagram ved maskinfører

7.3 VEDLIGEHOLDELSE VED MASKINFØRER

BEMÆRK: Følgende numre svarer til numrene i Figur 7-3., Vedligeholdelses- og smørediagram ved maskinfører.

Tablet 7-14. Smøremiddelsforskrift.

TYPE	SPECIFIKATIONER
MPG	Universalfedt har minimumsdrøppunkt på 177 °C (350 °F). Er meget modstandsdygtig over for vand, har gode vedhængsegenskaber og af type til højtryk. (Timken OK 40 pund minimum).
EPGL (højtryksolie)	Højtrykstandhjulolie, der opfylder kriterierne i API kategori GL-5 eller MIL-specifikation MIL-I-2105
HO	Hydraulikolie. API-kategori GL-3, f.eks. Mobilfluid 424
MO	Motorolie. Benzin – API SF-, SH-, SG-kategori, MIL-I-2104. Diesel – API CC/CD-kategori, MIL-I-2104B/MIL-I-2104C
Super Lube®	Syntetisk-baseret olie, ikke brændbar. Kan modstå temperaturer fra -43 til 232 °C (-45 til 450 °F). JLG partsnr. 3020042.

BEMÆRK

SMØREINTERVALLERNE ER BASERET PÅ MASKINENS DRIFT UNDER NORMALE FORHOLD. SMØRINGEN SKAL FORETAGES OFTERE, HVIS MASKINEN BENYTTES AF FLERE SKIFTEHOLD OG/ELLER BENYTTES UNDER HÅRDE ELLER VANSKELIGE DRIFTSFORHOLD.

1. Vippeleje – fjernsmørenippel

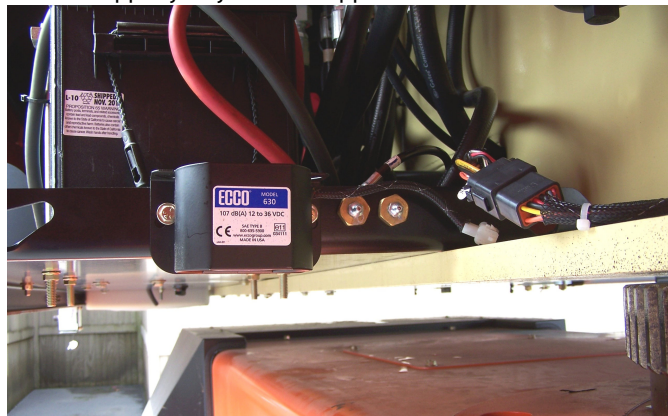

Smørepunkter – 2 smørenipler
Kapacitet – efter behov
Smøremiddel – MPG
Interval – hvert 3. måned eller hver 150 driftstimer

2. Svingkrans

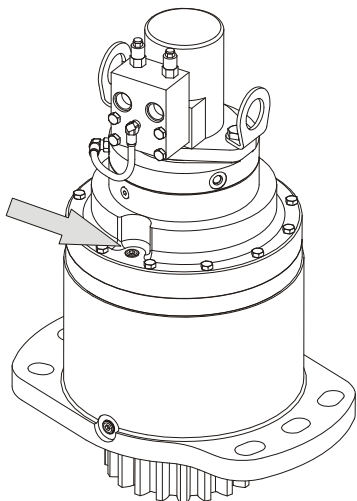

Smørepunkter – påfyldningsprop
Kapacitet – 2,3 l (79 oz)
Smøremiddel – GL-5
Interval – kontrollér niveauet hvert 150 timer/skift hver 1200 driftstimer. Fyldes, så ringhjulet er dækket.

3. Svingbremse

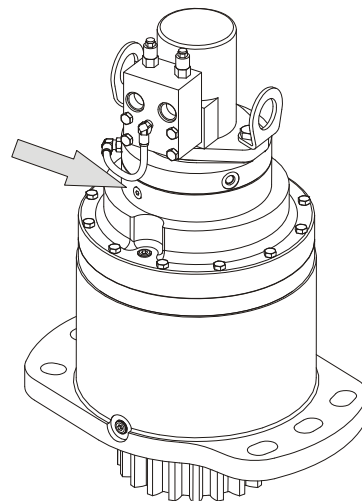

Smørepunkter – påfyldningsprop
Kapacitet – 80 ml (2.7 oz)
Smøremiddel – DTE24
Interval – kontrollér niveauet hvert 150 timer/skift hver 1200 driftstimer.

4. A. Hjulnav – Bonfiglioli

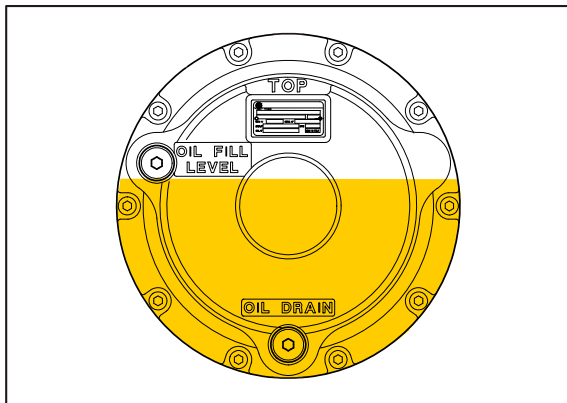

Smørepunkter – Niveau-/påfyldningsprop

Kapacitet – 2 l (2.1 qt) $\pm 10\%$

Smørelse – EPGL

Interval – skift olien efter de første 150 timer, dernæst efter hver 1200 timers drift

Bemærkninger – Sæt påfyldningsstudsens til kl. 12 stilling og niveaustudsens til kl. 8 stilling. Fyld smøremiddel i påfyldningsstudsens, til det begynder at komme ud af niveaustudsens.

B: Hjulnav – Reggiana Riduttori



Smørepunkter – Niveau-/påfyldningsprop

Kapacitet – 0,5 l (0.5 qt) $\pm 10\%$

Smørelse – EPGL

Interval – skift olien efter de første 150 timer, dernæst efter hver 1200 timers drift

Bemærkninger – Sæt påfyldningsstudsens til kl. 12 stilling og niveaustudsens til kl. 3 stilling. Fyld smøremiddel i påfyldningsstudsens, til det begynder at komme ud af niveaustudsens.

5. Hydraulikreturfilter



Smørepunkter – udskifteligt element
Interval – skift efter de første 50 timer og dernæst efter hver 300 timer drift eller som angivet på filterindikatoren

6. Hydraulikfremløbsfilter



Smørepunkter – udskifteligt element
Interval – skift efter de første 50 timer og dernæst efter hver 300 timer drift eller som angivet på filterindikatoren

7. Hydraulikolie

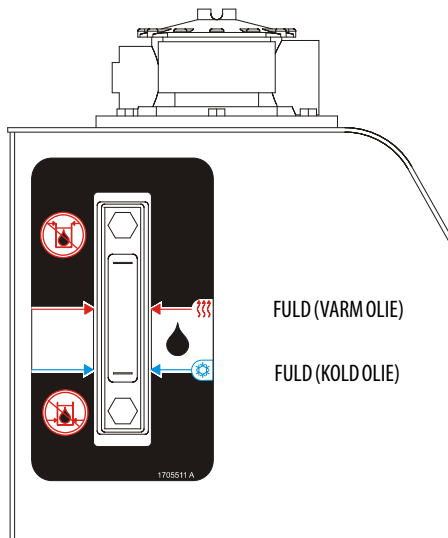

Smørepunkter – Påfyldningsdæksel

Kapacitet – Standard 117 l (31 gals)

Ekstraudstyr 200 l (52.8 gals)

Smørelse – HO

Interval – kontrollér niveauet dagligt. Skift hvert 2. år eller hver 1200 driftstimer.

8. Sugesier (i tank)

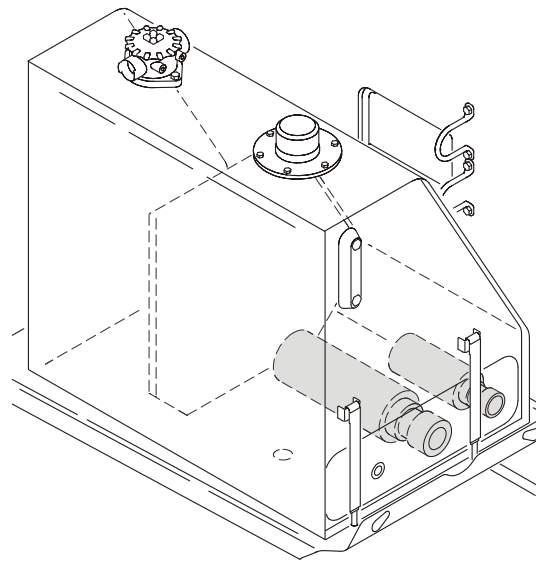

Smørepunkter – 2

Interval – hver 2. år eller hver 1200 driftstimer

Skal tages ud og renses, når der skiftes hydraulikolie.

9. A. Olieskift m. filter – Deutz D2011



Smørepunkter – påfyldningsdæksel/påspændingsfilter

Kapacitet –

4,5 l (5 qt) kølesystem

10,5 l (11 qt) m. filter

15 l (16 qt) samlet kapacitet

Smøremiddel – EO

Interval – kontrollér niveauet dagligt, skift hver 500 timer eller hver 6. måned, alt efter hvad der indtræder først. Fyld op til korrekt olieniveau efter mærket på oliepinde.

B. Olieskift m. filter – Deutz TCD2.9



Smørepunkter – Påfyldningsdæksel/påspændingsfilter

Kapacitet – 8,9 l (2.4 gal)

Smørelse – EO

Interval – kontrollér niveauet dagligt, skift hver 500 timer eller hver 6. måned, alt efter hvad der indtræder først. Fyld op til korrekt olieniveau efter mærket på oliepinde.

10. Brændstoffilter – Deutz TD2011



Smørepunkter – udskifteligt element

Interval – hvert år eller hver 600 driftstimer

B. Brændstoffilter – Deutz TCD2.9



Smørepunkter – udskifteligt element

Interval – hvert år eller hver 600 driftstimer

11. Brændstoftsi TD2011

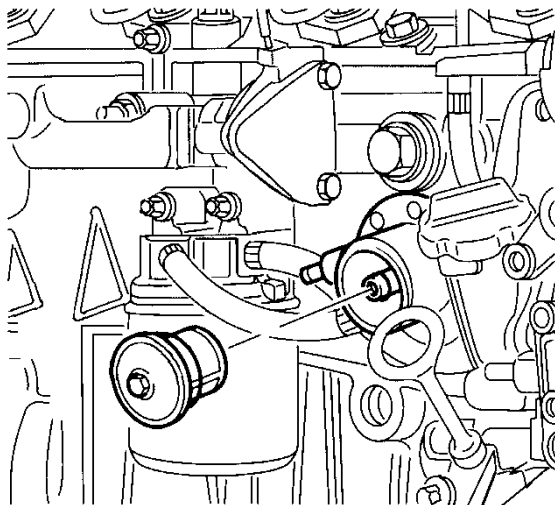

Smørepunkter – udskifteligt element
Interval – hvert år eller hver 600 driftstimer

12. Brændstofforfilter TCD2.9



Smørepunkter – Udskifteligt element
Interval – Aftap vand dagligt; skift hver år eller efter hver 600 driftstimer.

AFSNIT 7 – GENERELLE SPECIFIKATIONER OG VEDLIGEHOLDELSE UDFØRT VED MASKINFØRER

13. Kølervæske TCD2.9

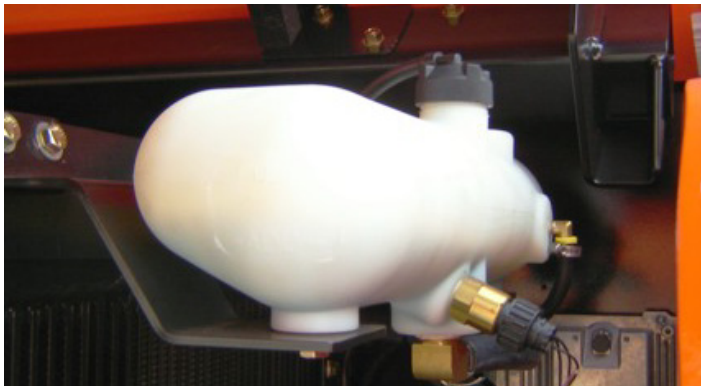

Smørepunkter – Påfyldningsdæksel

Kapacitet – 12,1 l (3.2 gal)

Smøremiddel – frostvæske

Interval – kontrollér niveauet dagligt, skift hver 1000 timer eller hver 2. år, alt efter hvad der indtræder først.

14. A. Luftfilter – Deutz TD2011



Smørepunkter – udskifteligt element

Interval – hver 6. måned, hver 300 driftstimer eller filterindikator

B. Luftfilter – Deutz TCD2.9

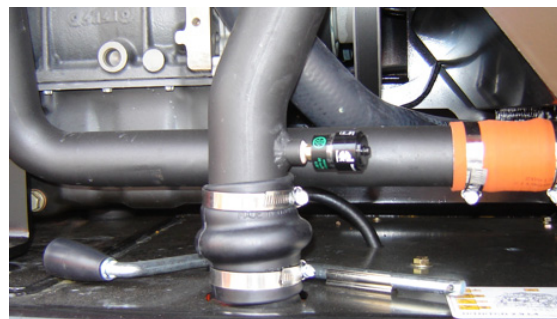

Smørepunkter – Udskifteligt element
Interval - Hver 6. måned eller hver 300 driftstimer eller efter filterindikatorstand.
Kommentarer – Kontroller støvventil dagligt

15. Platformsfiler



Smørepunkter – Udskifteligt element
Interval - Skift efter de første 50 timer og følgende derefter årligt eller efter 600 timers drift

16. Bom

Smørepunkter - Smør til slidpude berører slidflader
Smøring - Super Lube®
Interval - Hvert år eller efter hver 600 driftstimer. Jf. servicehåndbogen angående detaljerede procedurer

7.4 DÆK og HJUL

Oppumpning af dæk

Dæktryksforskrift i luftfyldte dæk står trykt på siden af JLG-maskiner eller mærkatene på fælgen til sikker og korrekt drift.

Dækskade

JLG Industries, Inc. anbefaler, at så snart der observeres nogen form for skår eller rifter, der frilægger dæksiden eller lærredslag i slidbanen på luftfyldte dæk, skal JLG-maskinen omgående tages ud af drift. Dækket eller dækkene skal skiftes.

JLG Industries, Inc. anbefaler: Når følgende observeres på dæk fyldt med polyuretanskum, skal JLG-maskinen omgående tages ud af drift, og dækket eller dækkene skiftes.

- en jævn, lige flænge gennem lærredslagene, der er over 7,5 cm (3 in) langt
- rifter eller flænger (ujævne kanter) i lærredslagene, der er over 2,5 cm (1 in) i nogen retning
- huller, der er over 2,5 cm (1 in) i diameter.
- enhver skade på dækkets kantråd.

Hvis et dæk er beskadiget, men ikke over de ovenfor nævnte kriterier, skal dækket inspiceres hver dag til konstatering af, at skaden stadig opfylder de tilladelige kriterier.

Udskiftning af dæk

JLG anbefaler, at dæk udskiftes med samme størrelse og type som de originale. Der henvises til JLG's reservedelskatalog angående reservedelsnumre på foreskrevne dæk til givne maskinmodeller. Hvis der ikke bruges dæk, der er godkendt af JLG, anbefaler vi dæk efter følgende retningslinjer:

- Mindst samme belastningsnormering og størrelse som de originale dæk.
- Mindst samme slidbanebredde som de originale dæk.
- Samme hjuldiameter, bredde og forsætning som de originale dæk.
- Godkendt til anvendelsen af dækproducenten (inkl. dæktryk og maksimal dækbelastning)

Skumfyldte og ballastfyldte dæk må ikke udskiftes med luftfyldte dæk, medmindre det udtrykkeligt godkendes af JLG Industries Inc. Når man vælger og monterer nye dæk, skal man sørge for, at alle dæk har dæktryk i henhold til JLG's forskrift. Begge dæk på samme aksel skal altid være af samme mærke pga. variation i størrelse dækmærkerne imellem.

Udskiftning af hjul

Fælgene på alle modeller er konstrueret efter de stabilitetskrav, der passer til sporvidde, dæktryk og belastningskapacitet. Udskiftning til anden størrelse, såsom fælgbredde, midterstykkeplacering, større eller mindre diameter osv., uden skriftlig godkendelse fra fabrikken, kan føre til, at maskinen bliver ustabil.

Montering af hjul

Det er meget vigtigt, at hjulmøtrikkerne tilspændes og holdes tilspændt til korrekt moment.

⚠ ADVARSEL

HJULMØTRIKKER SKAL MONTERES OG HOLDES KORREKT TILSPÆNDT, SÅ HJULENE IKKE GÅR LØSE, OG MØTRIKKERNE IKKE BLIVER ØDELAGT MED RISIKO FOR, AT HJULET GÅR AF AKSLEN MED FARLIGE KONSEKVENSER. SØRG FOR KUN AT BRUGE MØTRIKKER, DER PASSER TIL HJULETS KONUSVINKEL.

Spænd hjulmøtrikkerne til korrekt moment, så hjulene ikke går løs. Spænd møtrikkerne med en momentnøgle. Hvis man ikke har en momentnøgle, skal man spænde møtrikkerne med en møtriknøgle, og dernæst omgående få møtrikkerne efterspændt til korrekt moment på et værksted eller hos en forhandler. Overspænding bevirker, at møtrikkerne bliver ødelagt, eller monteringsboltens huller i hjulene mister formen. Hjul skal monteres på følgende måde:

1. Skru først alle møtrikkerne på med hånden, så gevindene ikke bliver ødelagt. Der må HVERKEN bruges smøremiddel på gevindstudse ELLER møtrikker.
2. Spænd møtrikkerne i følgende sekvens:

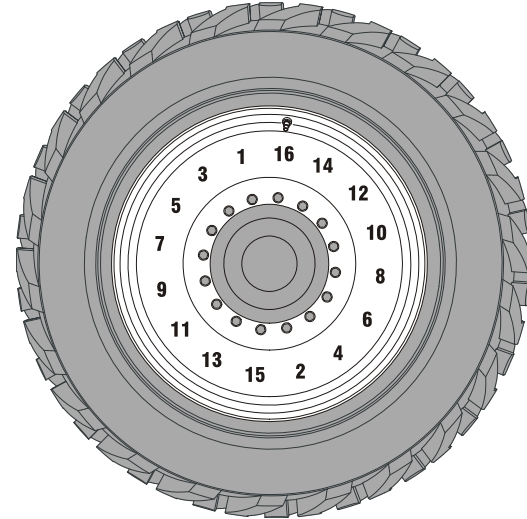

3. Møtrikkerne skal tilspændes ad flere gange. Følg den anviste sekvens, og spænd møtrikkerne efter skemaet over tilspændingsmoment for hjulmøtrikker.

Tabel 7-15. Tilspændingsmoment for hjulmøtrikker

TILSPÆNDINGSSEKVENNS		
1. tilspænding	2. tilspænding	3. tilspænding
60 Nm (45 lb-ft)	140 Nm (100 lb-ft)	252 Nm (180 lb-ft)

- Hjilmøtrikker skal tilspændes før der køres med maskinen på landevej første gang, og efter afmontering af hjul. Kontrollér og efterspænd hver 3. måned eller hver 150 driftstimer.

7.5 SUPPLERENDE INFORMATION

De følgende oplysninger gives i overensstemmelse med kravene i det europæiske maskindirektiv 2006/42/EF og gælder kun for CE maskiner.

For eldrevne maskiner er det tilsvarende konstante A-vægtet lydtryksniveau på arbejdsplatformen mindre end 70 dB(A).

For maskiner, der drives af forbrændingsmotorer, er det garanterede lydeffektniveau (LWA) iflg. det europæiske direktiv 2000/14/EF (Støjmission i miljøet fra maskiner til udendørs brug), baseret på testmetoder iht. bilag III, afsnit B, metode 1 og 0 i direktivet, 104 dB.

Den samlede vibrationsværdi, som hånd-arm-systemet udsættes for, overstiger ikke $2,5 \text{ m/s}^2$. Den højeste effektivværdi af den vægtede acceleration, som kroppen udsættes for, overstiger ikke $0,5 \text{ m/s}^2$.

AFSNIT 8. LISTE OVER INSPEKTION OG REPARATION

Maskinens serienummer _____

Tabel 8-1. Liste over inspektion og reparation

Dato	Kommentarer

AFSNIT 8 – LISTE OVER INSPEKTION OG REPARATION

Tabel 8-1. Liste over inspektion og reparation

Dato	Kommentarer



An Oshkosh Corporation Company

OVERFØRSEL AF EJERSKAB

Til produktets ejer:

Hvis du nu ejer, men IKKE ER den oprindelige køber af produktet omtalt i denne manual, vil vi meget gerne vide hvem du er. Det er vigtigt, at JLG Industries, Inc. har opdateret information om ejerskab af alle JLG produkter, således at ejeren er i stand til at modtage sikkerhedsrelaterede meddelelser. JLG vedligeholder information om ejerskab af hvert JLG produkt og benytter denne information i tilfælde, hvor det er nødvendigt at sende bulletiner til ejeren.

Benyt venligst denne formular til at give JLG opdateret information angående nuværende ejerskab af JLG produkter. Send den udfyldte formular til JLG Product Safety and Reliability Department via fax eller post til adressen som vist nedenfor.

Mange tak

Product Safety and Reliability Department
JLG Industries, Inc.

13224 Fountainthead Plaza
Hagerstown, MD 21742
USA

Telefon: +1-717-485-6591

Fax: +1-301-745-3713

BEMÆRK: Leasede eller lejede enheder skal ikke medtages på denne formular.

Fabriks-model: _____

Serienummer: _____

Tidligere ejer: _____

Adresse: _____

Land: _____ Tlf.: (____) _____

Overførselsdato: _____

Nuværende ejer: _____

Adresse: _____

Land: _____ Tlf.: (____) _____

Hvem bør vi rette henvendelse til hos Dem?

Navn: _____

Titel: _____



An Oshkosh Corporation Company

JLG Industries, Inc.
1 JLG Drive
McConnellsburg PA. 17233-9533
USA

(717) 485-5161 (Corporate)
 (800) 544-5438 (Service)
 (717) 485-6417
www.jlg.com

JLG over hele verden

JLG Industries
358 Park Road
Regents Park
NSW 2143
Sydney 2143
Australia
 +6 (12) 87186300
 +6 (12) 65813058
Email: techservicesauc@jlg.com

JLG Ground Support Oude
Bundurs 1034
Breitwaterstraat 12A
3630 Maasmechelen
Belgien
 +32 (0) 89 84 82 26
Email: emeaservice@jlg.com

JLG Latino Americana LTDA
Rua Antonia Martins Luiz, 580
Distrito Industrial Joao Narezzi
Indaiatuba-SP 13347-404
Brasil
 +55 (19) 3936 7664 (Parts)
 +55(19)3936 9049 (Service)
Email: comercialpecas@jlg.com
Email: servicoss@jlg.com

Oshkosh-JLG (Tianjin) Equipment
Technology LTD
Shanghai Branch
No 465 Xiao Nan Road
Feng Xian District
Shanghai 201204
Kina
 +86 (21) 800 819 0050

JLG Industries Dubai
Jafza View
PO Box 262728, LB 19
20th Floor, Office 05
Jebel Ali, Dubai
 +971 (0) 4 884 1131
 +971 (0) 4 884 7683
Email: emeaservice@jlg.com

JLG France SAS
Z.I. Guillaume Mon Amy
30204 Fauillet
47400 Tonniens
Frankrig
 +33 (0) 553 84 85 86
 +33 (0) 553 84 85 74
Email: pieces@jlg.com

JLG Deutschland GmbH
Max Planck Str. 21
27721 Ritterhude - Ihlpohl
Tyskland
 +49 (0) 421 69350-0
 +49 (0) 421 69350-45
Email: german-parts@jlg.com

JLG Equipment Services Ltd.
Rm 1107 Landmark North
39 Lung Sum Avenue
Sheung Shui N. T.
Hong Kong
 + (852) 2639 5783
 + (852) 2639 5797

JLG Industries (Italia) S.R.L.
Via Po. 22
20010 Pregnana Milanese (MI)
Italian
 +39 (0) 2 9359 5210
 +39 (0) 2 9359 5211
Email: ricambi@jlg.com

JLG EMEA B.V.
Polaris Avenue 63
2132 JH Hoofdorf
Holland
 +31 (0) 23 565 5665
Email: emeaservice@jlg.com

JLG NZ Access Equipment & Services
2B Fisher Crescent
Mt Wellington 1060
Auckland, New Zealand
 +6 (12) 87186300
 +6 (12) 65813058
Email: techservicesaus@jlg.com

JLG Industries
Vahutinskoe shosse 24b.
Khimki
Moscow Region 141400
Den Russiske Føderation
 +7 (499) 922 06 99
 +7 (499) 922 06 99

Oshkosh-JLG Singapore Technology
Equipment Pte Ltd.
35 Tuas Avenue 2
Jurong Industrial Estate
Singapore 639454
 +65 6591 9030
 +65 6591 9045
Email: SEA@jlg.com

JLG Iberica S.L.
Trapadella, 2
Pol. Ind. Castellbisbal Sur
08755 Castellbisbal Barcelona
Spanien
 +34 (0) 93 772 47 00
 +34 (0) 93 771 1762
Email: parts_iberica@jlg.com

JLG Industries (UK) Ltd.
Bentley House
Bentley Avenue
Middleton, Greater Manchester
M24 2GP
Storbritannien
 +44 (0) 161 654 1000
 +44 (0) 161 654 1003
Email: ukparts@jlg.com

JLG Sverige AB
Enköpingsvägen 150
176 27 Jarfalla
Sverige
 +46 (0) 8 506 595 00
 +46 (0) 8 506 595 27
Email: nordicsupport@jlg.com